

СТРУКТУРНЫЕ СХЕМЫ ЭЛЕКТРОСТАНЦИЙ И ПОДСТАНЦИЙ

Структурная электрическая схема зависит от состава оборудования (числа генераторов, трансформаторов), распределения генераторов и нагрузки между распределительными устройствами разного напряжения и связи между этими РУ.

Структурные схемы ТЭЦ

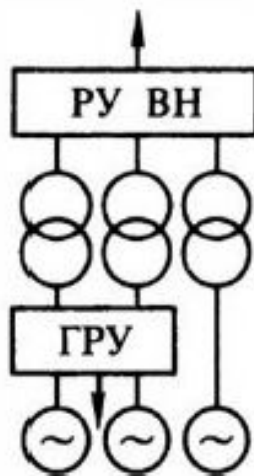

a

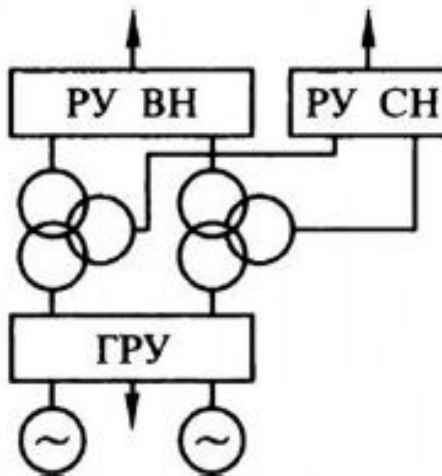

б

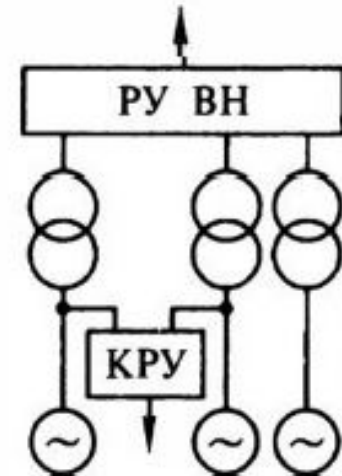

в

Структурные схемы КЭС, ГЭС, АЭС

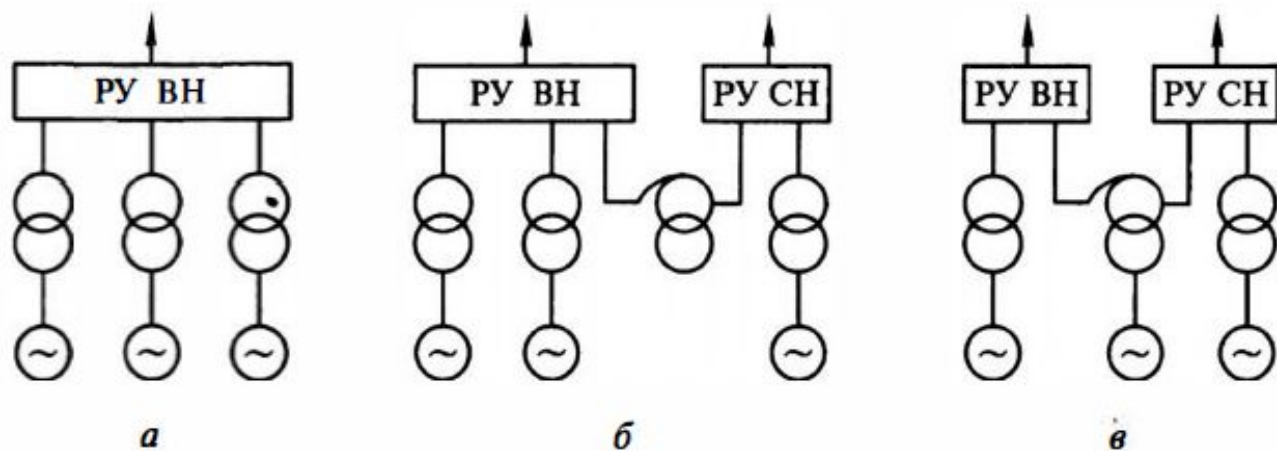

Структурные схемы подстанций

