

Механическое оборудование

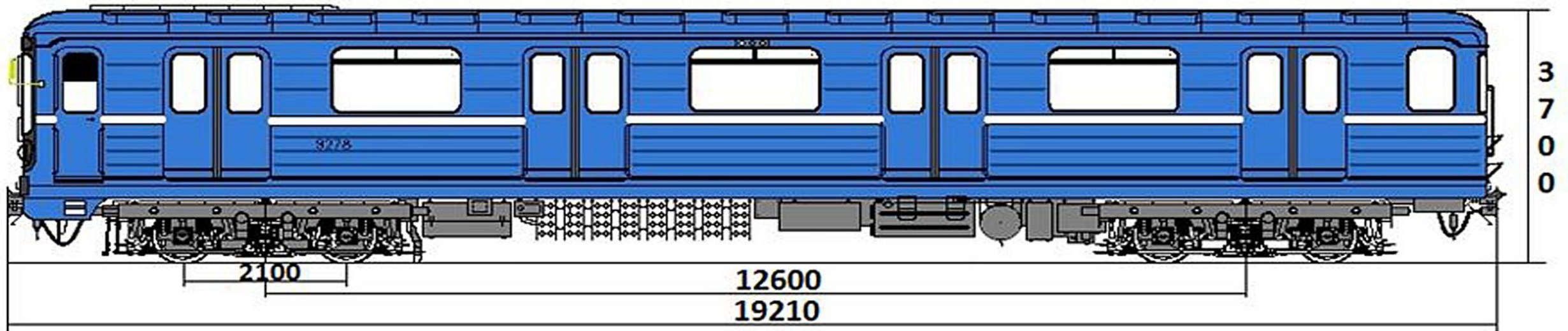

Механическое оборудование

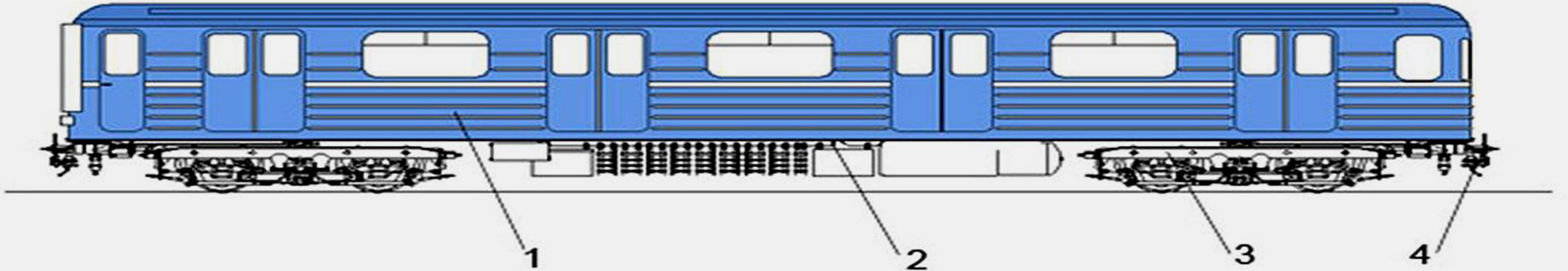
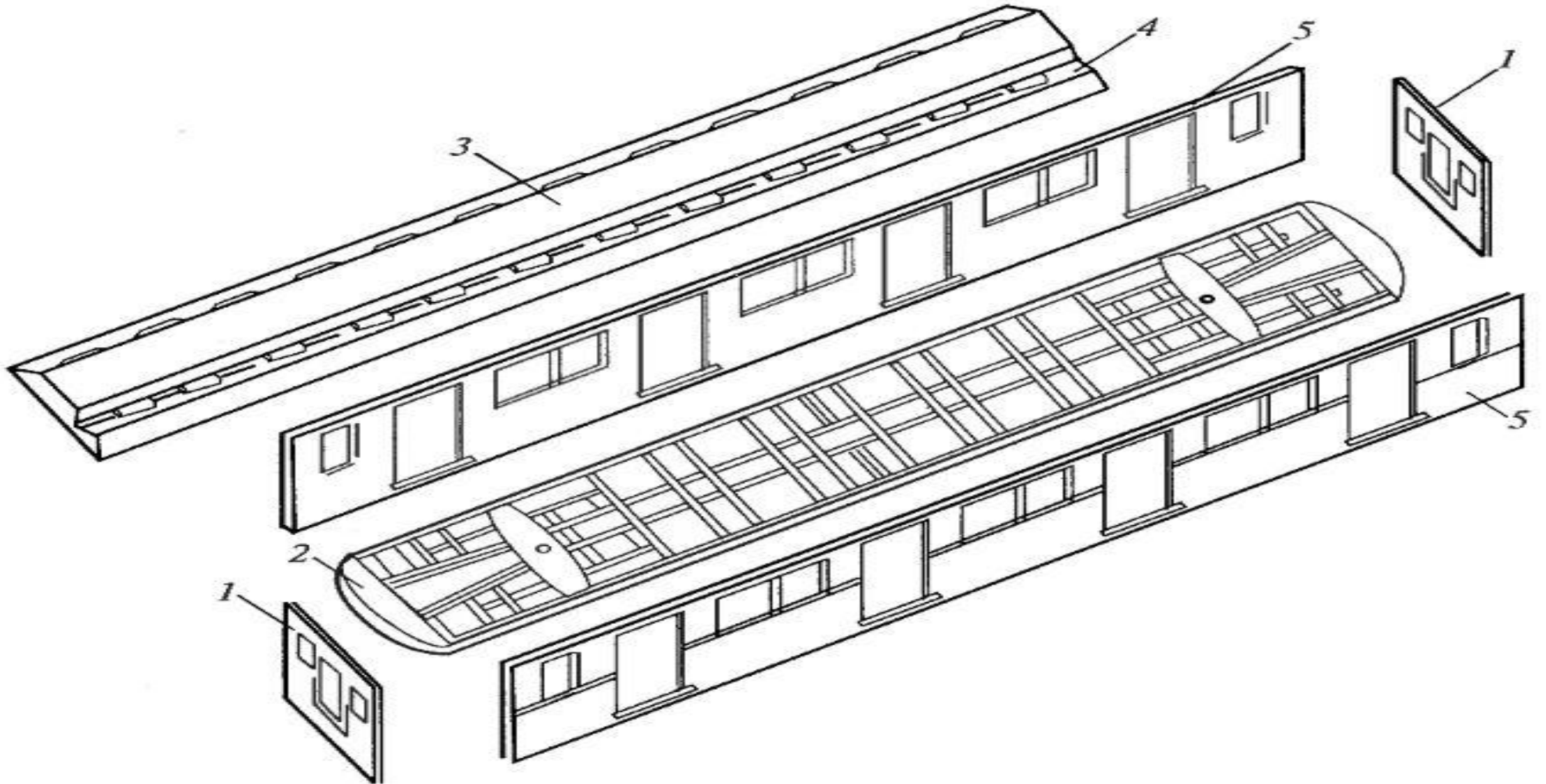

Механическое оборудование

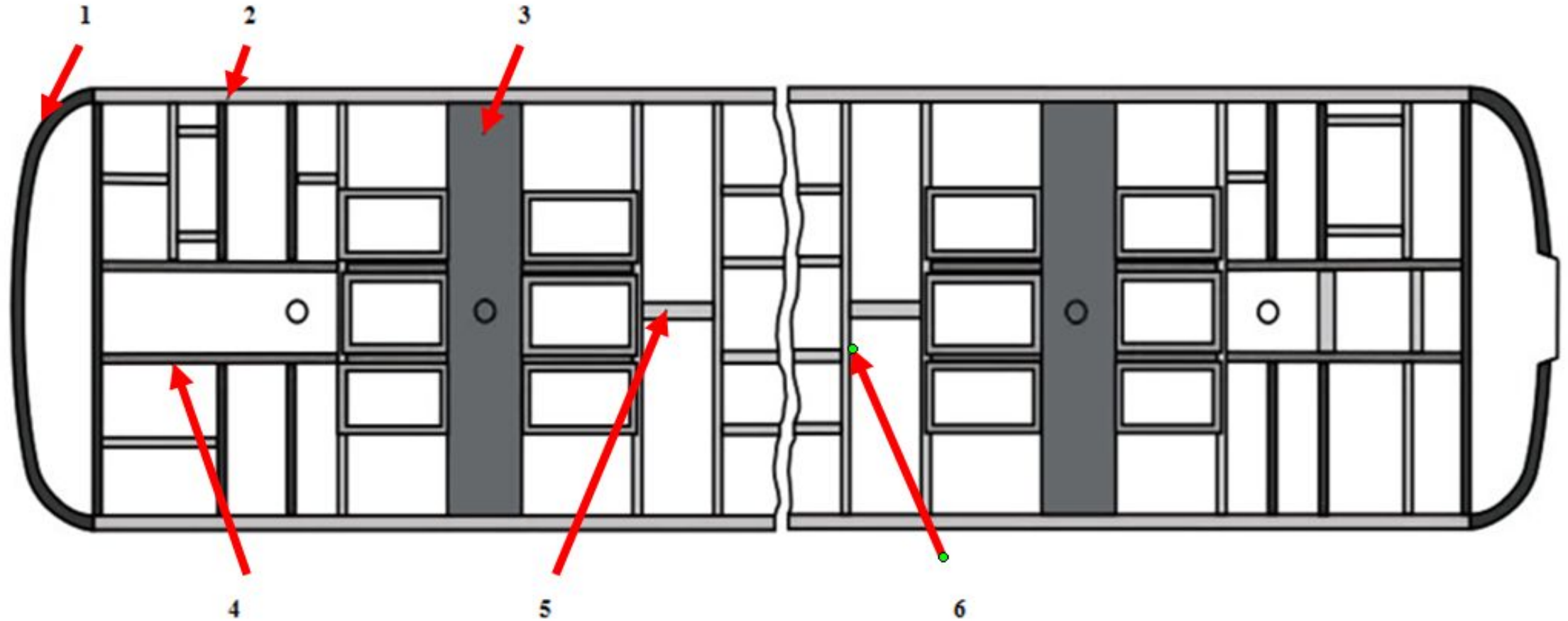

1. Торцевые балки 2. Продольные балки 3. Шкворневые балки 4. Хребтовые балки 5. Балки для подвески аппаратуры 6. Поперечные балки

Механическое оборудование

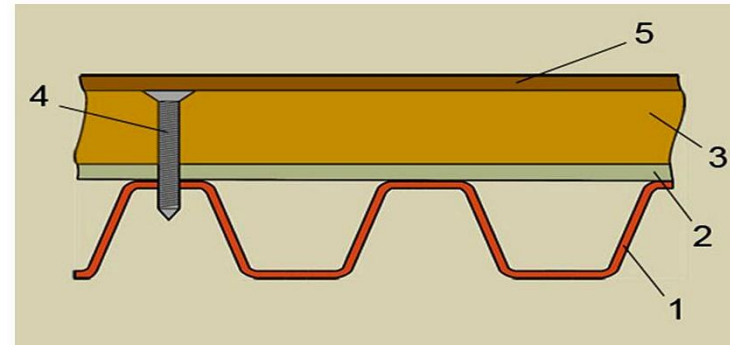

Механическое оборудование



Рис. 3.14. Цепной механизм

- I, II - цепи
- 1, 2, 3, 4 - кронштейны подвески створок и соединения их с цепями
- 5 - звездочки
- 6 - натяжные винты цепей
- 7 - болты подвески

Механическое оборудование

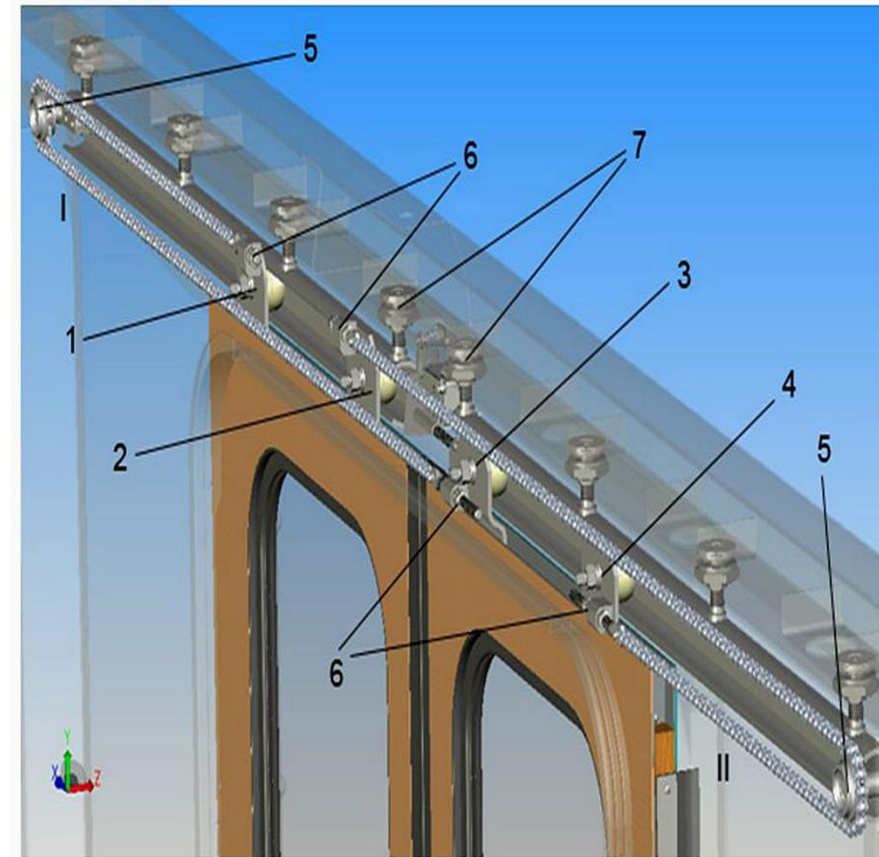
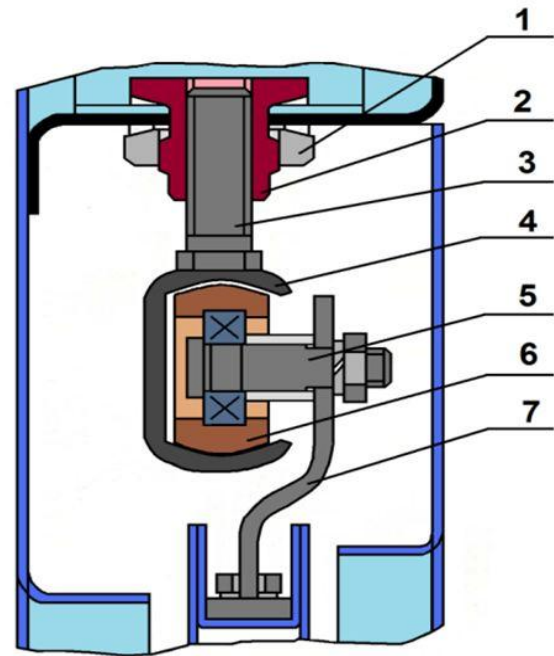
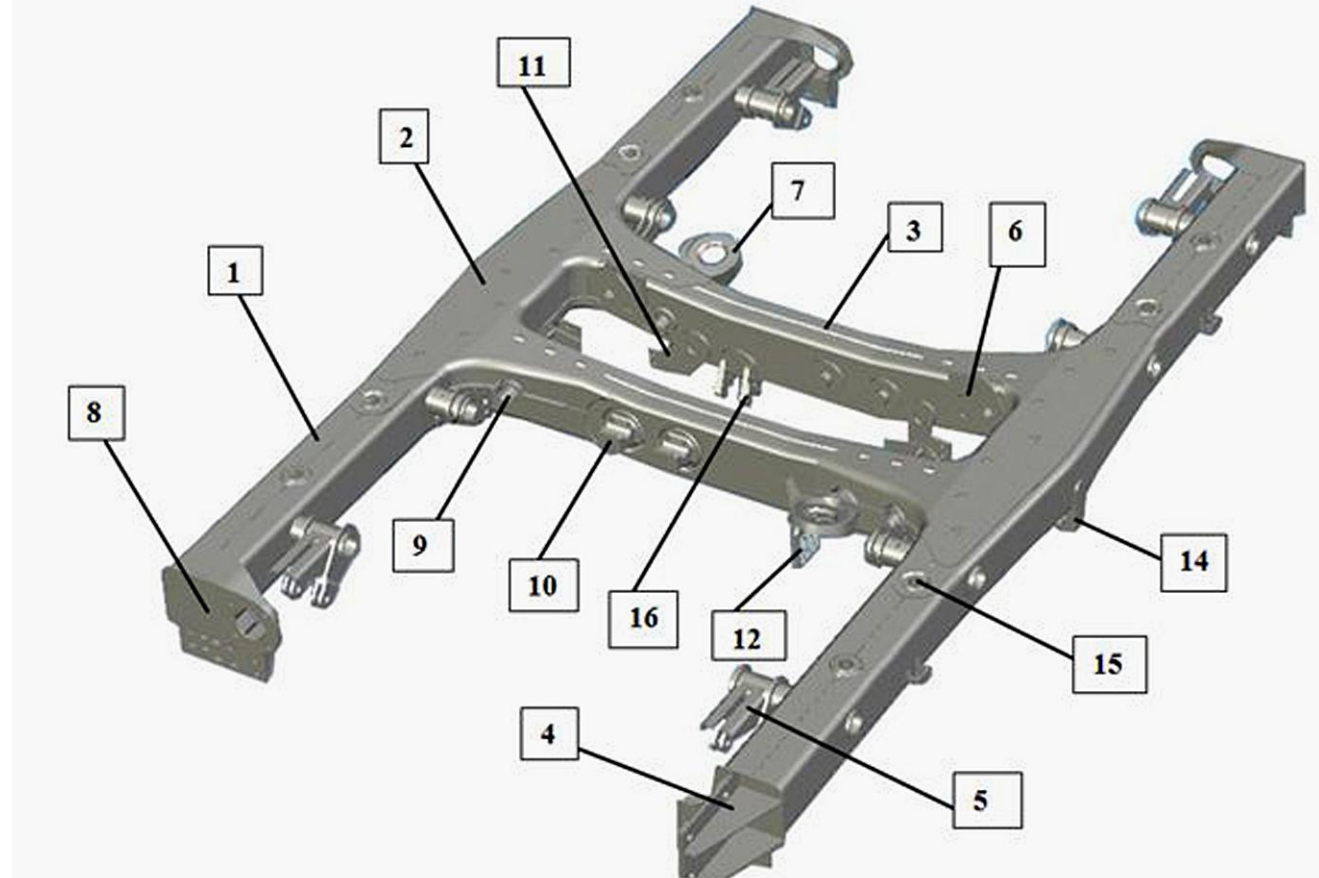
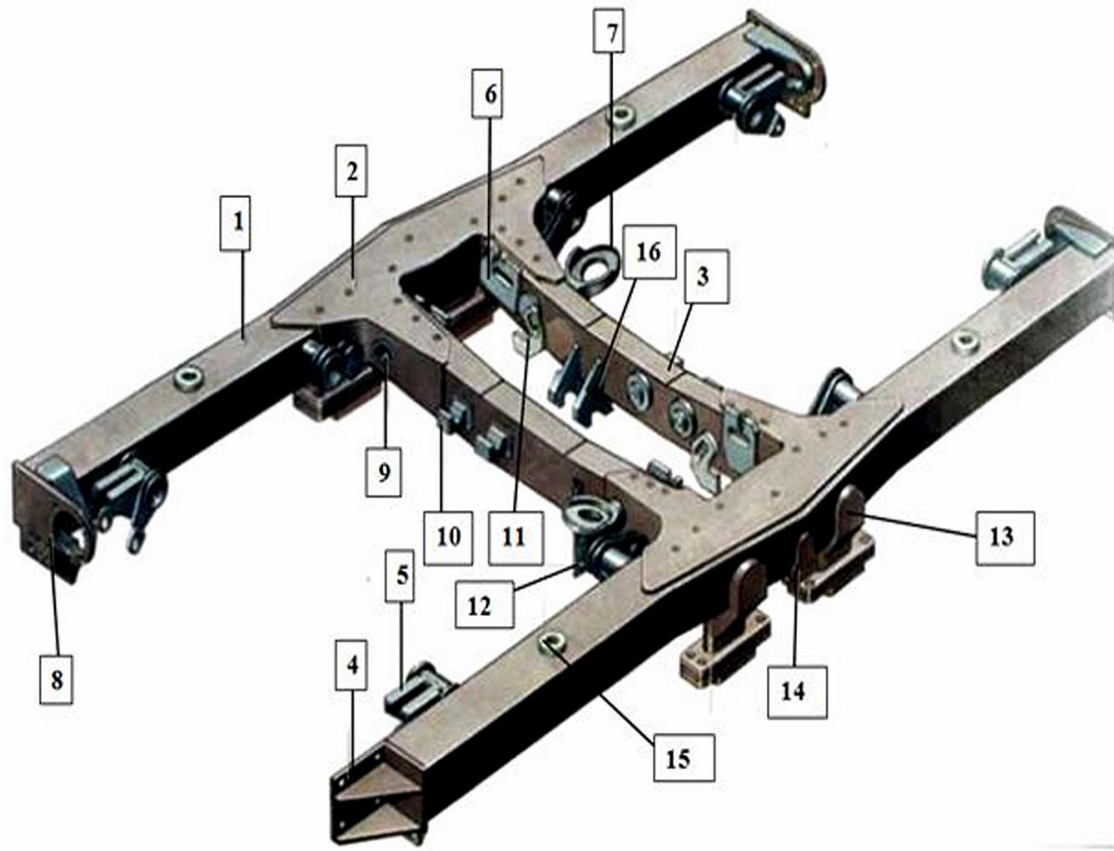

Механическое оборудование

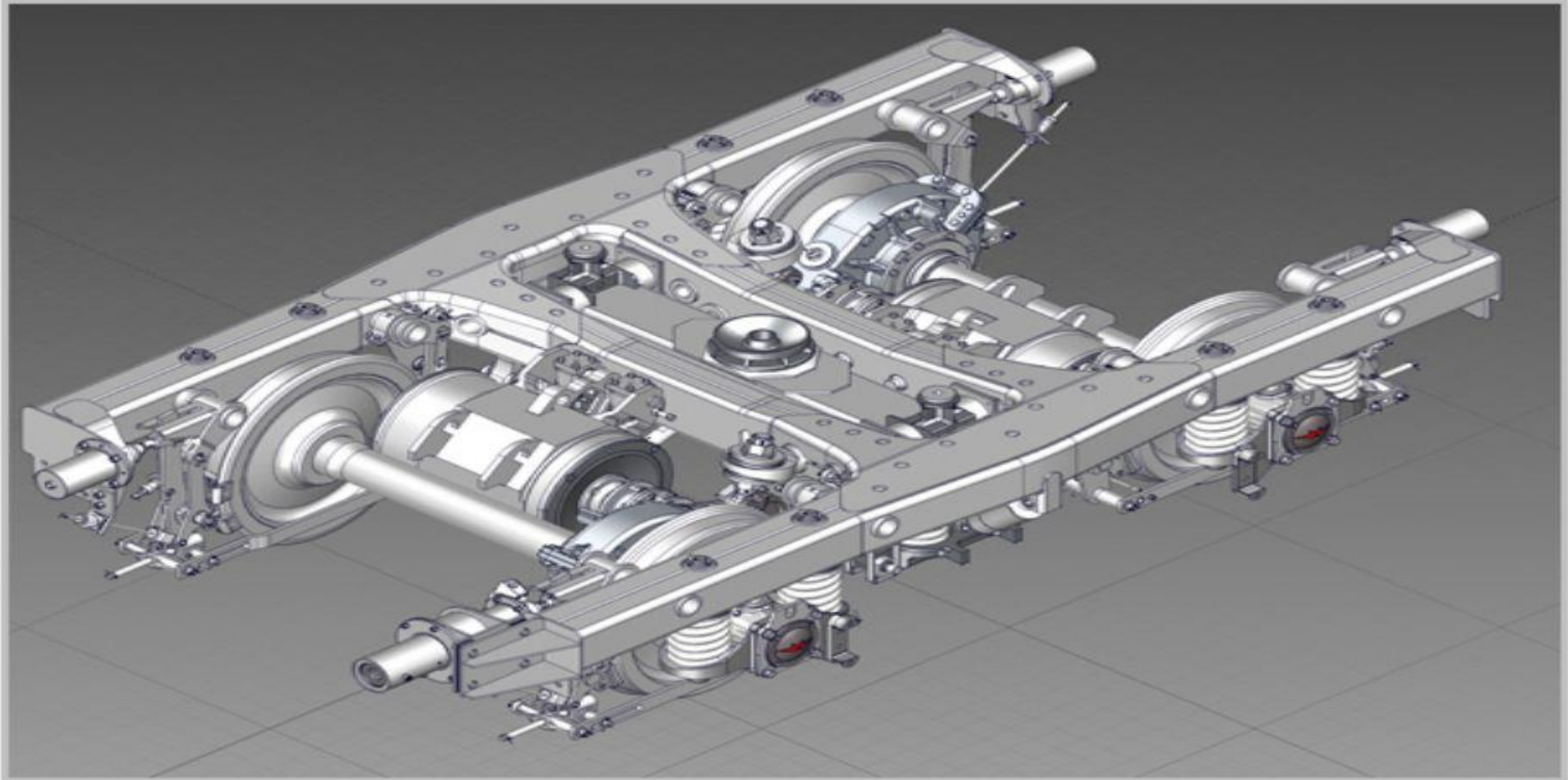

Механическое оборудование

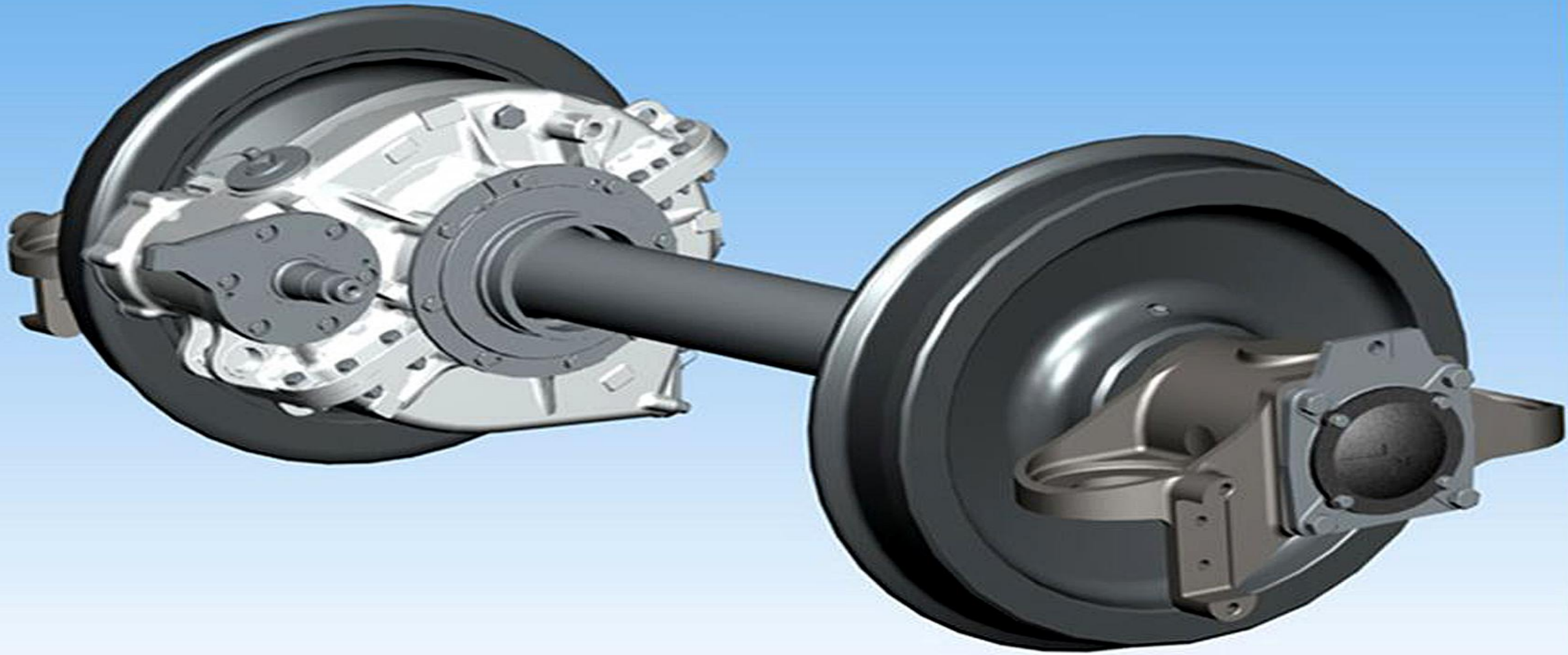

Механическое оборудование

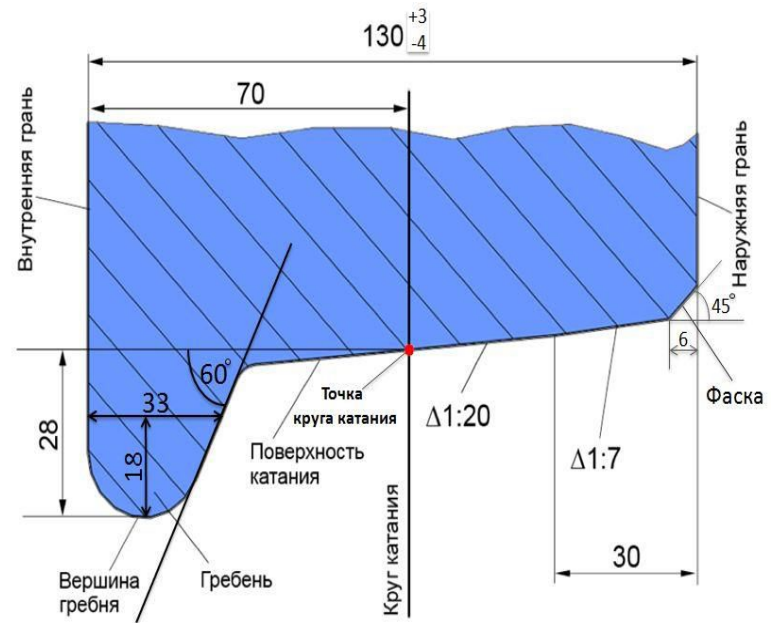
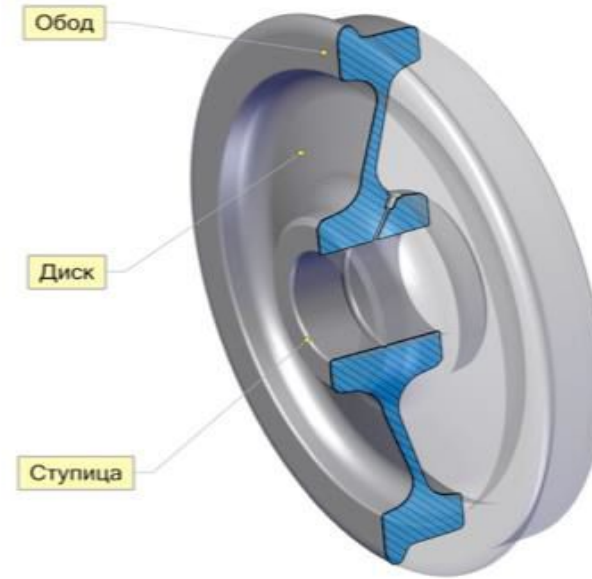
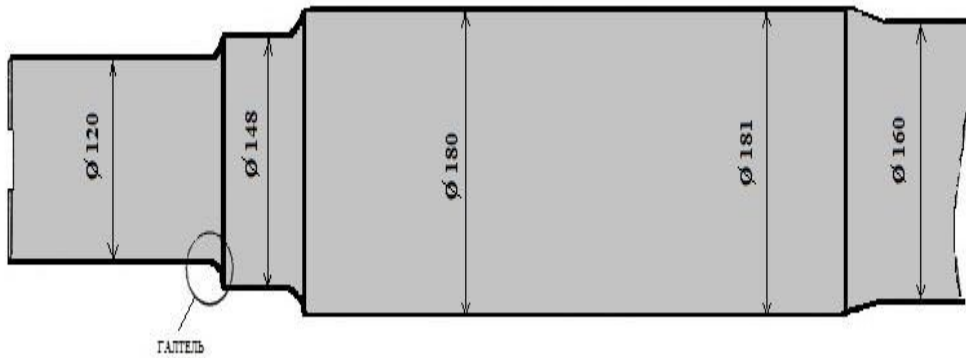

Механическое оборудование

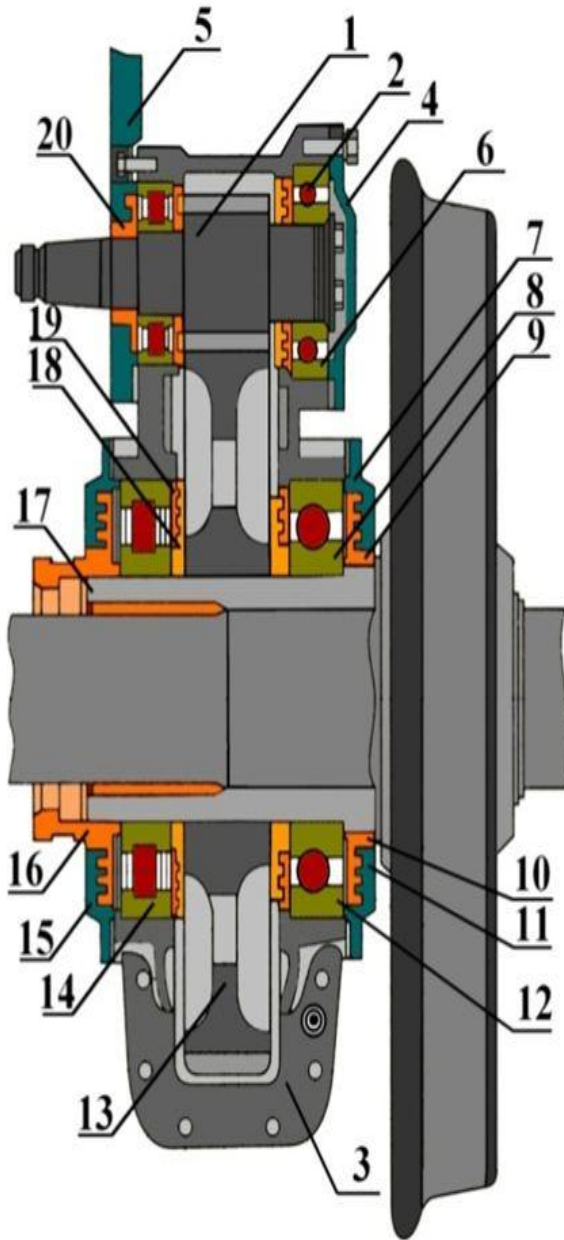

- | | |
|--------------------------------------|---------------|
| Корпус редуктора | 3 |
| Большое зубчатое колесо | 13 |
| Малая шестерня | 1 |
| Подшипники малой шестерни | 2, 6 |
| Осевые подшипники | 8, 12, 14 |
| Крышки редуктора | 7, 15 |
| Крышки малой шестерни | 4, 5 |
| Лабиринтные кольца раздельной смазки | 18, 19 |
| Лабиринтные запорные кольца | 10, 9, 16, 20 |



Механическое оборудование

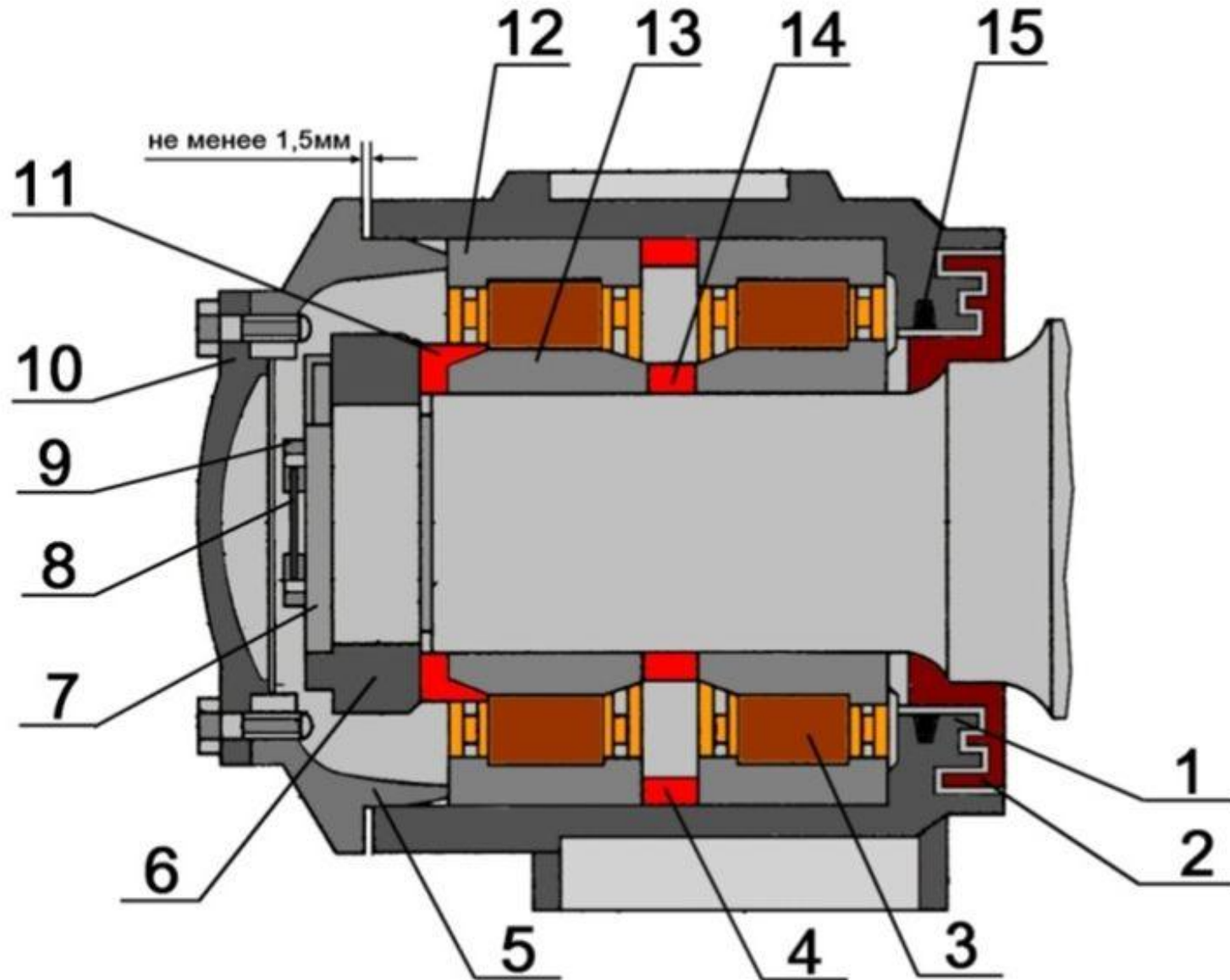

- 1 Корпус
- 2 Лабиринтное кольцо
- 3 Ролик
- 4 Большое дистанционное кольцо
- 5 Крепительная упорная крышка
- 6 Осевая корончатая гайка
- 7 Стопорная планка
- 8 Вязальная проволока
- 9 Болты стопорной планки
- 10 Контрольная крышка
- 11 Приставное упорное кольцо
- 12 Наружное кольцо подшипника
- 13 Внутренне кольцо подшипника
- 14 Малое дистанционное кольцо
- 15 Войлочное уплотнение

Механическое оборудование

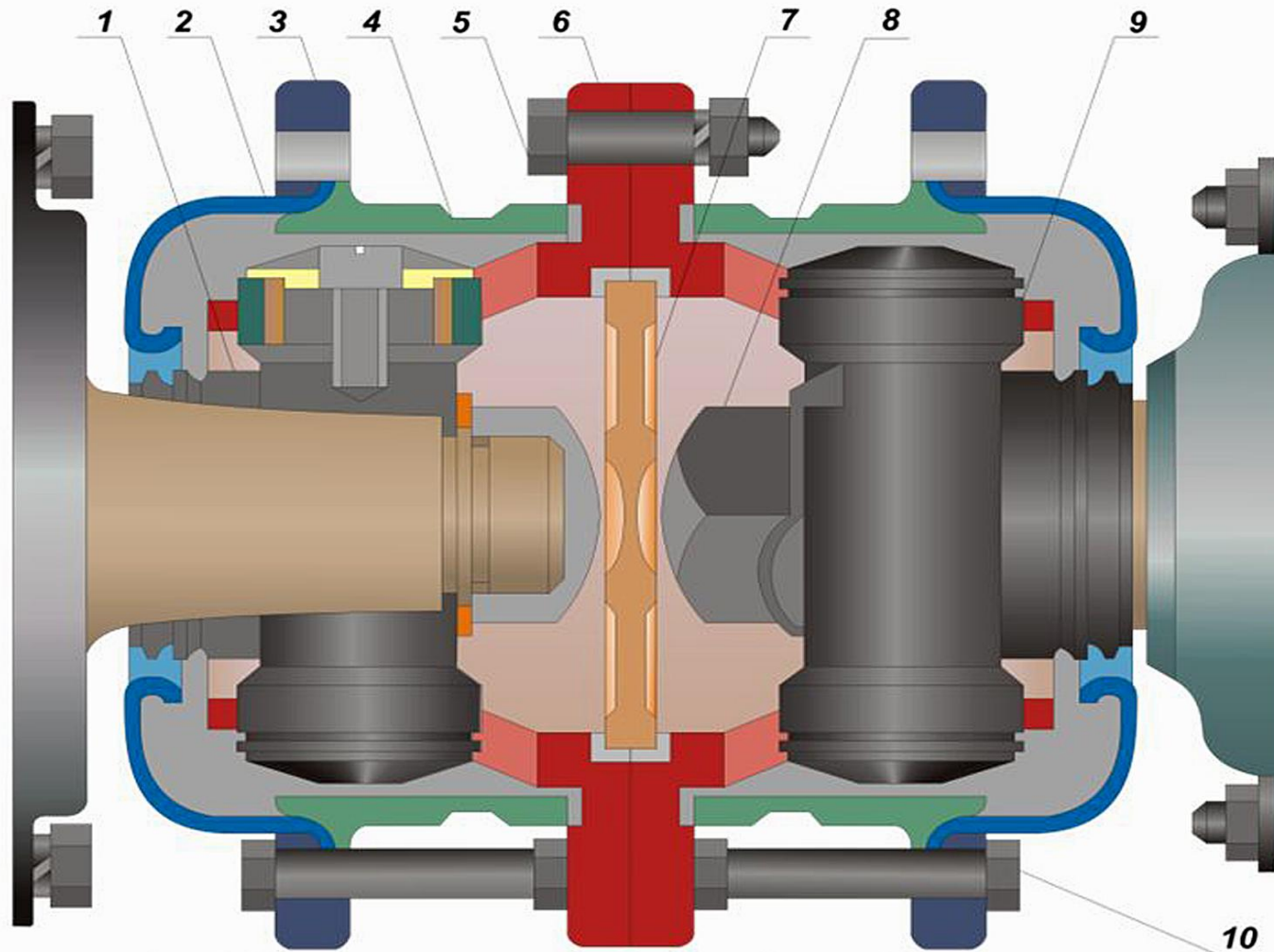

1-кулачок
2-уплотнительный щит
3-закрепительное кольцо
4-стакан
5-призонный болт

6-корпус-вилка
7-центрирующая шайба
8-закрепительная гайка
9-игольчатый подшипник
10-закрепительный болт

Механическое оборудование

- 1- ступица с зубчатым венцом;
- 2 – гильза;
- 3 – упорное кольцо;
- 4 – призонный болт;
- 5 – крышка;
- 6 – запорный винт;
- 7 – зубчатый венец;
- 8 – гофрированный сильфон;
- 9 – вал тягового двигателя;
- 10 – подгонная шайба;
- 11 – крепительная гайка;
- 12 – вал малой шестерни.

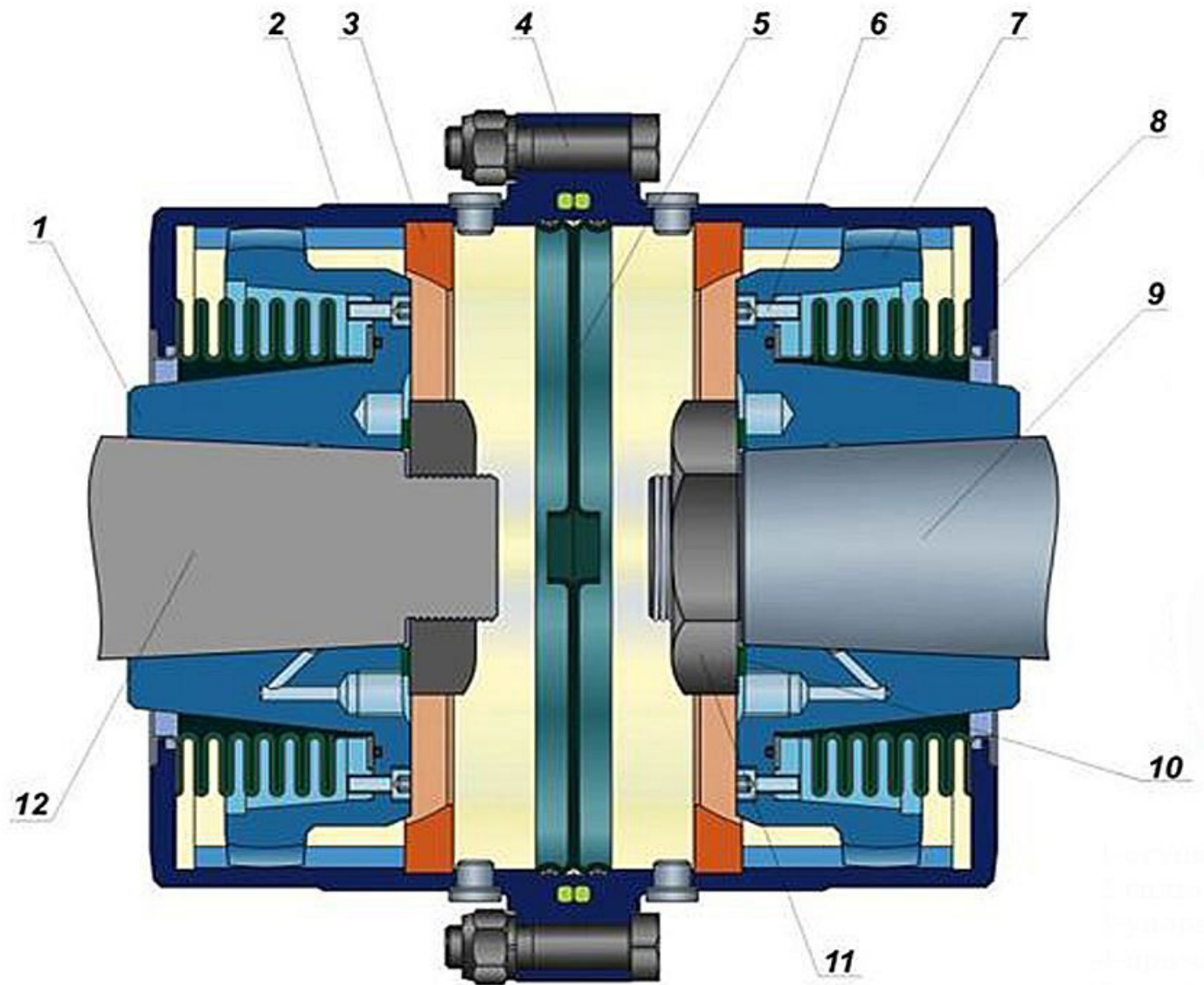

Механическое оборудование

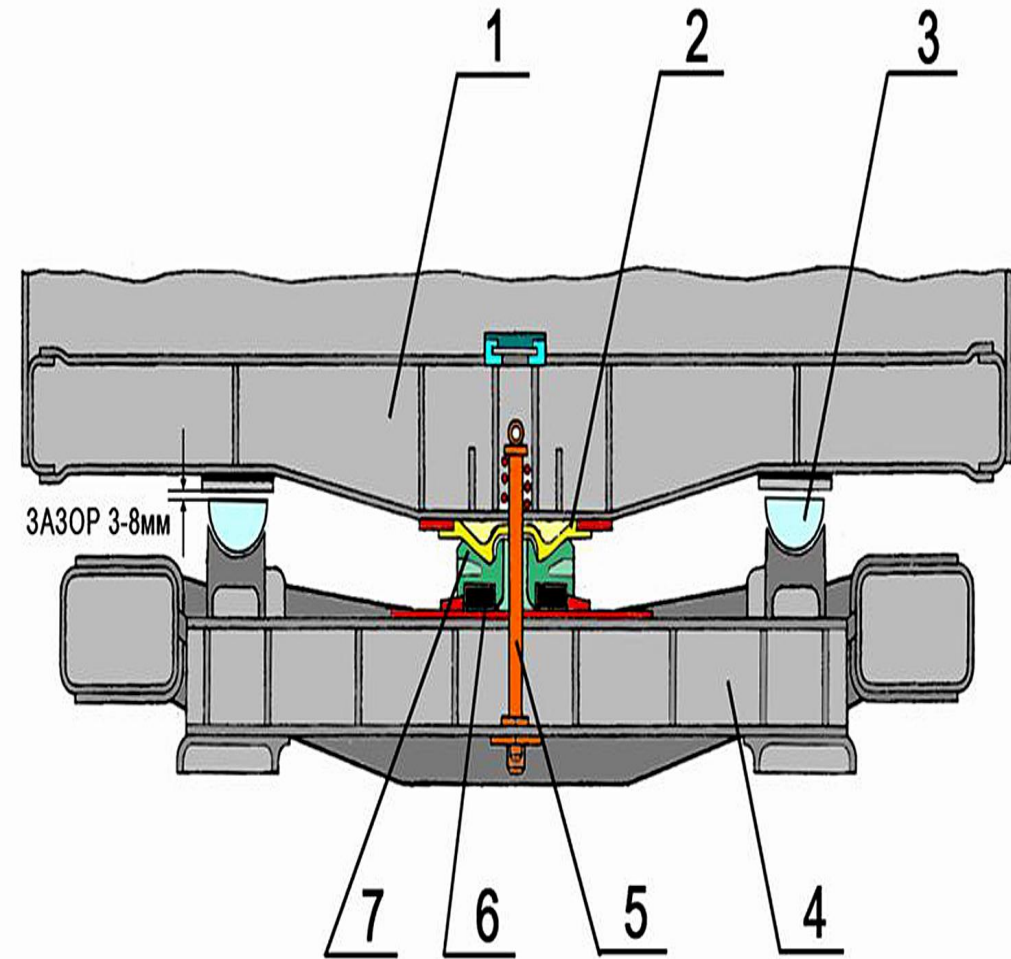

- 1 Шкворневая балка
- 2 Пятник
- 3 Скользун
- 4 Центральная балка
- 5 Шкворень
- 6 Амортизатор
- 7 Подпятник

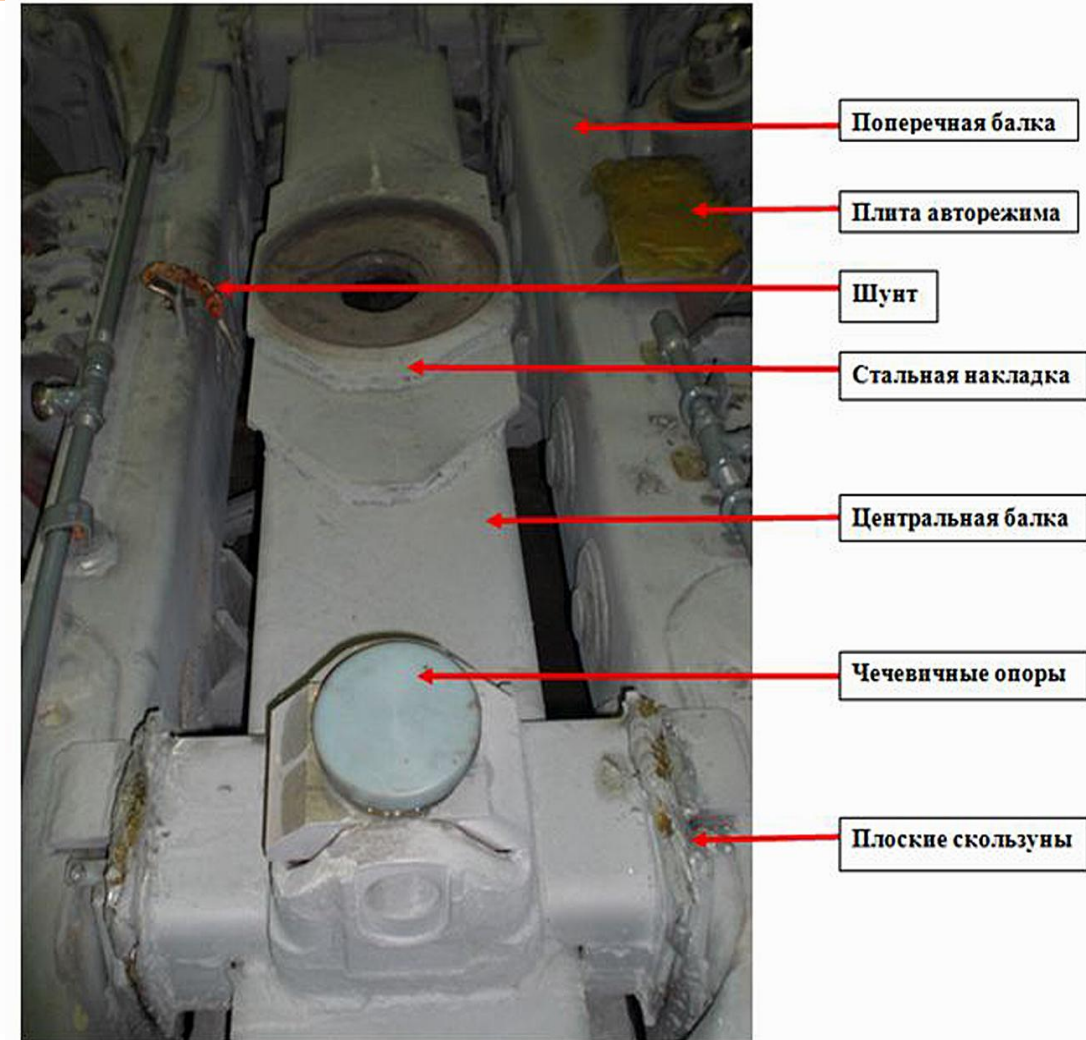

Механическое оборудование

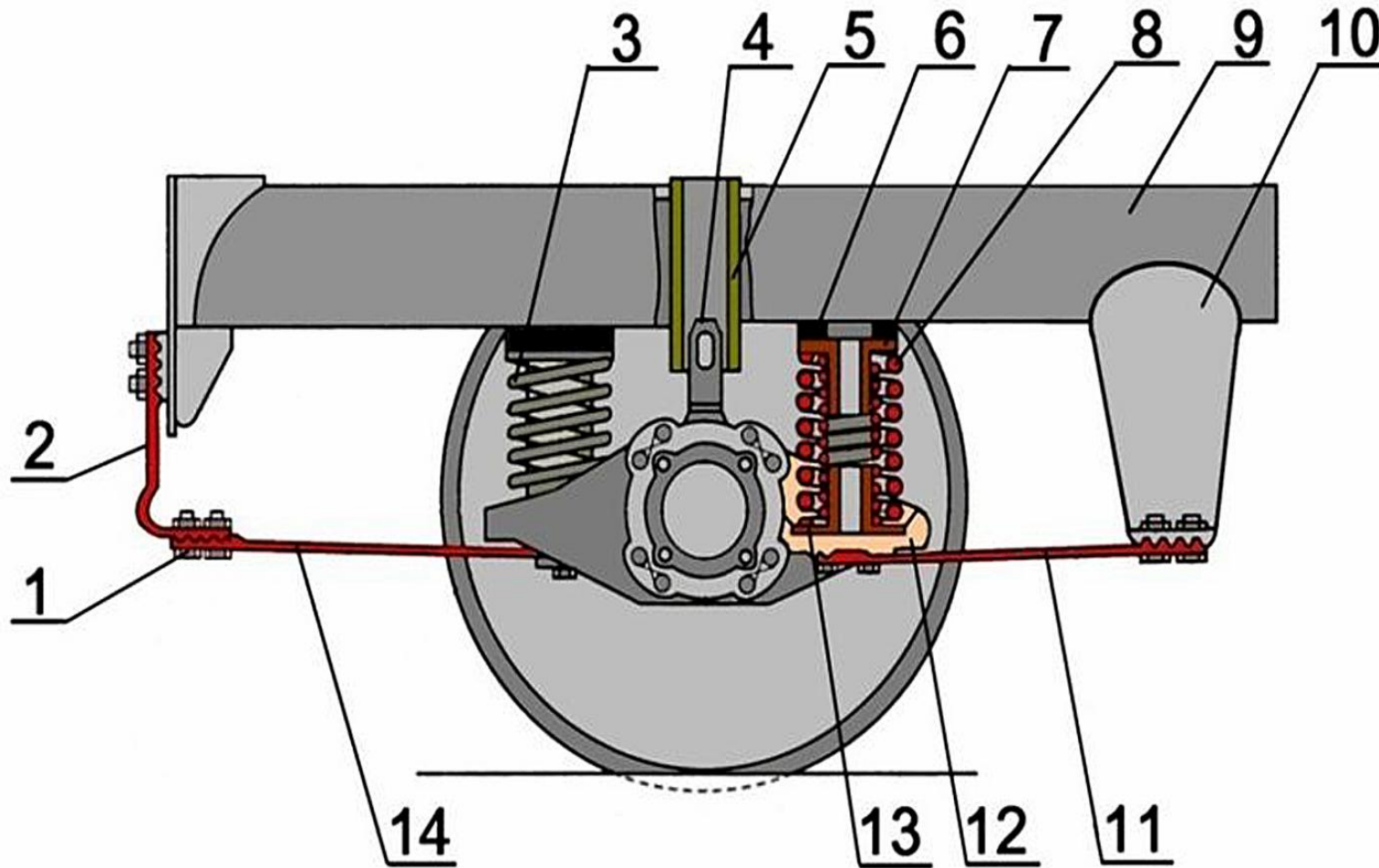

- 1 Болт
- 2 Поводок изогнутый
- 3 Пружина
- 4 Штырь
- 5 Втулка
- 6 Резиновая прокладка
- 7 Верхняя опора
- 8 Пружина
- 9 Рама тележки
- 10 Кронштейн
- 11 Поводок прямой
- 12 Крыло буксы
- 13 Нижняя опора
- 14 Поводок прямой

Механическое оборудование

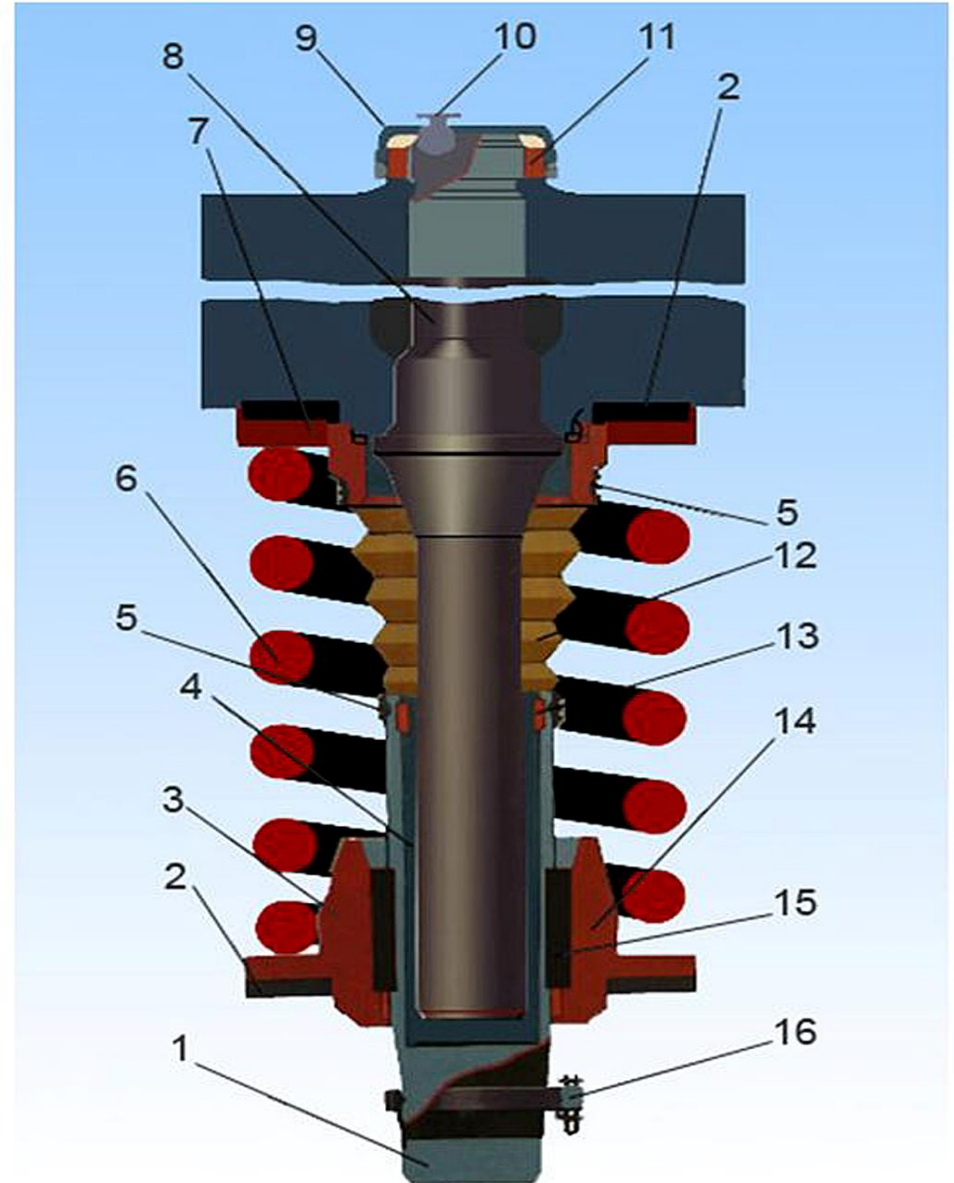
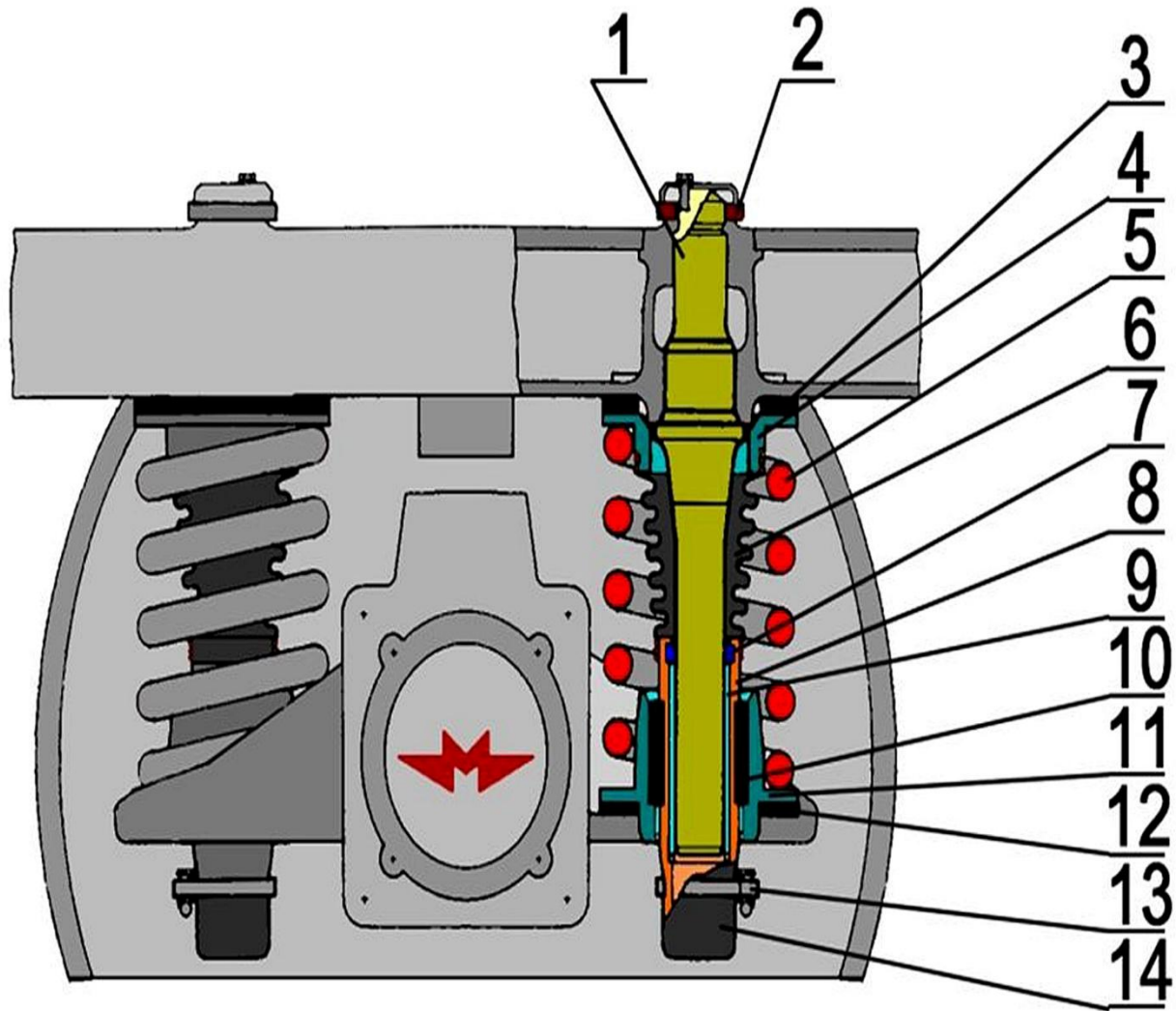

Механическое оборудование

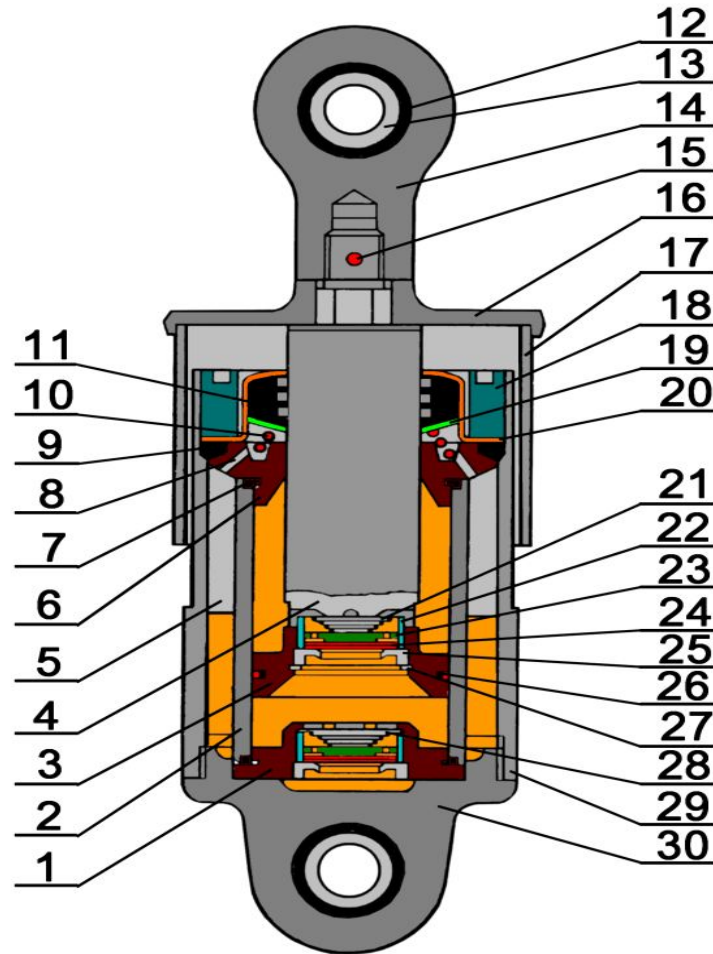

- 1 Днище
- 2 Цилиндр
- 3 Поршень
- 4 Шток
- 5 Рекуперативная камера
- 6 Направляющая
- 7 Резиновое кольцо
- 8 Канал
- 9 Резиновое кольцо
- 10 Пружина
- 11 Гребенчатый сальник
- 12 Резиновая втулка
- 13 Металлическая втулка
- 14 Крепительная головка
- 15 Штифт
- 16 Крышка
- 17 Защитный кожух
- 18 Гайка
- 19 Шайба
- 20 Обойма
- 21 Пружина
- 22 Дистанционное кольцо
- 23 Диск (фланец)
- 24 Стальные пластины
- 25 Седло
- 26 Поршневое кольцо
- 27 Кольцо
- 28 Вкладыш
- 29 Стакан
- 30 Крепительная головка

Механическое оборудование

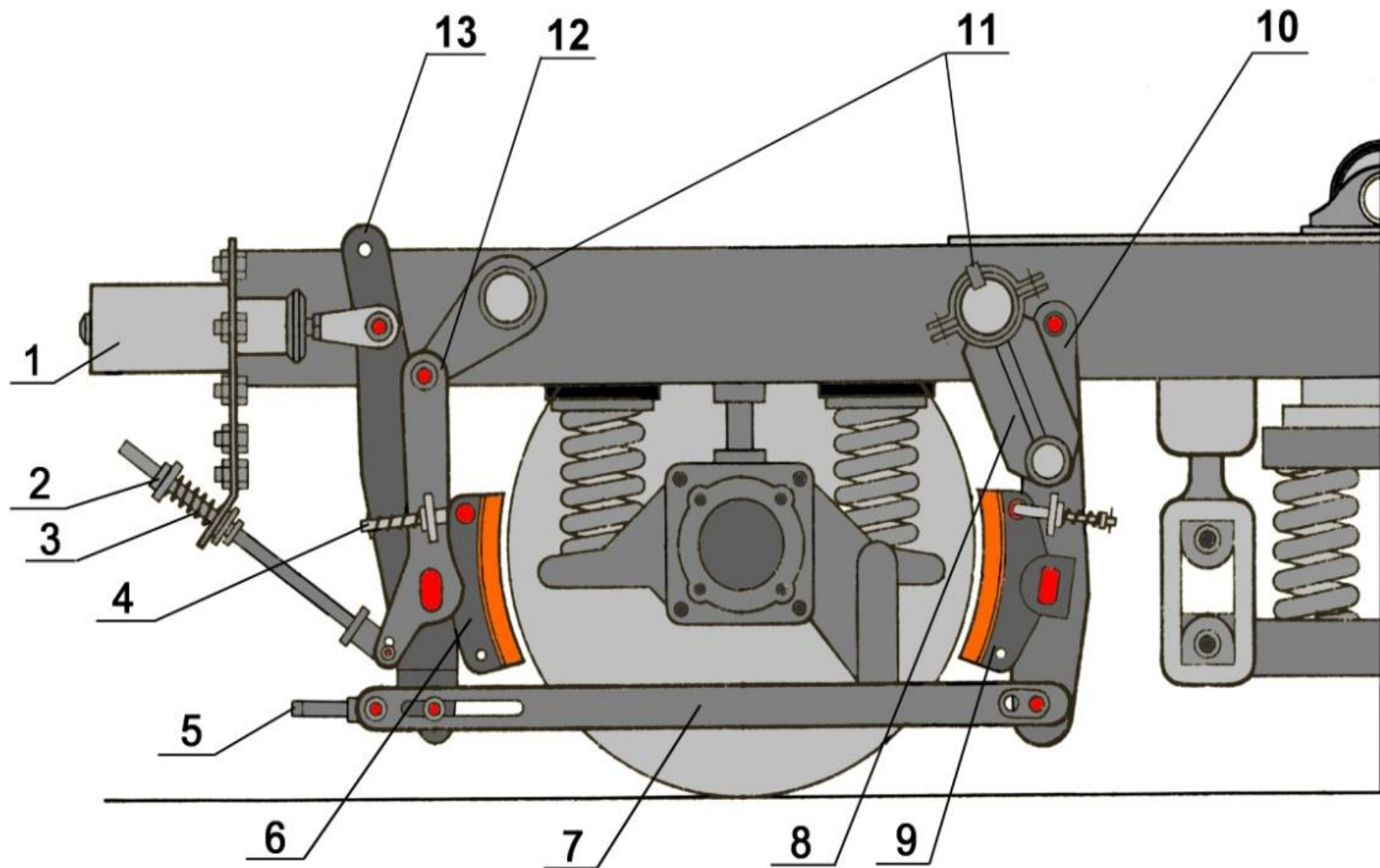

- 1 Тормозной цилиндр
- 2 Втулка
- 3 Оттормаживающее устройство
- 4 Стержень фиксатор
- 5 Винт
- 6 Крайняя колодка
- 7 Тяги рычажной передачи
- 8 Стабилизатор
- 9 Средняя колодка
- 10 Средний рычаг
- 11 Кронштейны подвески
- 12 Подвеска концевого рычага
- 13 Концевой рычаг

Механическое оборудование

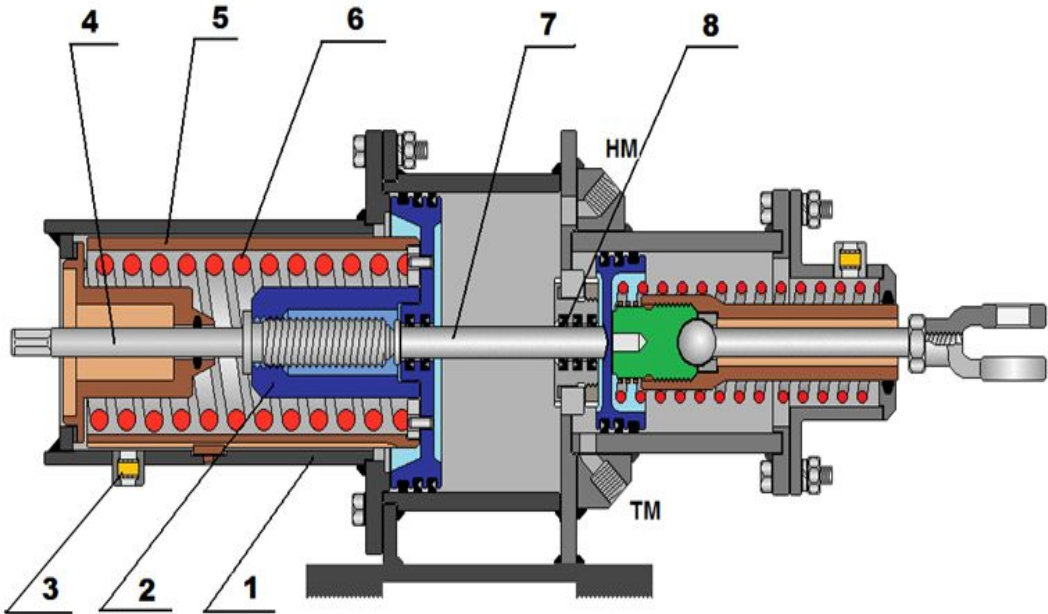

1. Корпус
2. Поршень с уплотнительными манжетами
3. Сетчатый фильтр
4. Оттормаживающий винт
5. Направляющий стакан со шпонкой
6. Тормозная пружина
7. Толкатель
8. Уплотнительные манжеты толкателя

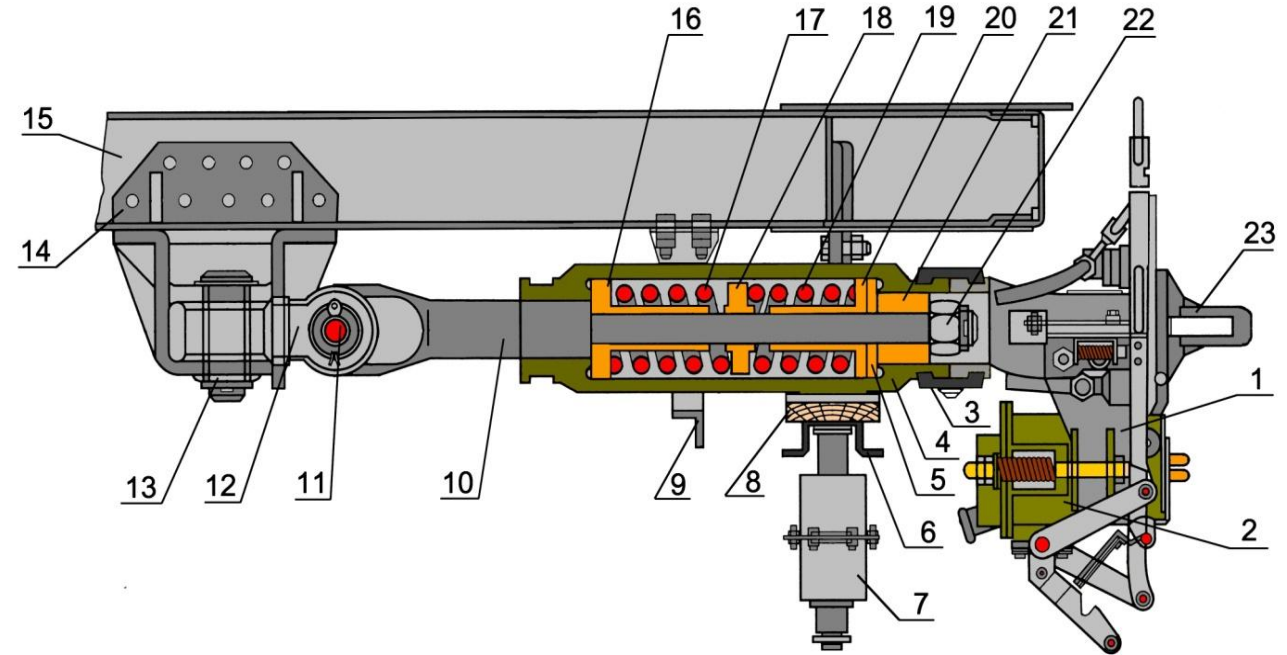

- 1 - Головка со сцепным механизмом 2 - ЭКК 3 - Стяжной хомут 4 - Хомут УТА
 5 - Дополнительная шайба 6 - Радиант (балка подвески) 7 - Стакан с пружиной 8 - Деревянный скользун
 9 - Предохранительная скоба 10 - Водило 11 - Горизонтальный валик 12 - Серьга
 13 - Вертикальный валик 14 - Гнездо крепления автосцепки 15 - Хребтовые балки
 16 - Задняя направляющая втулка 17 - Задняя пружина 18 - Промежуточная шайба
 19 - Передняя пружина 20 - Передняя направляющая втулка 21 - Направляющая втулка водило
 22 - Корончатая гайка водило 23 - Серьга автосцепки