

# ЭКОНОМИЧЕСКОЕ РАЗВИТИЕ И ПЕРЕМЕНЫ В ЗАПАДНОЕВРОПЕЙСКОМ ОБЩЕСТВЕ





**Источники энергии в XVI –XVII вв. – ветер, текущая вода, горящие дрова, уголь. Главные виды энергии – труд человека и сила домашних животных.**

# Техническое развитие Европы

## Средние века

*Водяной двигатель с  
нижнебойным колесом.*

**В стремительный поток  
воды погружали нижнюю  
часть колеса, оно вращалось  
и приводило в движение  
жернова либо другой  
механизм**

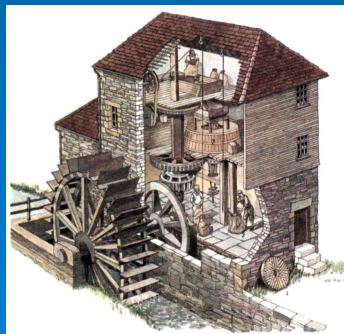
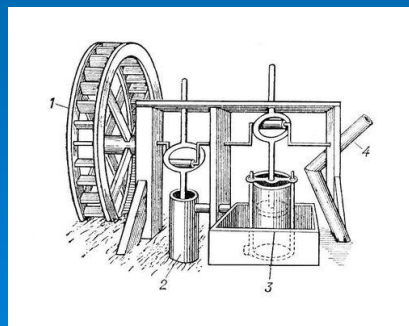

## Раннее Новое время

*Водяной двигатель с  
верхнебойным колесом,  
которое приводилось в  
движение силой падающей  
на него воды и вращалось  
быстрее, чем нижнебойное.*

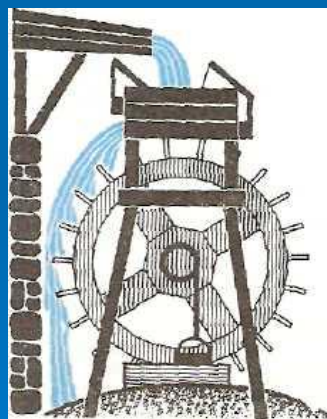

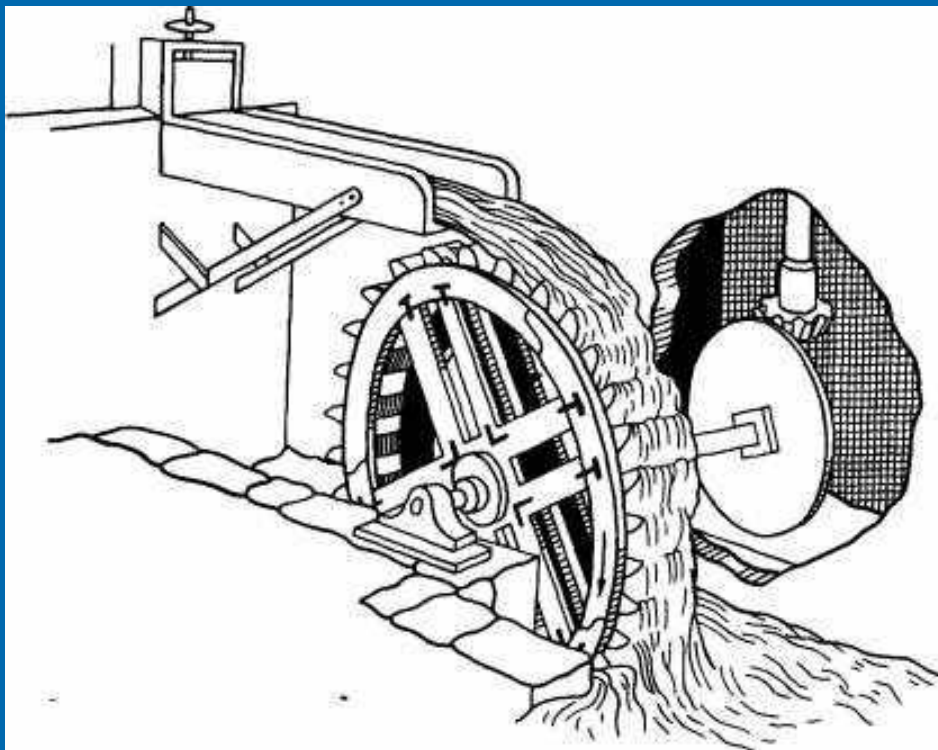

**Такое водяное колесо получало большее количество энергии от падающей воды и могло совершать значительно большую работу.**

**Кроме того, производство перестаёт быть связанным с большими реками, так как для работы верхнебойного колеса были достаточны отводные каналы. В XIV—XV вв. оно стало применяться также при производстве бумаги, пороха, в лесопильном деле и т. д.**



## *Средние века*

**Плавильная печь:**

**Загрузив печь рудой и углем, нагнетали в нее воздух ручными мехами.**

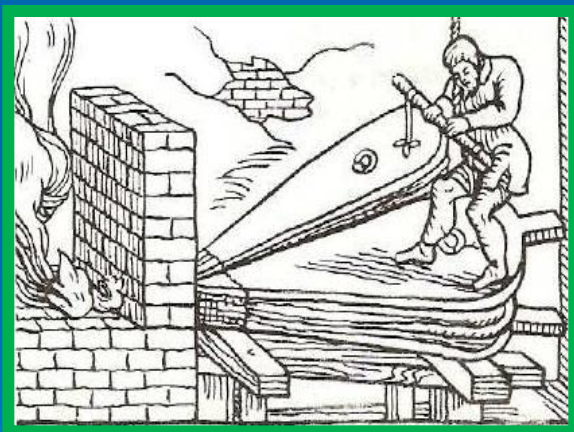

## *Раннее Новое время*

**Доменная печь:**

**– огромное сооружение для выплавки металла, снабженное кожаными мехами, которые приводились в движение мощным водяным колесом.**

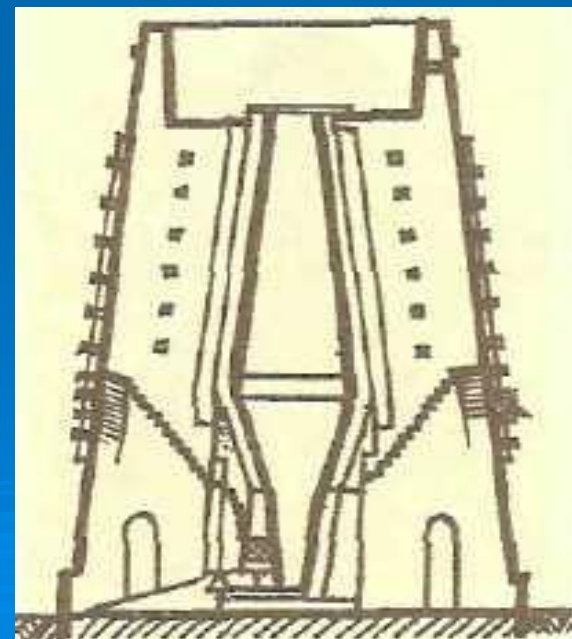
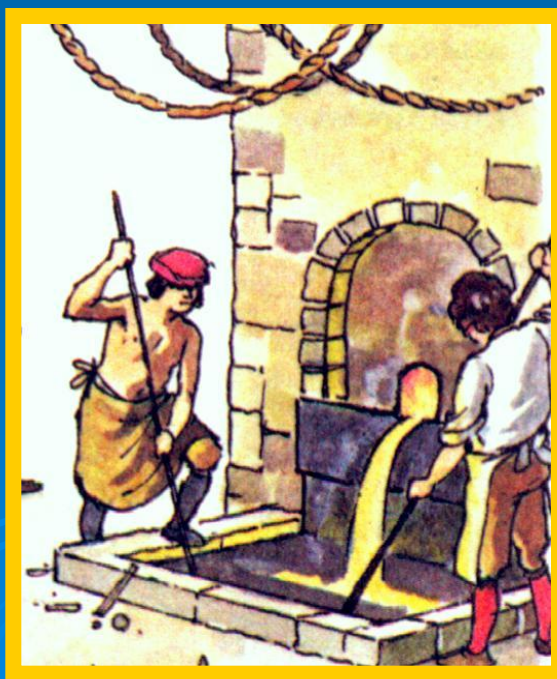



**Благодаря крупным  
размерам этих печей (2-3  
метра) и большой силе  
вдуваемой в них струи  
воздуха температура  
горения в горнах  
значительно повысилась,  
и руда стала  
превращаться в жидкую  
массу, из которой  
получали чугун, а затем  
железо.**





**В  
металлообрабатываю  
щей  
промышленности с  
XIII в. для обработки  
железа стали  
применять молоты,  
движимые силой  
падающей воды —  
«железные  
мельницы».**

**Вес отдельных молотов стал достигать 1 т и даже более. В XIV—XV вв. появились и станки для производства листового железа и проволоки, также приводимые в движение силой падающей воды.**



**Распространяется горизонтальный ткацкий станок, занявший место более примитивного вертикального станка.**

**В конце XV в. вводится самопрялка, т. е. усовершенствованная ручная прялка, в которой при помощи колеса, вращаемого прядильщиком, осуществляется не только прядение, но и наматывание изготовленной нити.**





**В горной промышленности в XV—XVI вв. широкое распространение получают механические приспособления для работы на шахтах: тележки для перевозки руды, механизмы для откачки с больших глубин воды и поднятия наверх руды, приводимых в движение силой падающей воды, вентиляционные установки, о толчеи для дробления руды и т. д.**

## *Средние века*

*Арбалет* - железный лук, вделанный в приклад и снабженный механизмом для натягивания тетивы.



## Раннее Новое время

*Огнестрельное оружие* (аркебуза, мушкет, пушки)

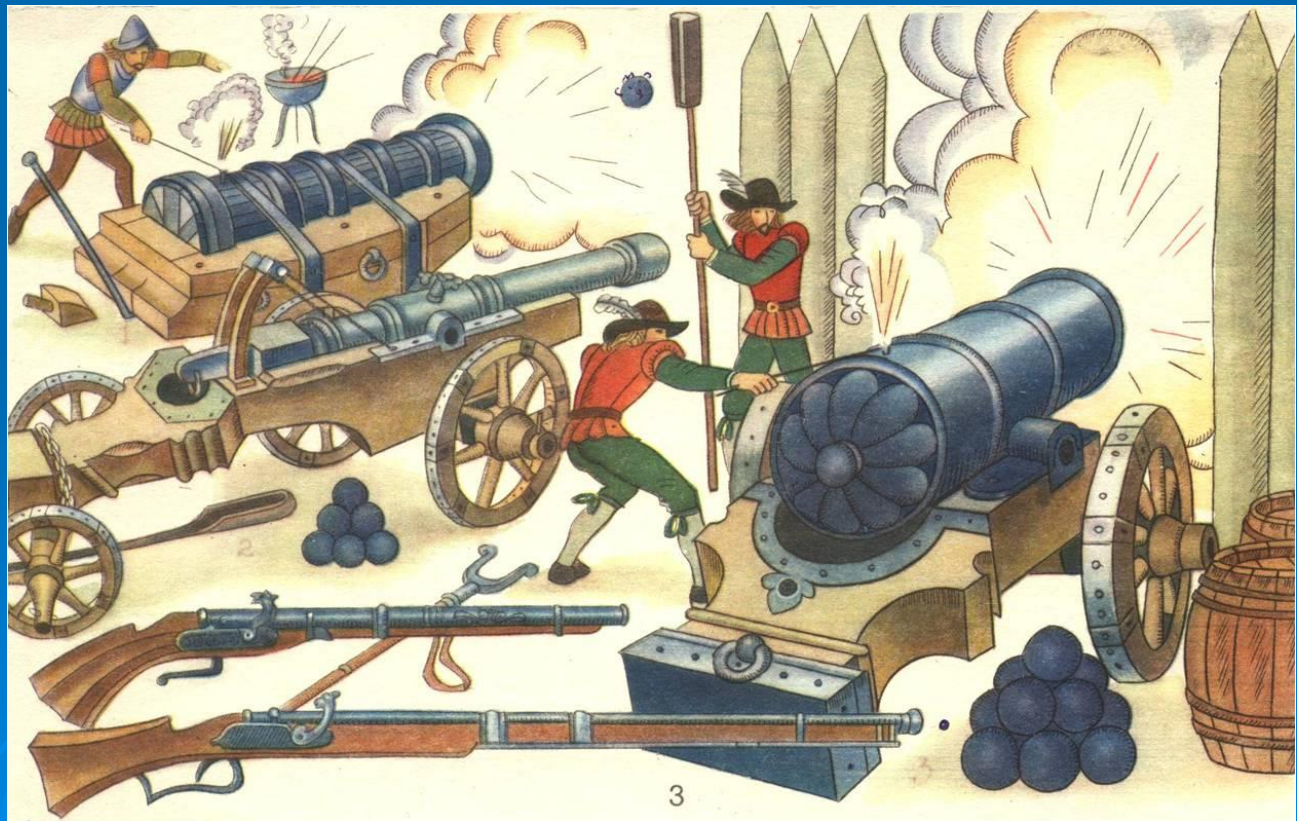



## *Средние века*

### *Парусно-гребные корабли*

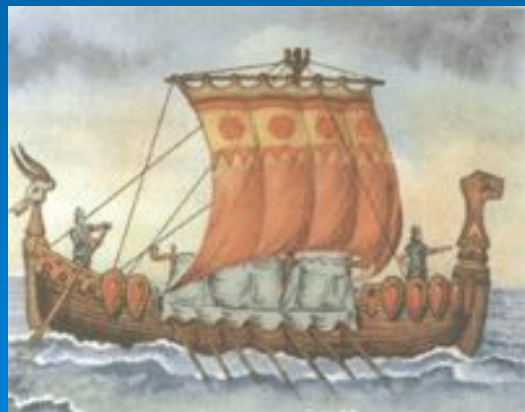
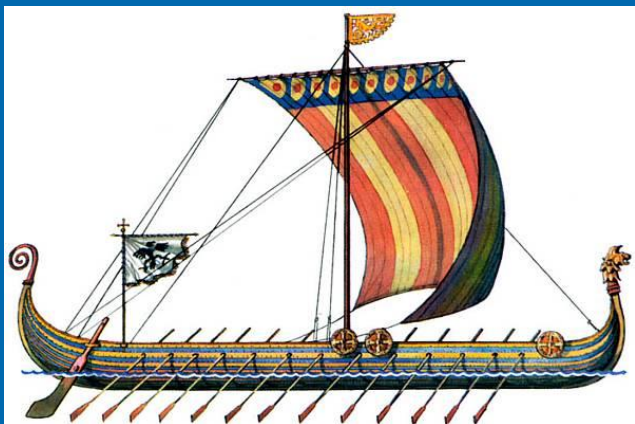

## *Раннее Новое время*

*Каравеллы и галионы – подвижные и вместительные суда с тремя мачтами с прямыми и косыми парусами, способные двигаться при любом ветре.*

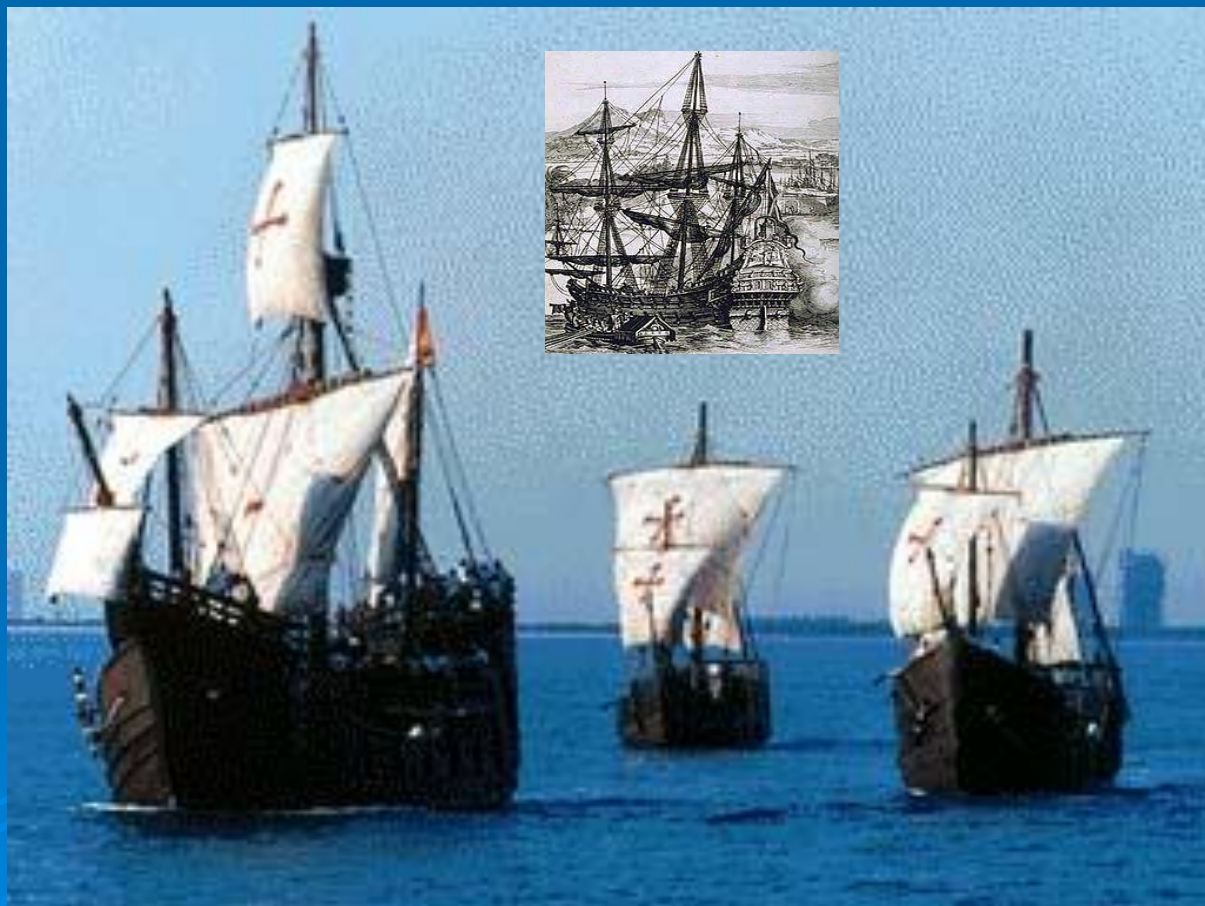



*Средние века*

*Рукописные книги*



*Раннее Новое время*

*Изобретение*

*книгопечатания*



# Значение технических открытий XV – XVI веков

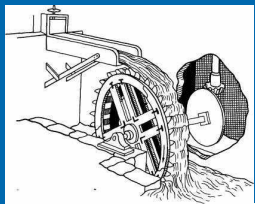

**Водяной двигатель**

Использование двигателя в горном деле, металлургии и др. производствах



**Доменная печь**

Увеличение выплавки металлов

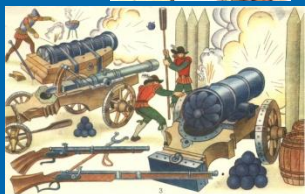

**Развитие огнестрельного оружия**

Переворот в военном деле, падение роли рыцарской конницы



**Усовершенствование кораблей и техники мореплавания**

Длительные плавания в морях и океанах



**Изобретение книгопечатания**

Быстрое распространение и сохранение накопленных знаний



# Особенности развития ЭКОНОМИКИ

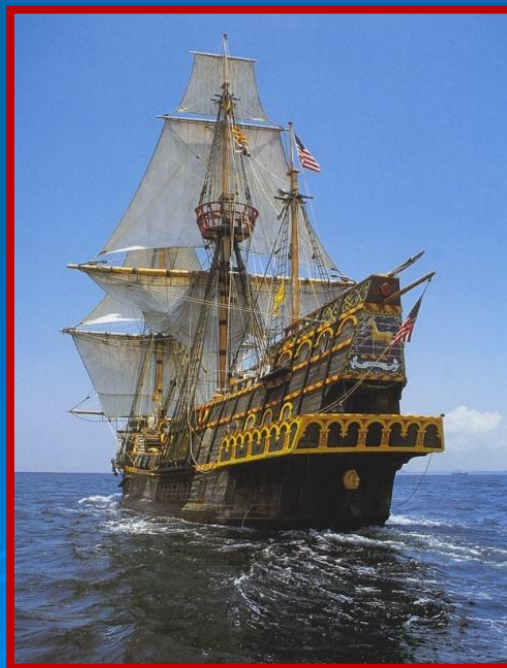
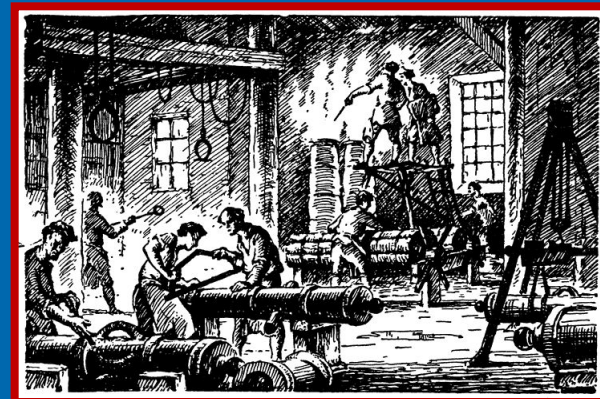



В начале Нового  
времени в Европе  
повсеместно  
сохранялась  
цеховая  
организация  
городского ремесла



В начале Нового времени в Европе повсеместно сохранялась цеховая организация городского ремесла

1. Жесткая регламентация производства и сбыта продукции.
2. Нет свободы выбора в направлении хозяйственной деятельности и найма рабочей силы
3. Нет конкуренции
4. Работа не на рынок, а на заказ.

С развитием мировой торговли цеховое ремесло не могло удовлетворить возросший спрос на многие виды промышленной продукции и возникла потребность в предприятиях, свободных от цеховой регламентации.

## Мануфактуры

Размещались вне городских стен, где не действовали цеховые уставы и регламенты.  
Работали не на заказ, а на свободный рынок.



Мануфактура - крупное промышленное предприятие,  
основанное на разделении ручного труда





## Чем ремесленная мастерская отличалась от мануфактуры?

Линии сравнения	Ремесленная мастерская	Мануфактура
Размеры предприятия	Небольшое предприятие	Крупное предприятие (десятки и даже сотни работников)
Кто работал на предприятии	Мастер, подмастерья и ученики	Наемные рабочие
Ручной или машинный труд	Ручной	Ручной
Разделение труда	Ремесленник сам выполнял все основные операции	Операции разделены между работниками разных специальностей
Производительность труда	Невысокая	Резко увеличилась

## Централизованная мануфактура

Мануфактура - крупное промышленное предприятие, основанное на разделении ручного труда

## Рассеянная мануфактура



РЫНОК

Владелец мануфактуры

Крупное централизованное предприятие,  
на котором работают наемные рабочие

РЫНОК

Скупщик

Мелкие ремесленники



<b>Линии сравнения</b>	<b>Централизованные мануфактуры</b>	<b>Рассеянные мануфактуры</b>
<b>Способ организации</b>	<b>Предприятие под одной крышей</b>	<b>Предприятие рассредоточено по разным мастерским</b>
<b>Владельцы</b>	<b>Казенные предприятия, прямо финансируемые из государственного бюджета, либо частные, которым государство на длительный срок предоставляло особые привилегии</b>	<b>Частные предприниматели.</b>
<b>Сильные стороны</b>	<b>Не боялись конкуренции. Применялись самые сложные и совершенные промышленные технологии того времени.</b>	<b>Возможность свести к минимуму издержки производства. Можно было без особых затрат быстро увеличить выпуск продукции, либо сократить его. Дешевая рабочая сила</b>

# Значение мануфактурного производства

Развитие мануфактур является признаком рождения капитализма – основанного на частной собственности и рыночном хозяйстве.

Капитал – средства, вкладываемые в производство с целью получения прибыли.

Капитализм – общественное устройство, где главные классы общества – капиталисты-предприниматели и наемные рабочие.



**Капитал – средства, вкладываемые в производство с целью получения прибыли.**

- **Мануфактура**
- **Ограбление колоний**
- **Морская торговля**
- **Работоторговля,**
- **пиратство**

# Развитие торговли



Сцена на рынке.  
(П. Эртсен)

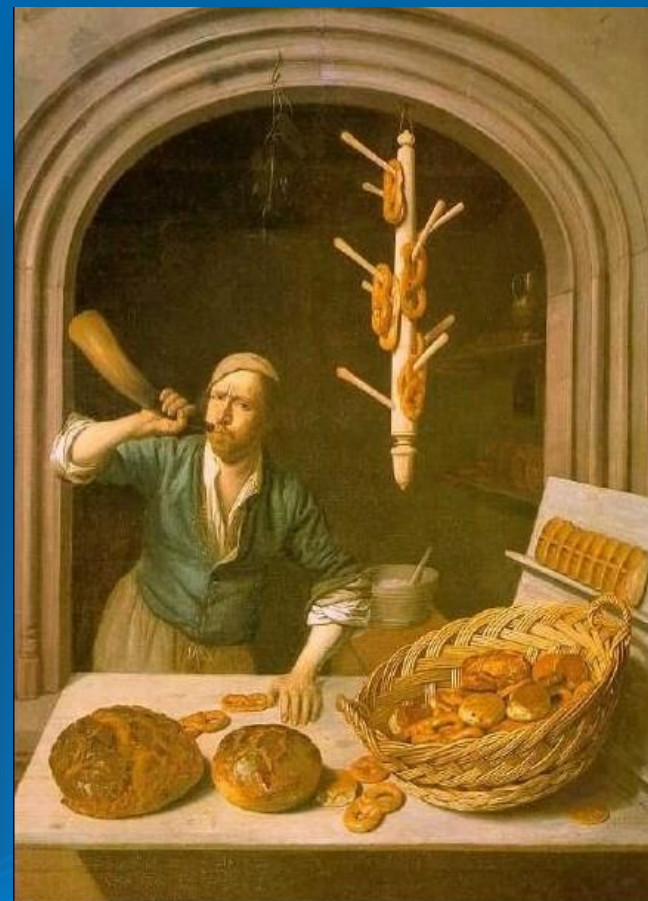

Булочник





## Рыночная площадь XVI века

Разносчики. XIX век.





«Все продается на рынке,  
кроме молчаливой осторожности и чести»  
«Лучше иметь друзей на рынке,  
чем монеты в сундуке»

- Новое в торговле
- Рынок работает ежедневно
- Крытые рынки
- Торговля вразнос

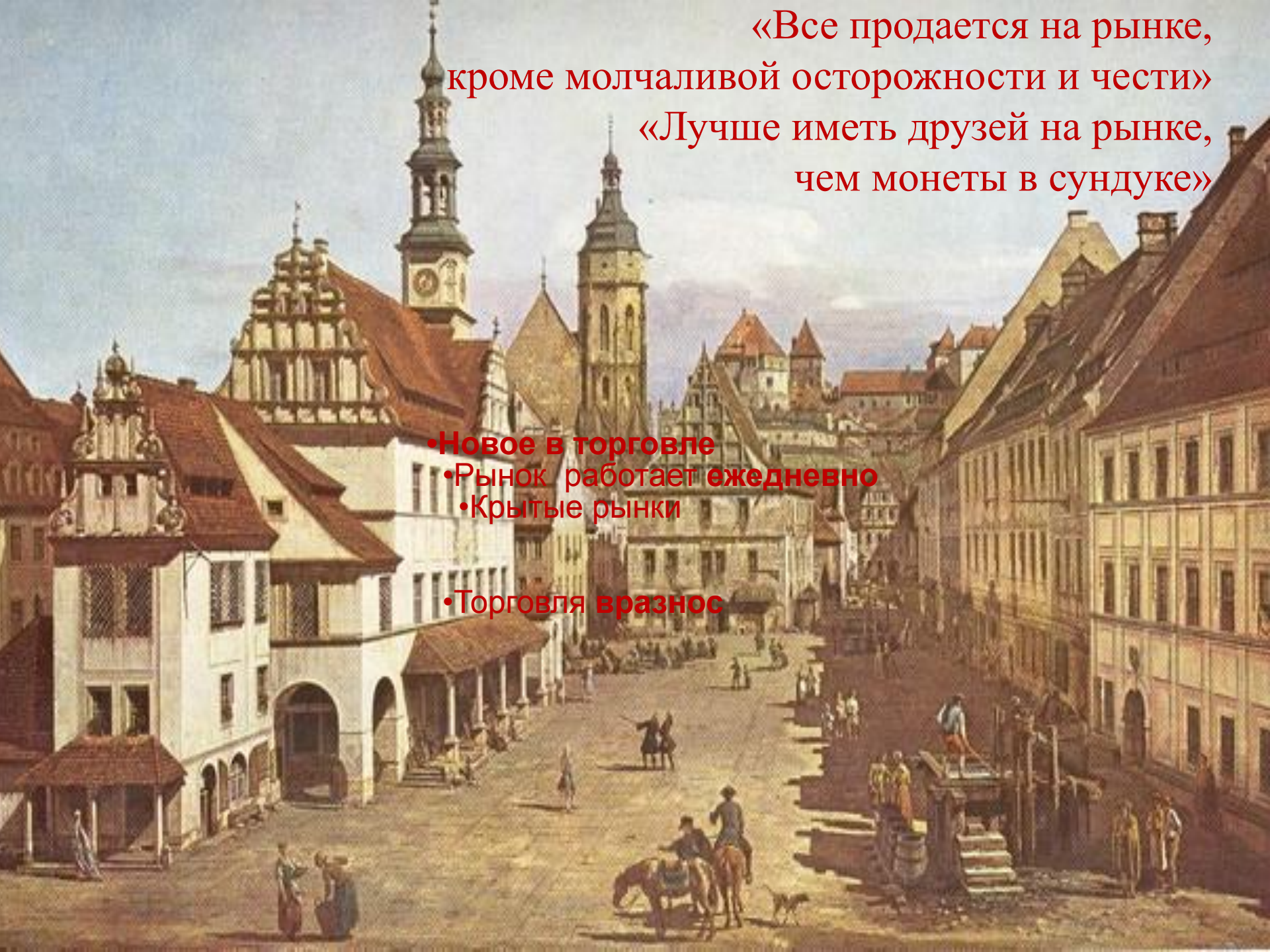



# «Антверпен поглотил торговлю других городов»



**250 кораблей ежедневно  
разгружалось в его гаванях**

# Торговые компании

**Монополия** — исключительные права на производство или торговлю с какой-либо страной; исключительное право на пользование чем-либо.



**Английская Ост-Индская компания в Индии**



Биржа – специальное место, где осуществлялись купля и продажа товаров и ценных бумаг





# Новое общество

## Состав и занятия европейского населения

### Буржуазия

-  
предприниматели-  
капиталисты,  
имевшие свое  
дело  
в торговле,  
промышленности,  
банковском  
деле

Крестьянская  
Европа  
-Батраки  
-Арендаторы  
- фермеры

### Новое

дворянство—  
Это сельские  
предприниматели-  
капиталисты.  
старое  
дворянство -  
землевладельцы-  
аристократы

Бродяги и нищие

**Жизнь европейского общества в XV – XVII вв.**





# Облик европейского города на рубеже XV – XVII веков

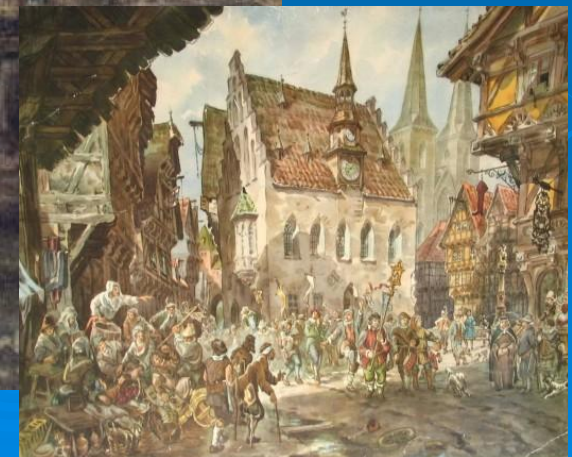
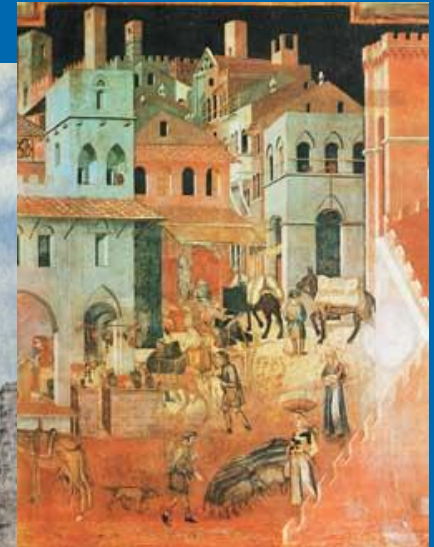

KulturaMira.ru



# Облик европейского города на рубеже XV – XVII веков

Многочисленные европейские города мало чем отличались от сельской местности, но были и крупные города с более 100 тыс. жителей.

- Крупные города: Венеция, Флоренция, Париж, Лондон
- Улицы были кривые и грязные, на улицах свободно разгуливали свиньи, овцы, куры
- Канализации в городах не было. Помои выливались прямо на проезжую часть
- Летом в городах стояло страшное зловоние, а весной и осенью на улицах тонули кареты.

# Европеец у себя дома ДОМ ПРОСТОЛЮДИНА





# ДОМ ЗАЖИТОЧНОГО ГОРОЖАНИНА

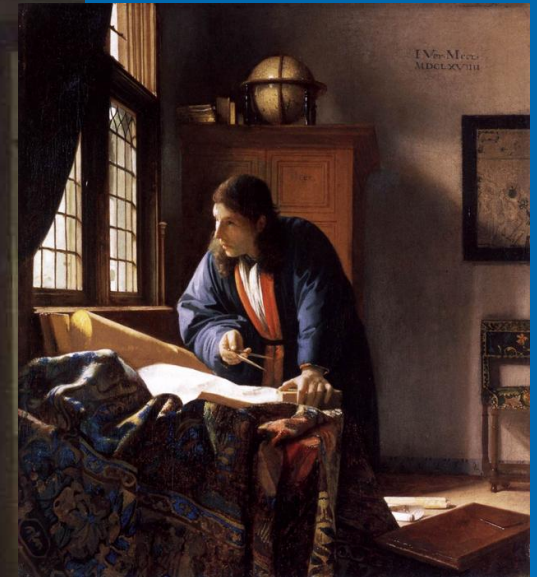
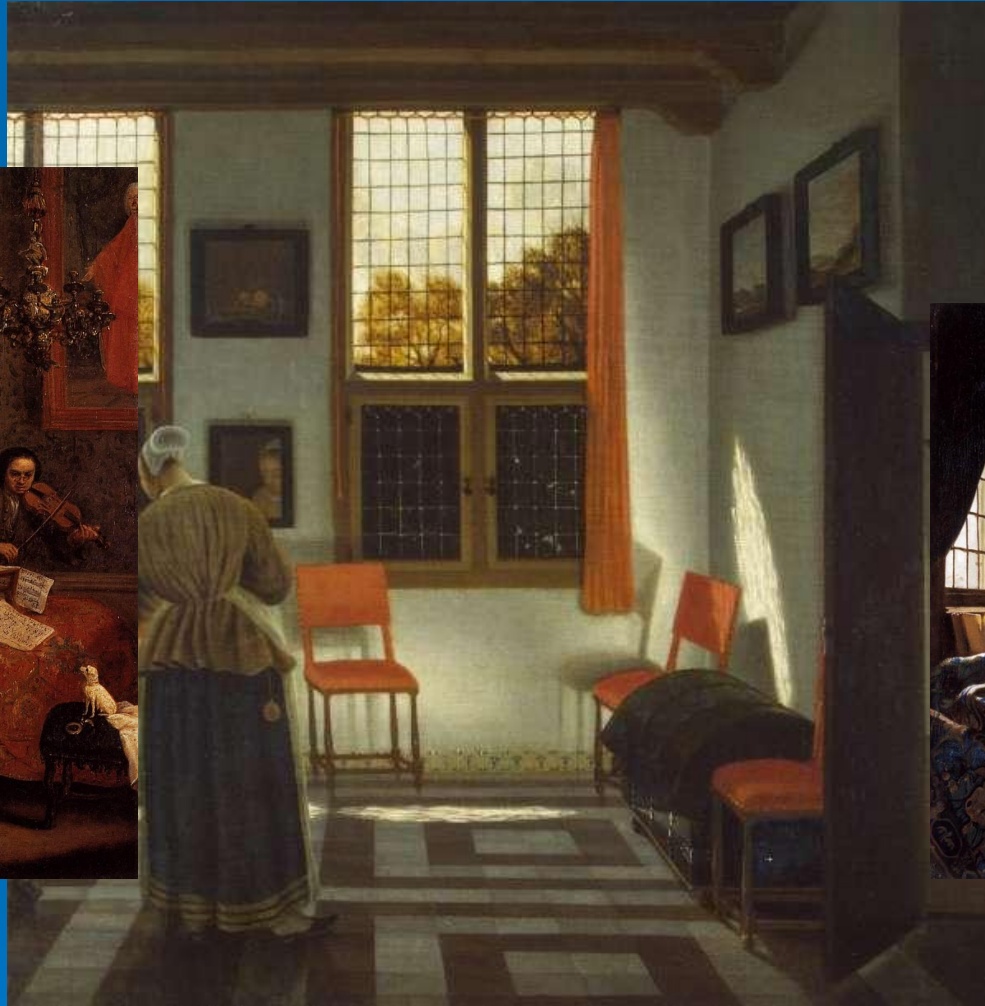

«Комната в голландском доме»  
картина голландского художника **Питера Элинга**  
**Янсенса**



# ВО ДВОРЦАХ ЗНАТИ



Дворец французских королей. Спальня короля



## КОРОЛЕВСКОЕ ЗАСТОЛЬЕ

Обеспеченные  
жители  
употребляли в  
пищу много мяса:  
**свинину,  
говядину,  
телятину,  
дикое мясо,  
птицу.**

Столы украшали дорогие скатерти, выполненные из золота и серебра солонки. Еду подавали на золотых и серебряных подносах. Каждый имел перед собой тарелку, до этого ели из общих супниц. Вилки использовали, только для того чтобы взять еду с общего блюда, ели до XVIII века.



## ТРАПЕЗА ПРОСТОЛЮДИНОВ



Самый распространенной повседневной едой были **каши и горячие похлебки** из полбы, проса, ячменя и овса. Ели **овощи-лук, репу, горох, бобами**. В празднике же на столе бывали и **окорока** и сало, и колбасы. Пили дешевые **вина, воду неочищенную, яблочный сидр**.

# Женская мода XV- XVI веков



На картинах представительница крестьянства, одета просто и без излишеств. Одежда удобная для любой работы.



# Женская мода XV- XVI веков



**Представительницы города.**

Эти дамы из семьи богатого горожанина. Так как видно, что они одеты по моде того времени



# Женская мода XV- XVI веков



На данных картинах мы видим **представительницу высшего класса.**

Дама одета по последней испанской и итальянской моде.



# Мужская мода XV- XVI веков



**Представитель высшего общества:**

на мужчине короткий плащ, подбитый мехом, короткие штаны, шляпа с пером.

# Мужская мода XV- XVI веков

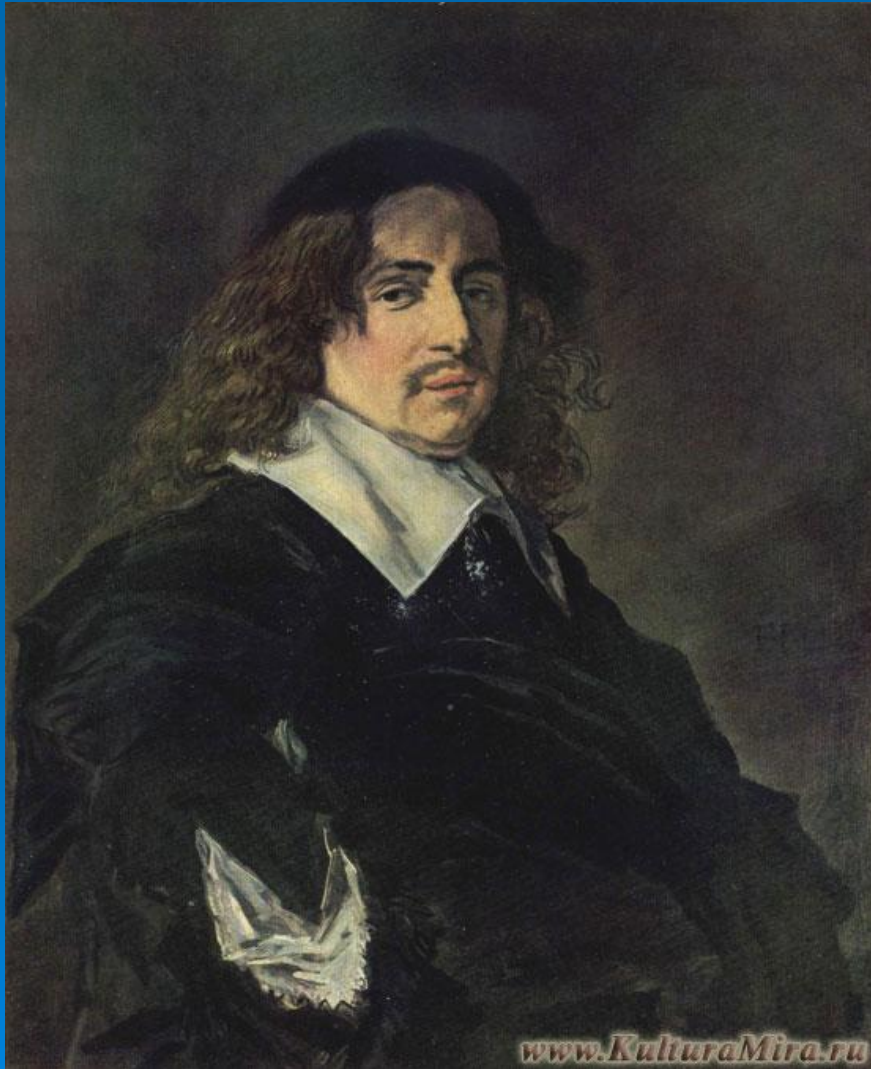

Типичный  
представитель  
буржуазии:  
одет скромно, без  
излишеств, но в  
добротную одежду.





# Балы

# Сильнее всего капризы моды сказывались на костюме

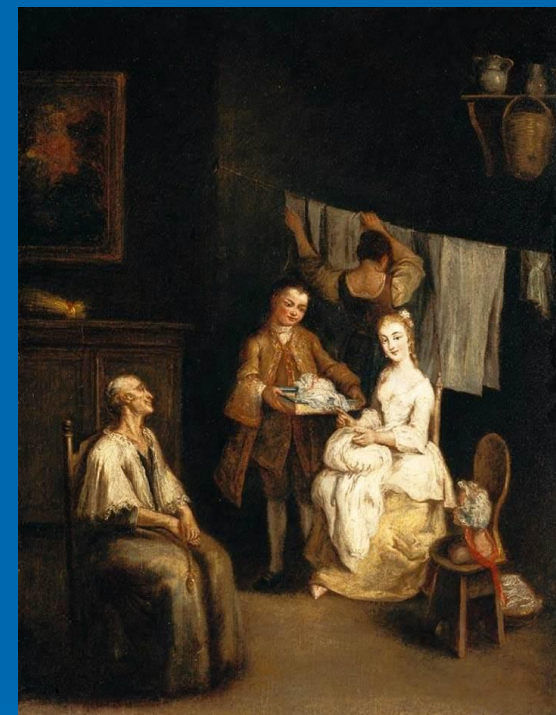

Каждый год менялись фасоны платьев и костюмов.

Целые армии портных, башмачников, шляпников зарабатывали себе на жизнь благодаря изменениям моды.