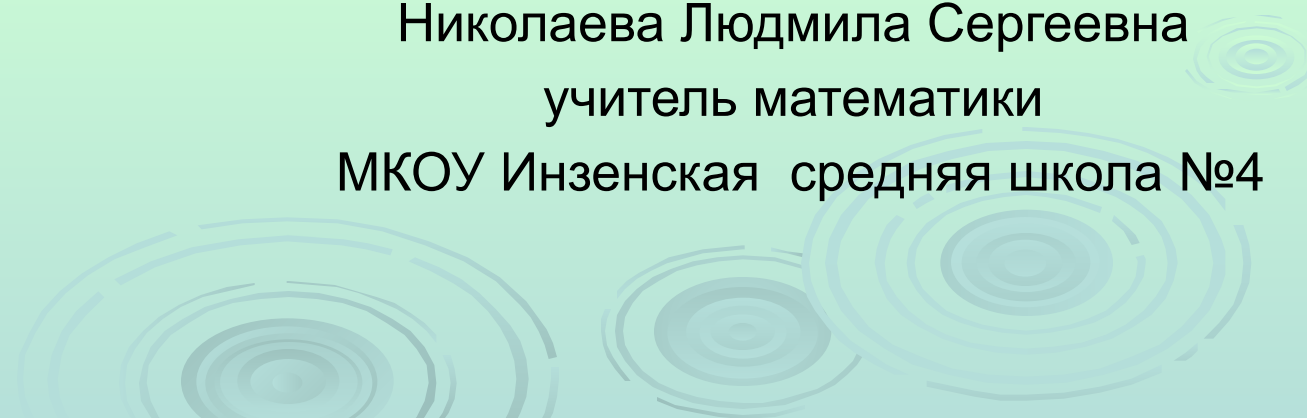

Открытое акционерное общество в 6 классе

Николаева Людмила Сергеевна
учитель математики
МКОУ Инзенская средняя школа №4

The background of the slide features several faint, light blue water ripples of varying sizes, scattered across the lower half of the page.

ОАО

Открытое акционерное общество (ОАО) - это организация, созданная для получения прибыли.

Члены этой организации объединяют свои средства для приобретения некоторого предприятия, а взамен получают акции - ценные бумаги, которые свидетельствуют о том, что их держатели (акционеры) имеют право на часть имущества предприятия.

Когда предприятие начинает приносить прибыль, владелец акций может получить часть этой прибыли (дивиденды), а тот, кто купит более половины всех акций, может получить полный контроль над деятельностью акционерного общества.

Название акционерного общества

Как будет называться наше акционерное общество, вы узнаете, если решите задания и по своим ответам найдёте в таблице соответствующие буквы, и составите из НИХ СЛОВО



1. Среди дробей $\frac{5}{7}$; $\frac{9}{10}$; $\frac{10}{10}$; $\frac{13}{20}$ выберите неправильную дробь.

2. Сравните числа $\frac{8}{9}$ и $\frac{5}{4}$ и выберите наименьшее.

3. Турист прошёл $\frac{5}{6}$ намеченного пути. Определите длину всего пути, если он прошёл 30 км.

4. Вычислите $8\frac{7}{8} + \frac{1}{8}$

5. Выполните вычитание $9\frac{3}{5} - 5$

6. Решите уравнение $x + \frac{4}{5} = 5$

7. В книге 240 страниц. Лёня прочитал $\frac{2}{3}$ книги. Сколько страниц ему осталось прочитать?

8. Витя расчистил от снега $\frac{4}{5}$ дорожки, а Серёжа на $\frac{1}{5}$ меньше. Какую часть дорожки расчистил Серёжа?

9. Восстановите цепочку вычислений и найдите результат

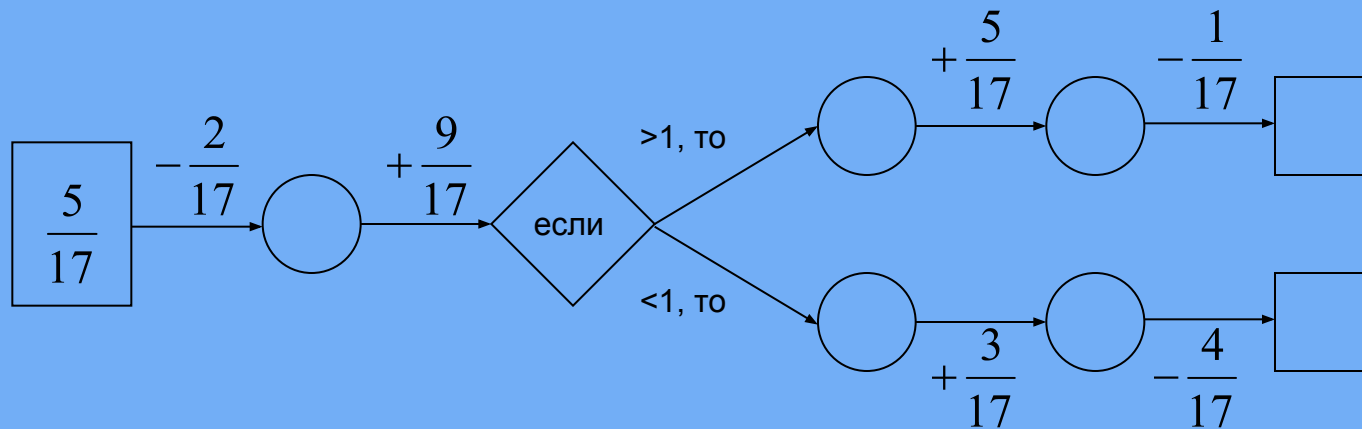

10. Вычислите $10\frac{7}{15} - 3\frac{6}{15} + 4$

ОТВЕТЫ

Но- мер за- да- ния	Буквы, соответствующие верным ответам									
	д	а	о	с	л	к	ж	к	е	а
1	$\frac{14}{15}$	$\frac{13}{20}$	$\frac{13}{5}$	$\frac{10}{10}$	$\frac{7}{5}$	$\frac{5}{7}$	$\frac{10}{11}$	$\frac{2}{3}$	$\frac{15}{14}$	$\frac{3}{4}$
2	$\frac{4}{8}$	$\frac{3}{5}$	$\frac{5}{6}$	$\frac{1}{9}$	$\frac{8}{9}$	1	$\frac{4}{5}$	$\frac{9}{5}$	$\frac{9}{8}$	$\frac{5}{9}$
3	16	36	35	25	30	20	6	40	55	10
4	9	$8\frac{6}{8}$	$7\frac{8}{6}$	$7\frac{1}{8}$	$9\frac{1}{8}$	8	10	$8\frac{4}{8}$	1	$9\frac{7}{8}$
5	$4\frac{2}{5}$	$3\frac{2}{5}$	$4\frac{1}{5}$	$9\frac{3}{5}$	$3\frac{3}{5}$	$4\frac{3}{5}$	4	$\frac{3}{5}$	$4\frac{4}{5}$	$3\frac{1}{5}$
6	$6\frac{1}{5}$	$5\frac{4}{5}$	$4\frac{1}{5}$	$4\frac{2}{5}$	$4\frac{4}{5}$	$3\frac{1}{5}$	$3\frac{2}{5}$	$9\frac{3}{5}$	$3\frac{3}{5}$	$\frac{1}{5}$
7	360	200	40	160	100	300	50	250	80	20
8	1	$\frac{4}{5}$	$\frac{2}{5}$	$\frac{5}{5}$	$\frac{5}{3}$	$\frac{5}{4}$	$\frac{3}{5}$	$1\frac{1}{5}$	$1\frac{4}{5}$	$\frac{5}{2}$
9	$\frac{2}{17}$	$\frac{5}{17}$	$\frac{18}{17}$	$1\frac{6}{17}$	$\frac{4}{17}$	$\frac{1}{17}$	1	$\frac{11}{17}$	$\frac{8}{17}$	$\frac{9}{17}$
10	$3\frac{1}{15}$	$11\frac{13}{15}$	$2\frac{2}{15}$	$11\frac{10}{15}$	$17\frac{1}{15}$	$4\frac{1}{15}$	18	$9\frac{3}{15}$	11	$11\frac{1}{15}$

С

Л

А

Д

К

О

Е

Ж

К

А

КАФЕ

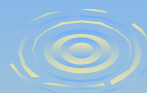
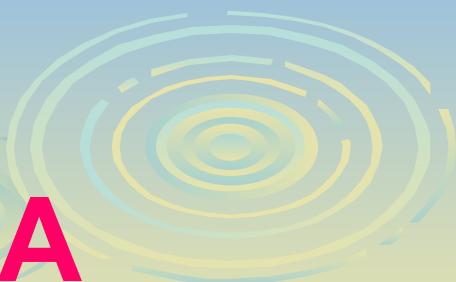
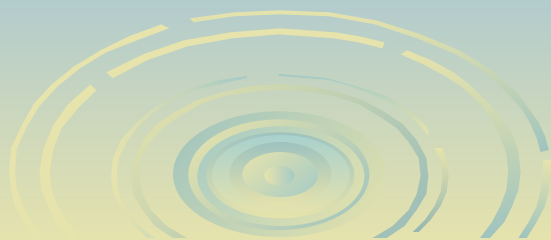

Задание будущему акционеру

Заполните анкету-
кроссворд

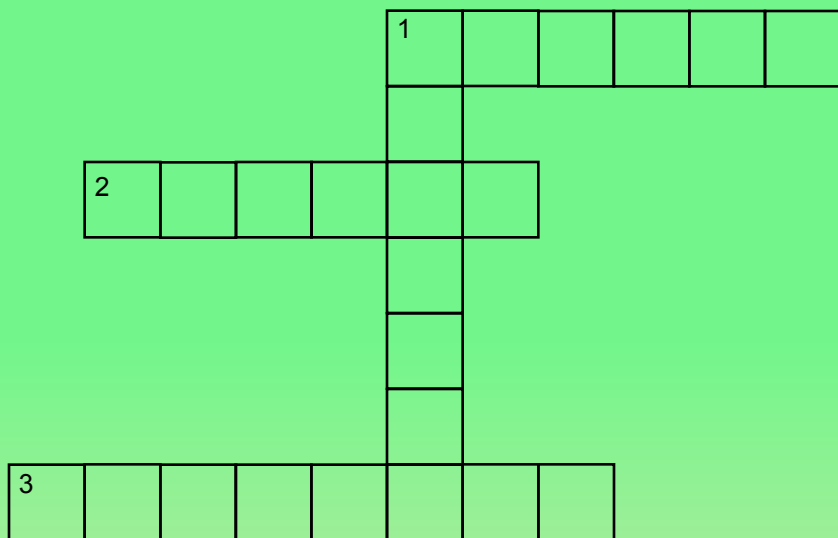

По горизонтали:

1. **Натуральный обмен одной вещи на другую без денег.**
2. **Слово, которое в переводе с французского буквально означает «весы».**
3. **Тот, кто даёт деньги в долг.**

По вертикали:

1. **Разорившийся предприниматель.**

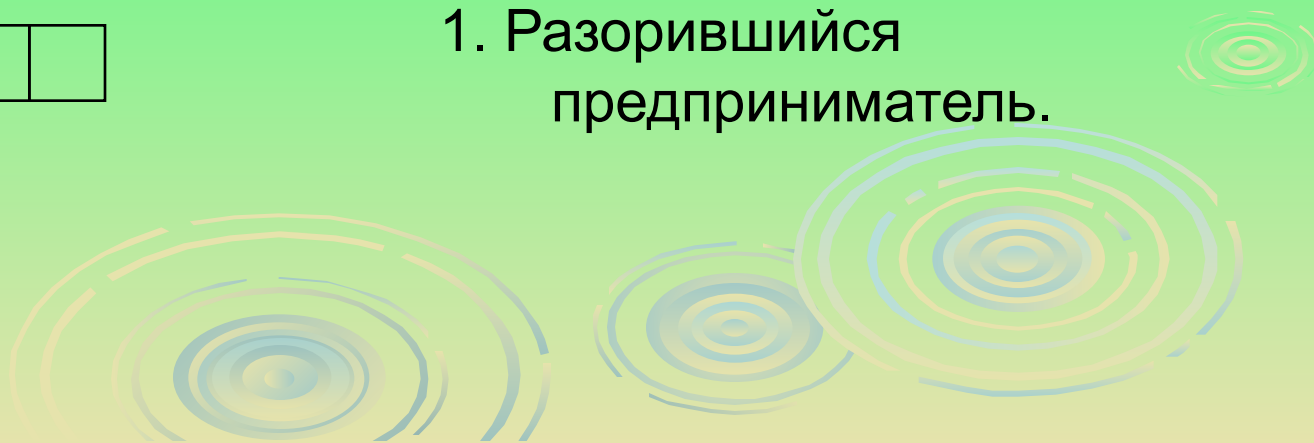

Задание будущему акционеру



ОАО «Сладкоежка»

План работы

1. Приобрести помещение.
2. Сделать ремонт.
3. Купить мебель.
4. Обеспечить музыкальное оформление.
5. Подготовить качественное угощение.
6. Дать рекламу в средствах массовой информации.

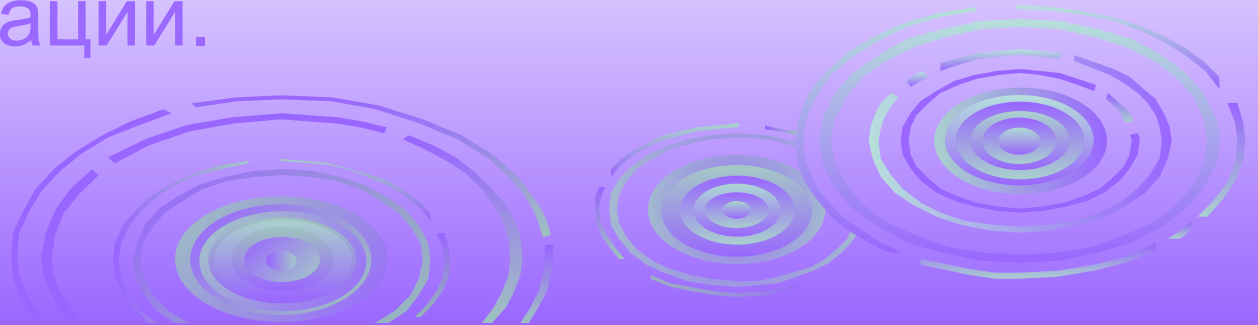

1. Приобретение помещения

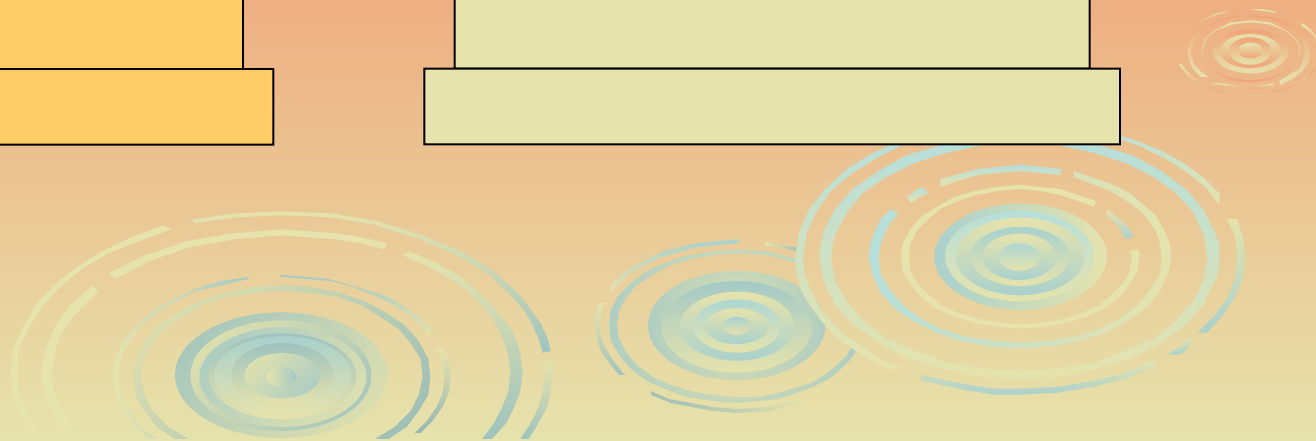
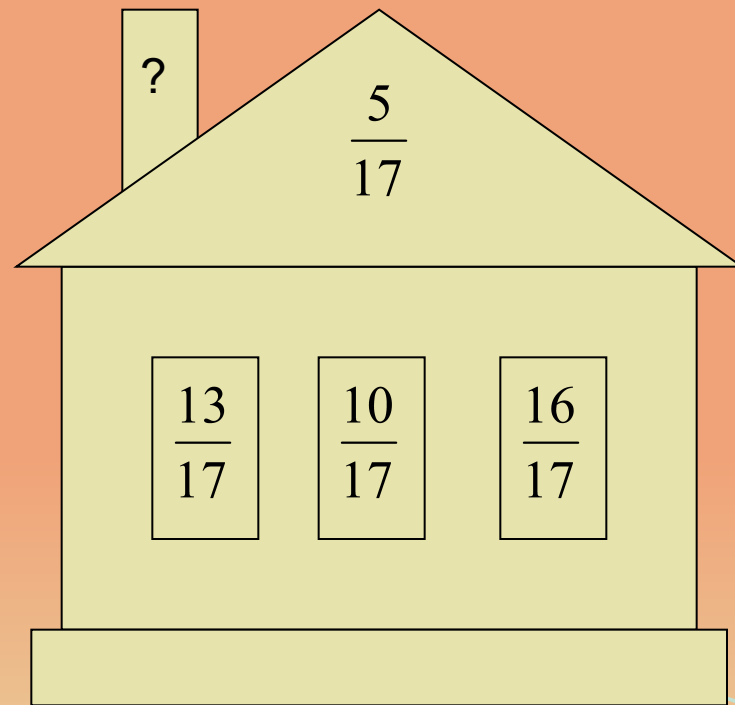
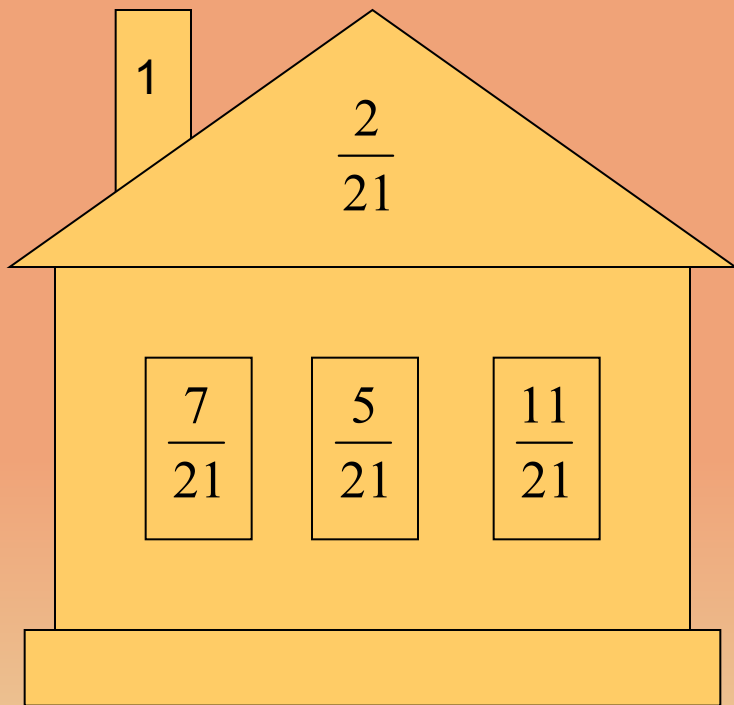

2. Ремонт помещения

3. Покупка мебели

Задача о снижении затрат

За ремонт малого зала кафе строители запросили 400,75 руб., холла – 549,25 руб., банкетного зала – 1200 руб. Из этих денег 0,4 уходит на ремонтные материалы, а остальные на зарплату строителям.

Один комплект мебели для зала стоит 430 руб.

Сколько комплектов мебели можно купить на сэкономленные деньги, если сделать ремонт собственными силами?

Задача о снижении затрат

1. $400,75 + 549,25 + 1200 = 2150$ (руб.)

нужно заплатить за ремонтные материалы и услуги строителей

2. $1 - 0,4 = 0,6$ - часть затрат на ремонт, которая уйдёт на зарплату рабочим

3. $2150 : 5 \cdot 3 = 1290$ (руб.) – стоимость ремонта, выполненного собственными силами

4. $2150 - 1290 = 860$ (руб.) - сэкономленные деньги

5. $860 : 430 = 2$ (комплекта) мебели

Ответ: 2 комплекта мебели можно купить на сэкономленные деньги

4. Музыкальное оформление

Дробь и ноты

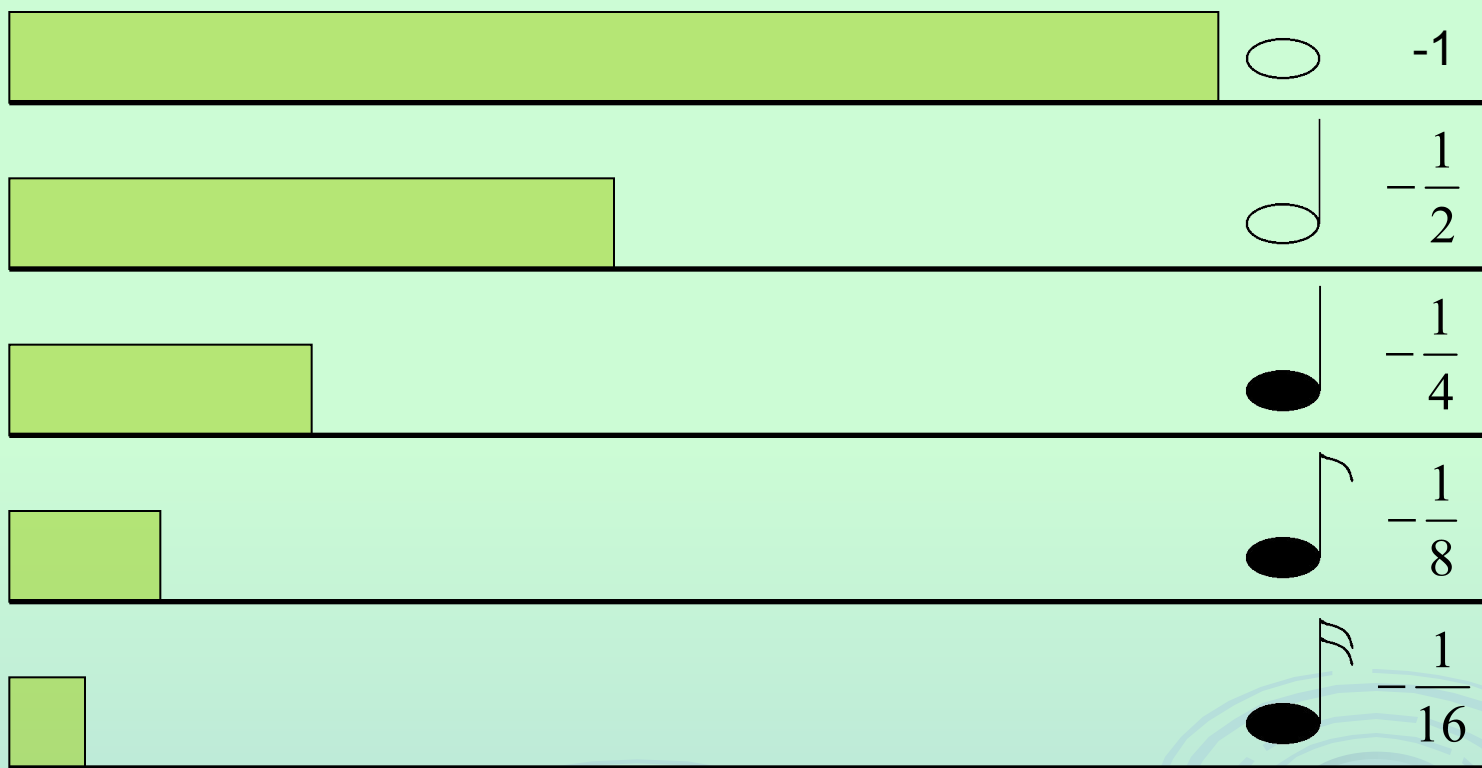

«Музыкальные» вопросы

1. Сравните длительность звучания нот

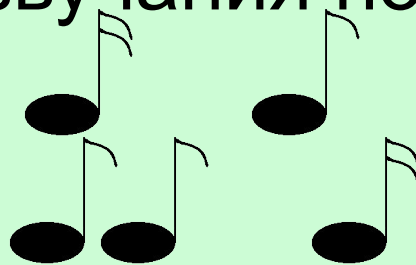
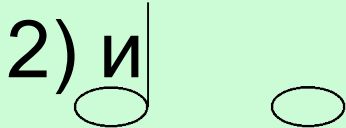
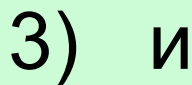
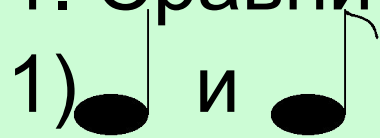

2. Проверьте, верна ли нотная запись:

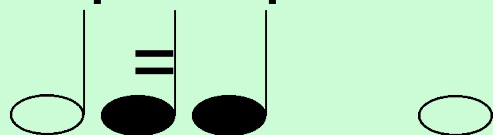

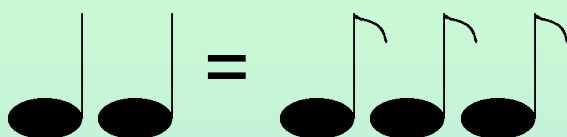
3. В приведённой записи  одной ноты не хватает для того, чтобы равенство считалось верным. Найдите недостающую ноту

5. Десерт

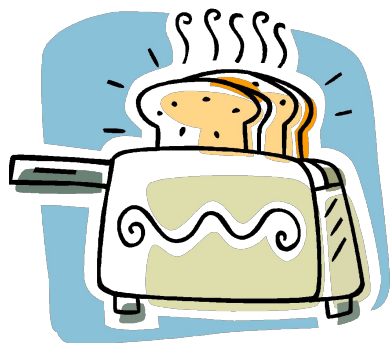

Его изготовление требует большой изобретательности, ведь надо, чтобы наше мороженое было не таким, как у конкурентов, чтобы наши булочки были единственными в городе, наши пирожки и торты вызывали бы наплыв желающих их отведать

В свободные клетки квадрата напишите такие числа, чтобы сумма чисел по любой диагонали, горизонтали и вертикали была равна

$$1\frac{4}{11}$$

1 команда

$$18\frac{15}{19}$$

2 команда

$\frac{4}{11}$		$\frac{2}{11}$
$\frac{8}{11}$		

	$6\frac{5}{19}$	$8\frac{7}{19}$
		$7\frac{6}{19}$

В свободные клетки квадрата напишите такие числа, чтобы сумма чисел по любой диагонали, горизонтали и вертикали была равна

$$1\frac{4}{11}$$

1 команда

$$18\frac{15}{19}$$

2 команда

$\frac{4}{11}$	$\frac{9}{11}$	$\frac{2}{11}$
$\frac{3}{11}$	$\frac{5}{11}$	$\frac{7}{11}$
$\frac{8}{11}$	$\frac{1}{11}$	$\frac{6}{11}$

$5\frac{4}{19}$	$10\frac{9}{19}$	$3\frac{2}{19}$
$4\frac{3}{19}$	$6\frac{5}{19}$	$8\frac{7}{19}$
$9\frac{8}{19}$	$2\frac{1}{19}$	$7\frac{6}{19}$

Кафе «Сладкоежка»

ОАО 6 класса

Меню

Наименование изделия	Цена
1. Булочка	в подарок
2. Мороженое	бесплатно
3. Торт	на память
4. Пирожное	совершенно бесплатно
5. Блинчики	просто даром

6. Реклама

«Сладкоежка» на пути –
Мимо ты не проходи!
Двери смело открывай –
Попадёшь ты словно в рай.



По пути вам или нет,
Всё же вам дадим совет:
Пожить всё на потом,
сейчас – в наш сладкий дом.
Иди скорее к нам!
Делимся радостью вам!



С

Л

А

Д

К

О

Е

Ж

К

А

ОАО

ЗАКРЫТО

