

Архитектура Древнего Китая

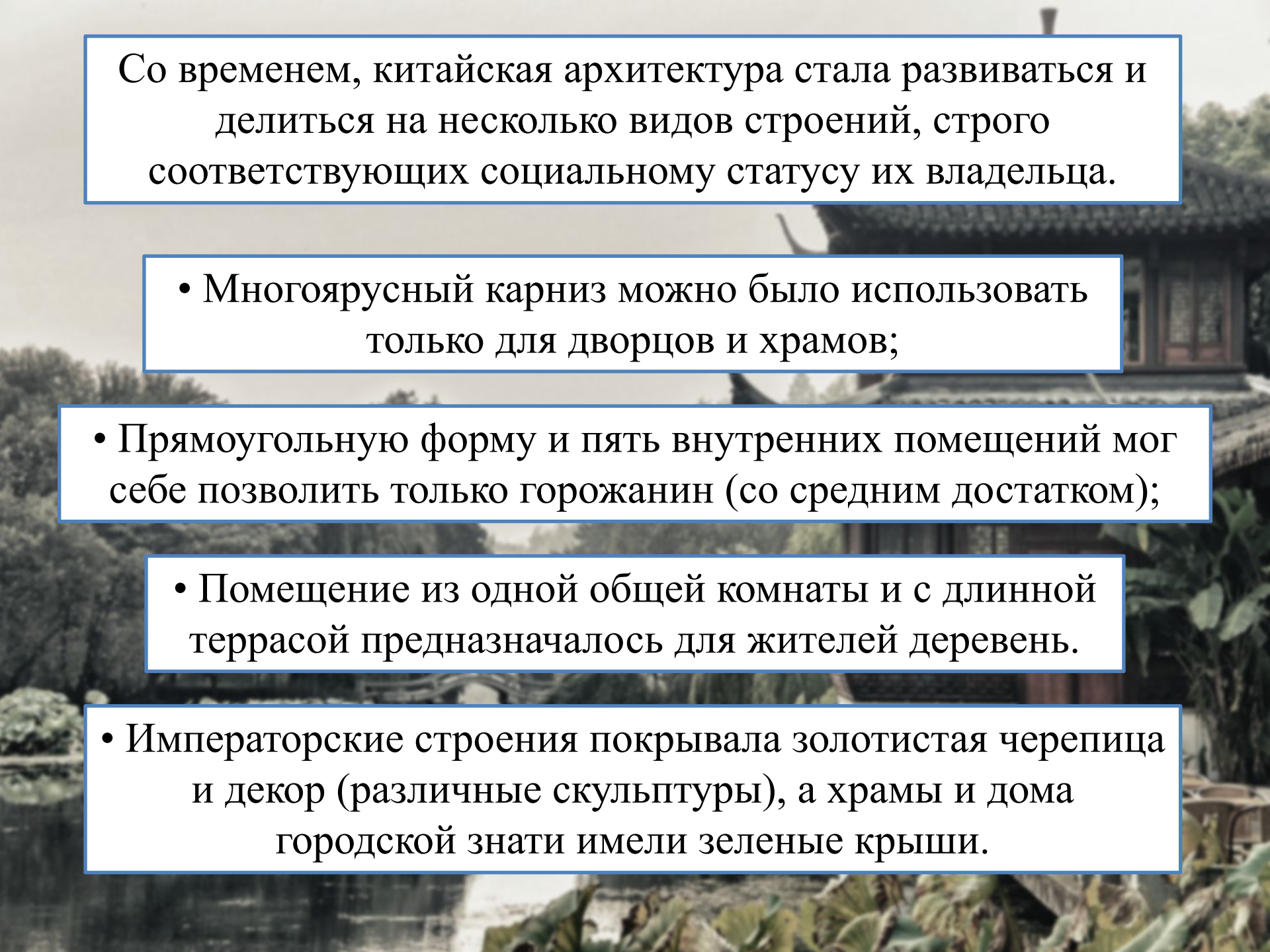



Со временем, китайская архитектура стала развиваться и делиться на несколько видов строений, строго соответствующих социальному статусу их владельца.

- Многоярусный карниз можно было использовать только для дворцов и храмов;

- Прямоугольную форму и пять внутренних помещений мог себе позволить только горожанин (со средним достатком);

- Помещение из одной общей комнаты и с длинной террасой предназначалось для жителей деревень.

- Императорские строения покрывала золотистая черепица и декор (различные скульптуры), а храмы и дома городской знати имели зеленые крыши.

Жилые постройки

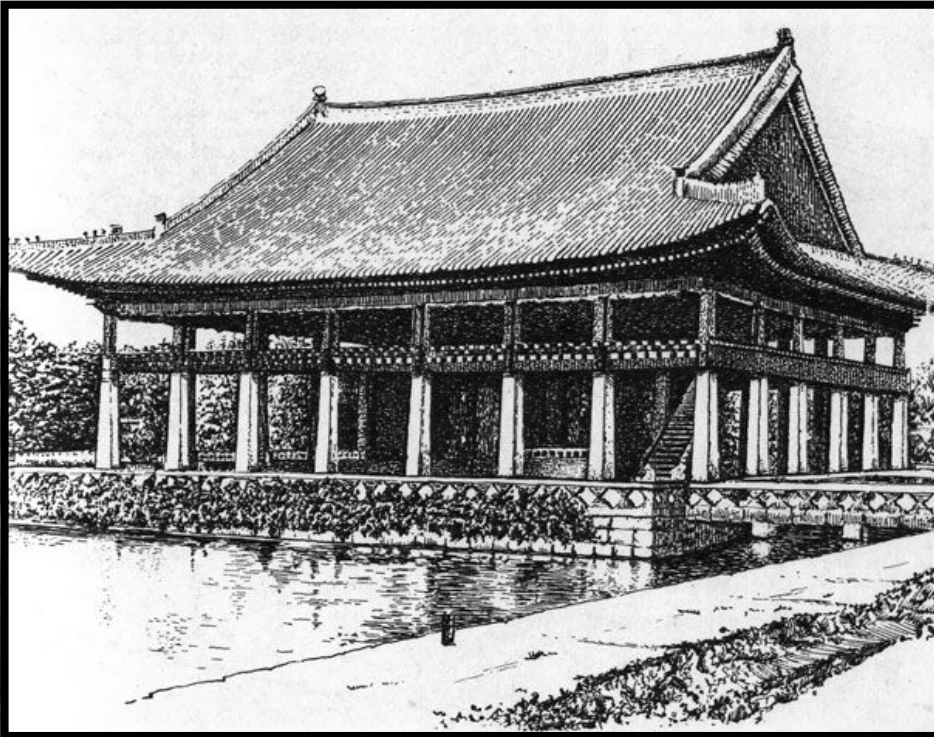

Такая каркасная система не только позволяла китайским архитекторам свободно проектировать стены дома, но способствовала предотвращению разрушения дома при землетрясениях.

Дворцовая архитектура



Летний дворец



Императорский дворец

На протяжении многих тысячелетий императоры не жалели человеческого труда и материальных затрат на возведение дворцов, поражающих своей масштабностью.

Крыши придавали контуру постройки изящество и одновременно несли защитные функции – под такими крышами внутренние сооружения были долговечнее. Императорские дворцы накрывали жёлтой черепицей, что было символом императорской власти.



Наиболее известные памятники архитектуры Древнего Китая

Пагода



Пагоды пришли в Китай из архитектурных традиций Индии. Истинным их назначением было обозначение мест захоронения известных и наиболее почитаемых монахов.



Железная пагода



Пагода Шести Гармоний

Великая китайская стена



Великая китайская стена — один из древнейших архитектурных памятников Китая и символ могущества китайской цивилизации.

Запретный город



Запретный город (Гугун) — крупнейший в мире императорский дворец, архитектурный шедевр и грандиозный замысел, ставший реальностью.

МАСТЕР - КЛАСС
«Пагода»



МАСТЕР - КЛАСС «Пагода»

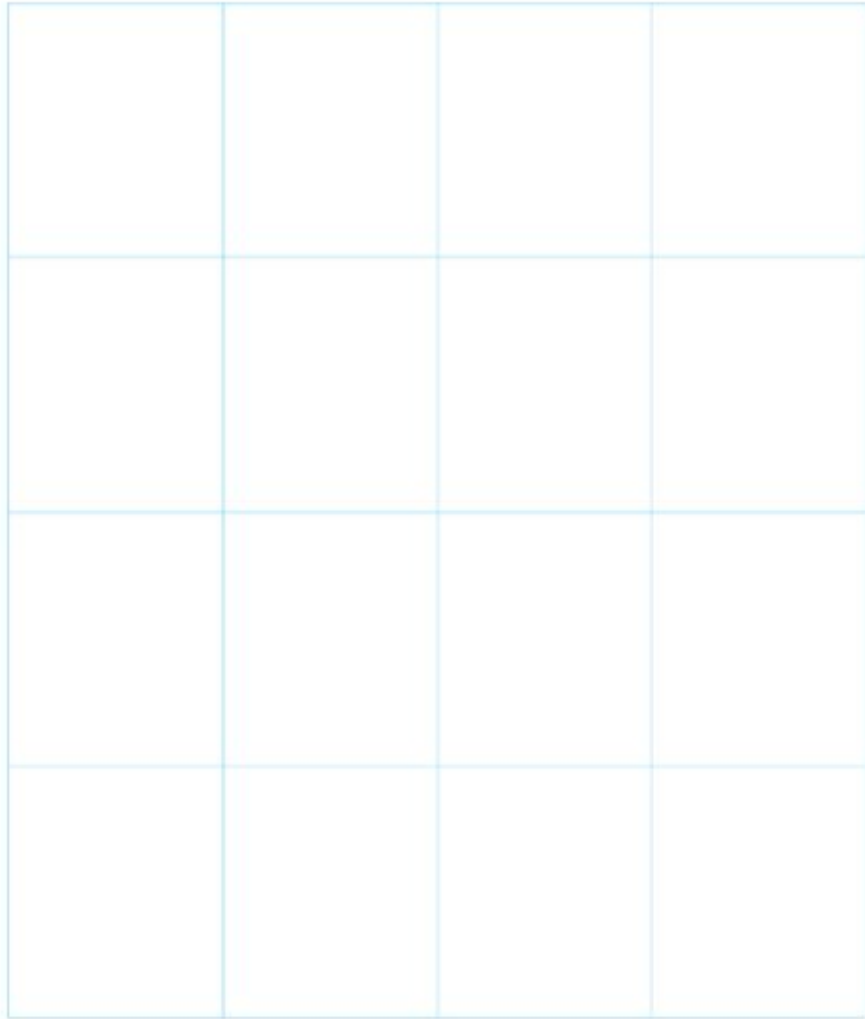

SUPERCOLORING

ПОСТРОЕНИЕ СЕТКИ. Распечатайте готовую базовую сетку и начните рисовать по ней или же постройте базовую сетку самостоятельно используя следующую инструкцию...

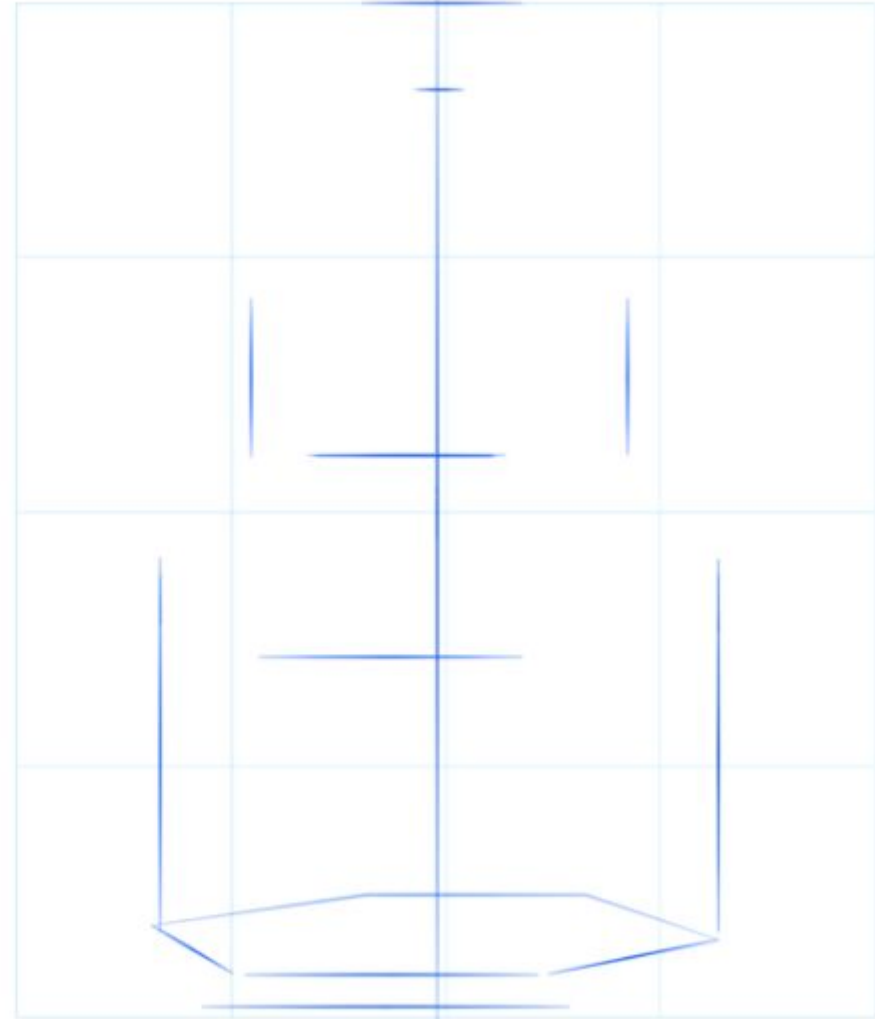

SUPERCOLORING

ШАГ 1. Наметьте ширину и высоту рисунка. Обозначьте основные пропорции пагоды и проведите среднюю линию.

МАСТЕР - КЛАСС «Пагода»

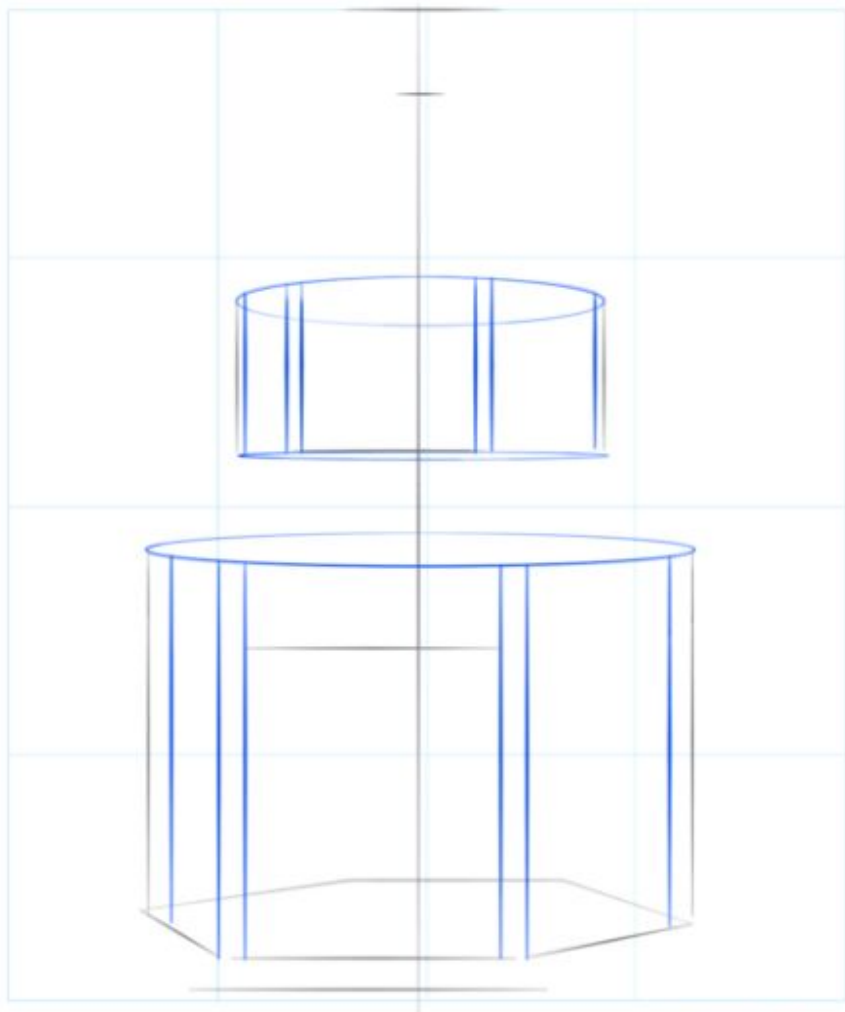

SUPERCOLORING

ШАГ 2. Наметьте столбы пагоды.

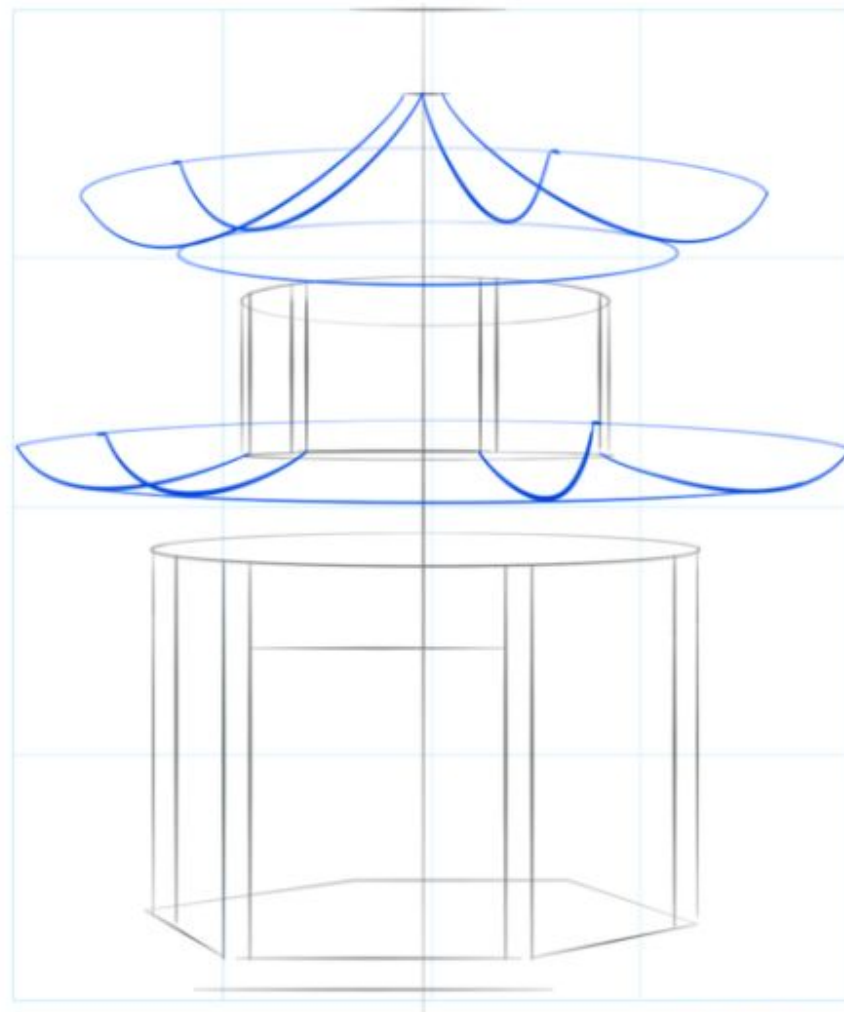

SUPERCOLORING

ШАГ 3. Нарисуйте верхнюю часть крыши.

МАСТЕР - КЛАСС «Пагода»

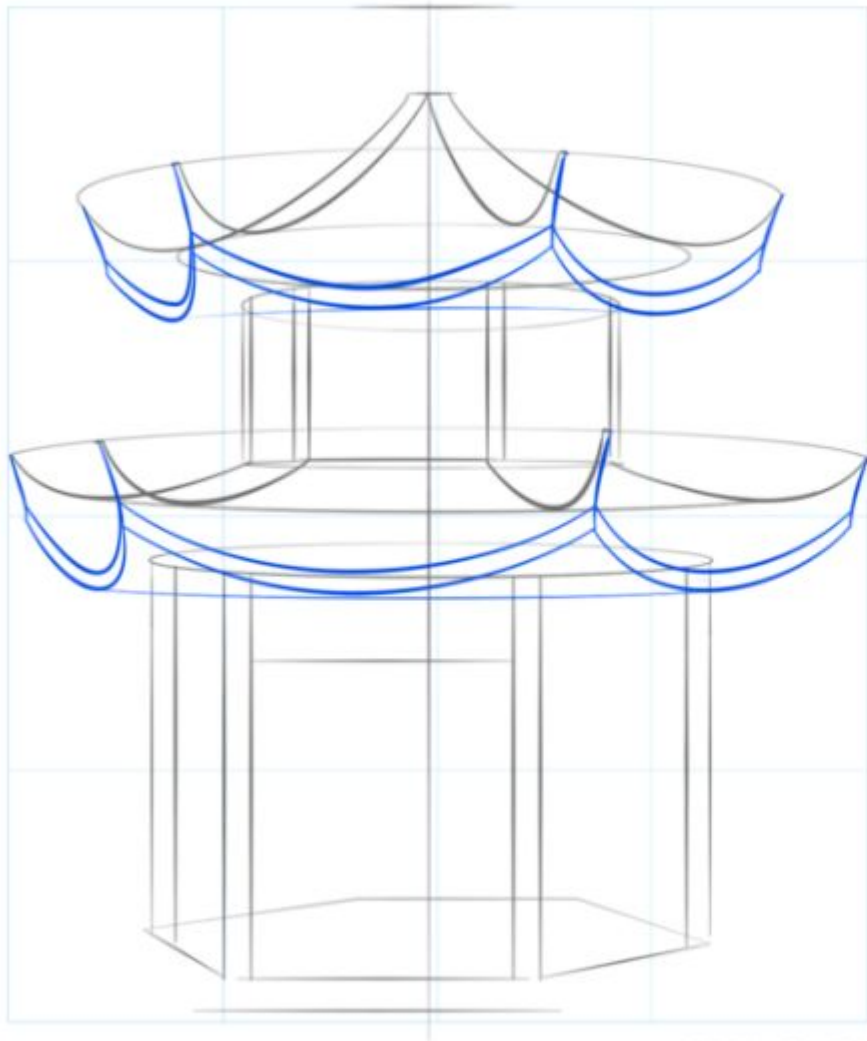

SUPERCOLORING

ШАГ 4. Набросайте нижнюю часть крыш.

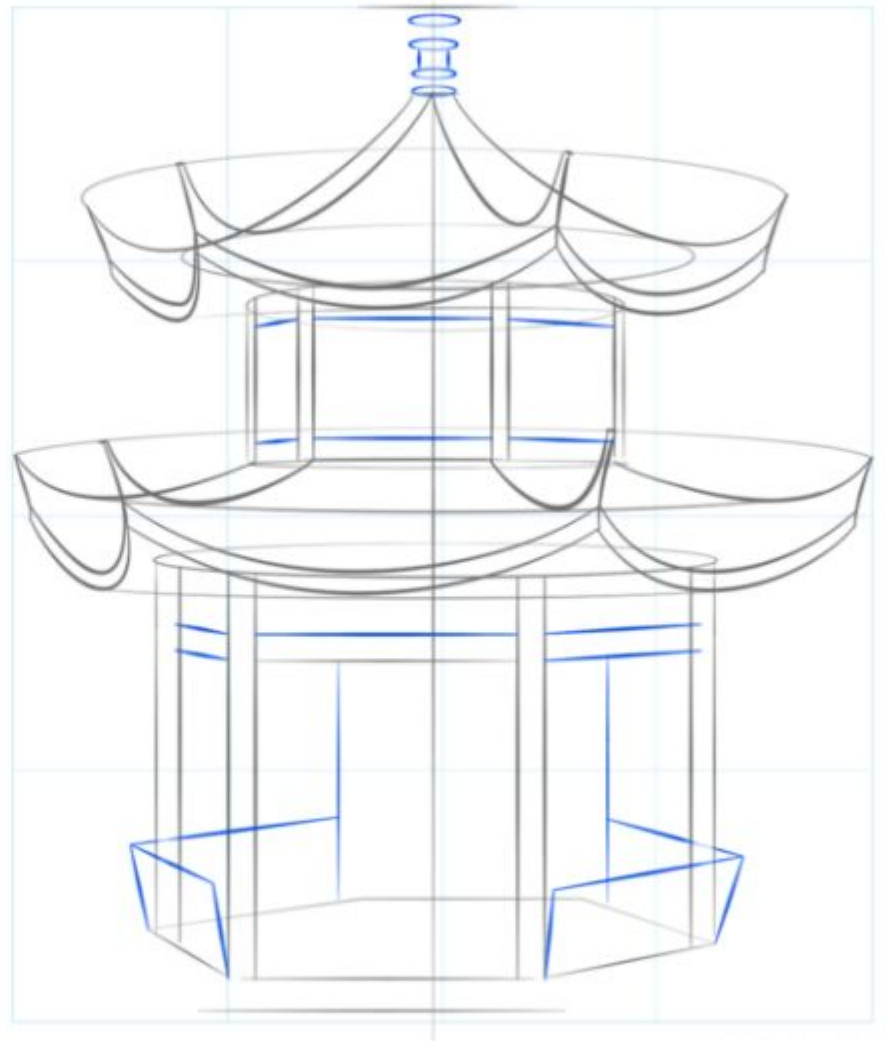

SUPERCOLORING

ШАГ 5. Наметьте форму стен и верхней части крыши.

МАСТЕР - КЛАСС «Пагода»

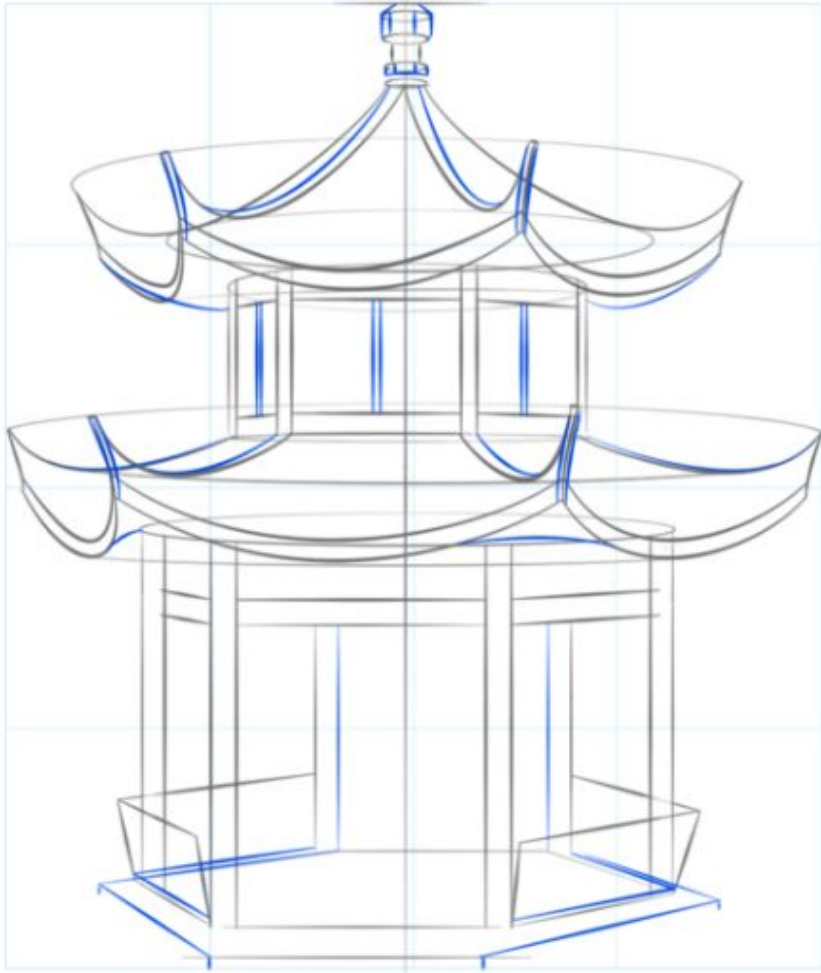

SUPERCOLORING

ШАГ 6. Уточните форму пагоды.

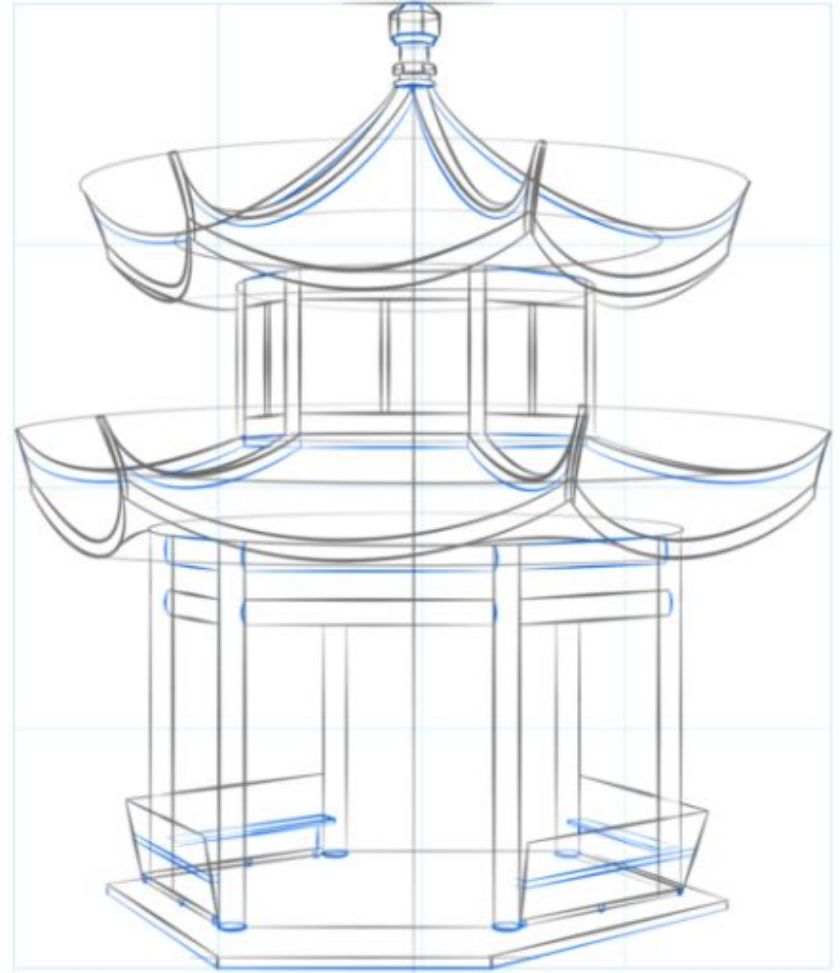

SUPERCOLORING

ШАГ 7. Проработайте всю форму, сделав ее более сложной, и наметьте детали.

МАСТЕР - КЛАСС «Пагода»

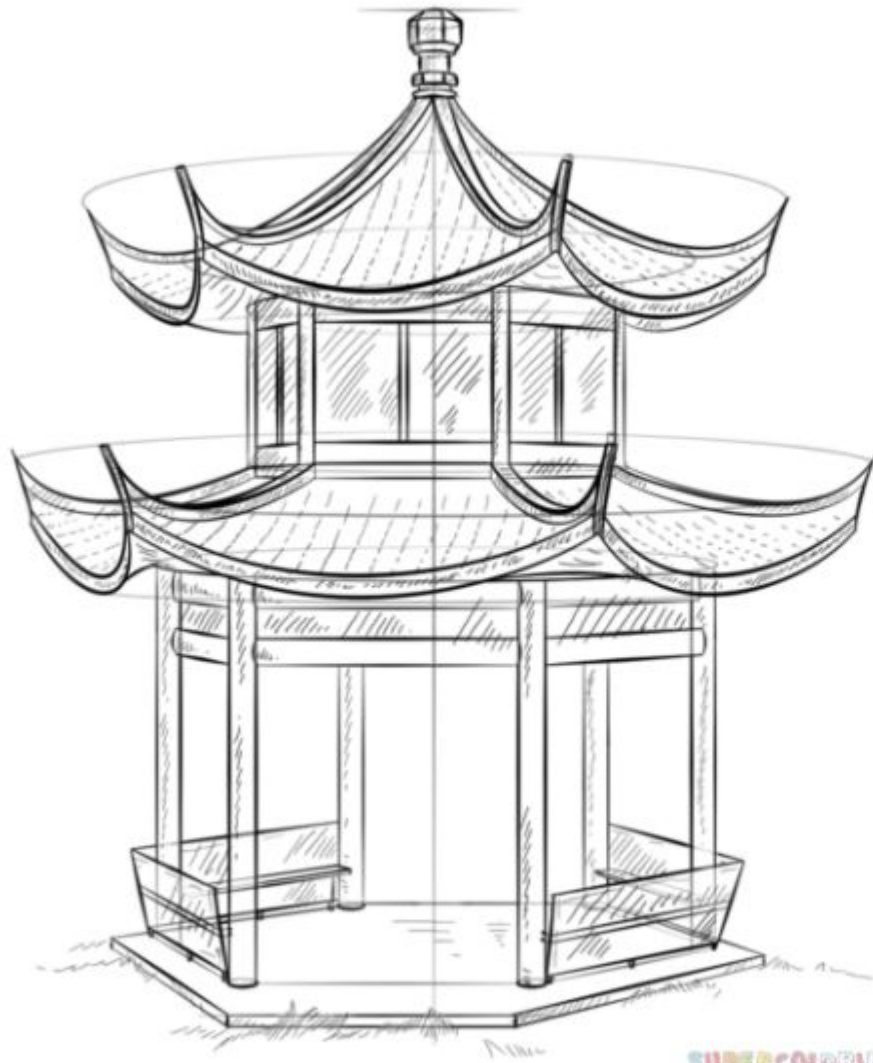

ШАГ 8. Нарисуйте контур, стараясь варьировать толщину и нажим линии. Прорисуйте детали и траву. Уберите вспомогательные линии.

МАСТЕР - КЛАСС «Пагода» ГРАФИКА
карандашом

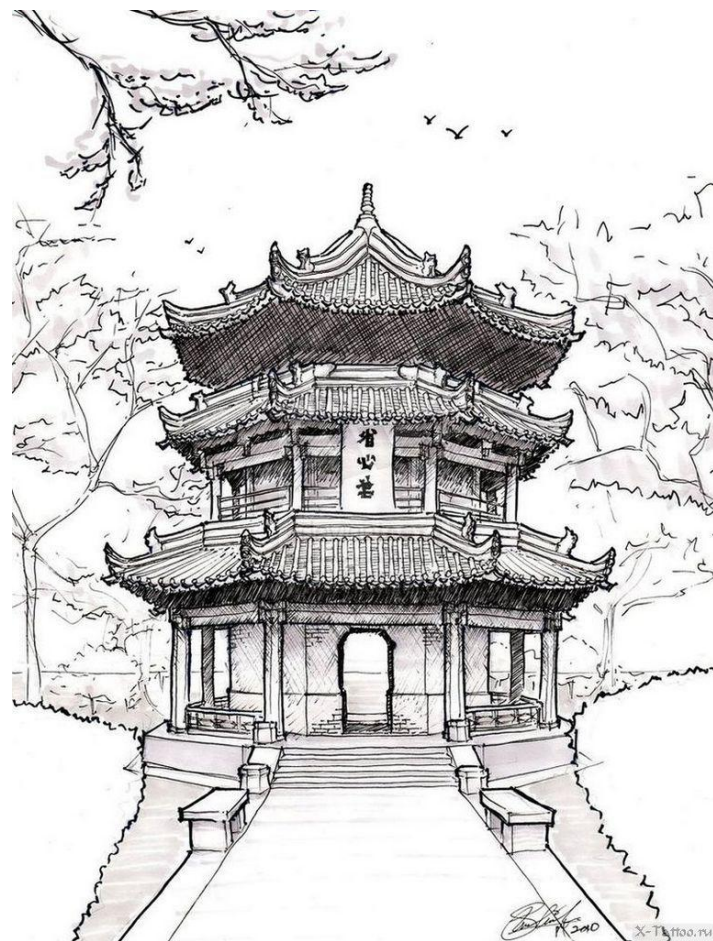
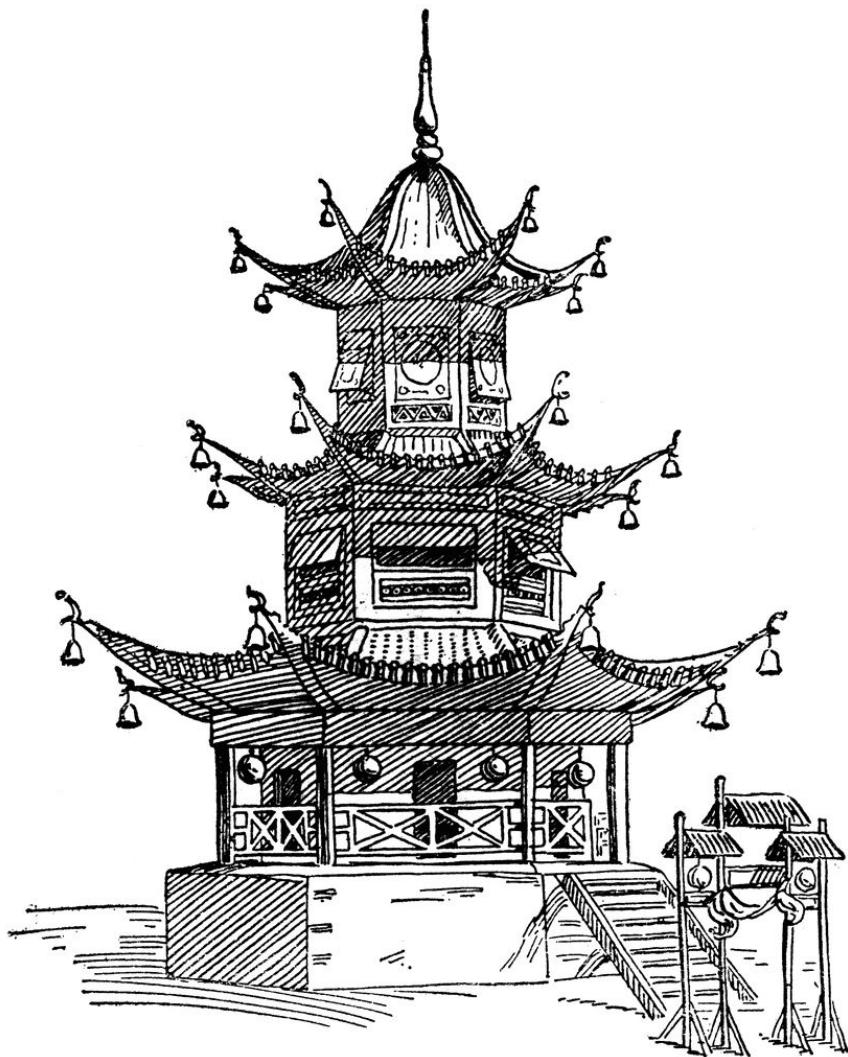

План

1. Нарисовать архитектуру Китая - «Патогу», по схеме мастер-класса.
2. Рисунок выполнить графически.
3. Рисунок сфотографировать с альбомом, подписать фамилию, имя и класс.