



# CROX

Футуристический  
стиль: резкие  
линии и красочная  
графика,  
линзованная фара

**РРЦ – 114 990**



## Внешний вид









# Основные преимущества

Ветровик в спортивном стиле

Защита рук

Дневные ходовые огни с 18 LED для безопасности в дневное время

Дизайн птичьего клюва

Встроенные поворотники

Внедорожная резина





# Основные преимущества

Усиленный алюминиевый руль



Безопасность и лучшая маневренность обеспечивается 226mm передними / задние диски 220мм и двойные амортизаторы (только 150cc)



Новый дизайн накладок глушителя



# Основные преимущества

226mm тормозные диски  
В НОВОМ «ГОНОЧНОМ» СТИЛЕ



12" внедорожная резина



# Основные преимущества

16 различных  
цветовых решений  
LCD спидометра

Двухцветная крышка  
спидометра

Алюминиевая  
имиджевая накладка  
«CROX»

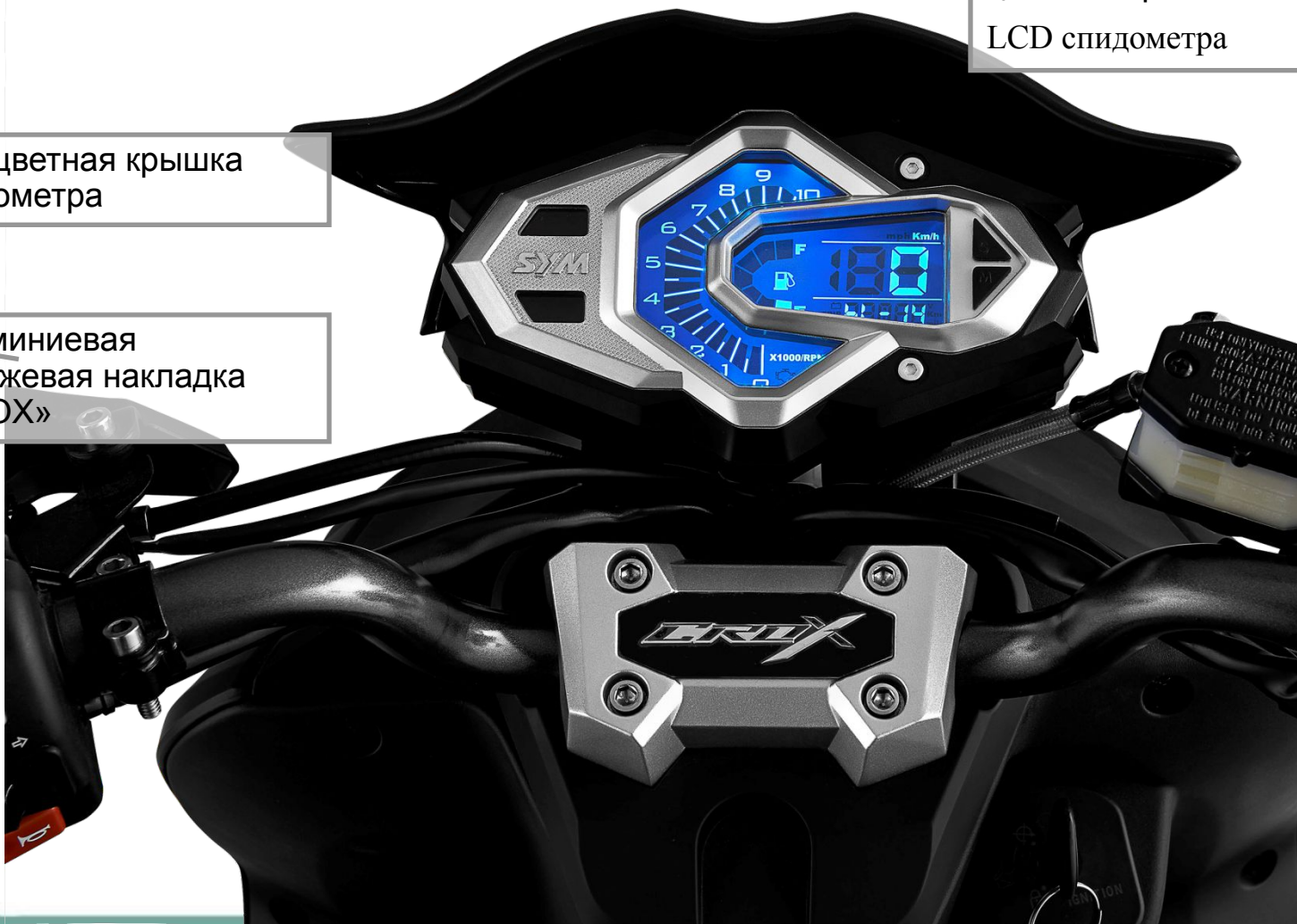



# Эргономичное комбинированное сиденье с красной прострочкой

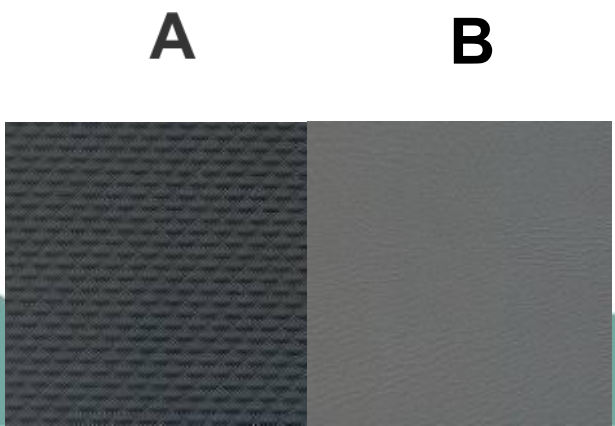
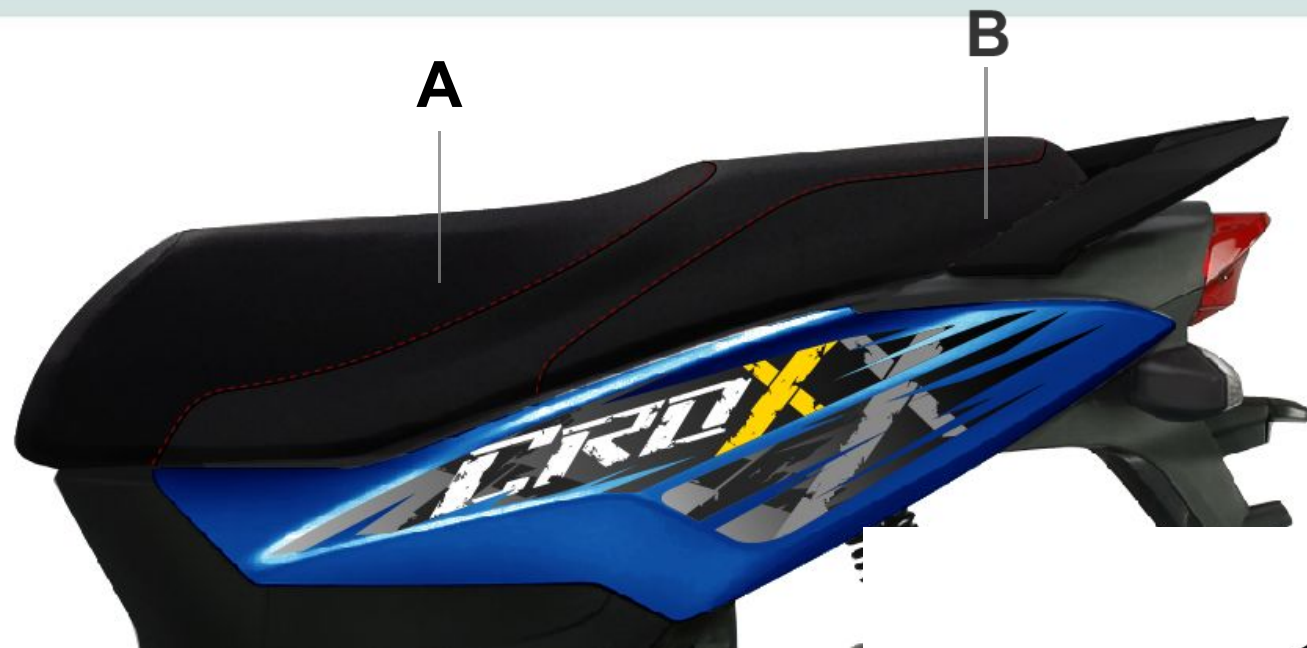



# 125cc двигатель



**Объем двигателя: 124.6 cc**

**Максимальная мощность: 7.5kw/8500rpm**



# 150cc двигатель

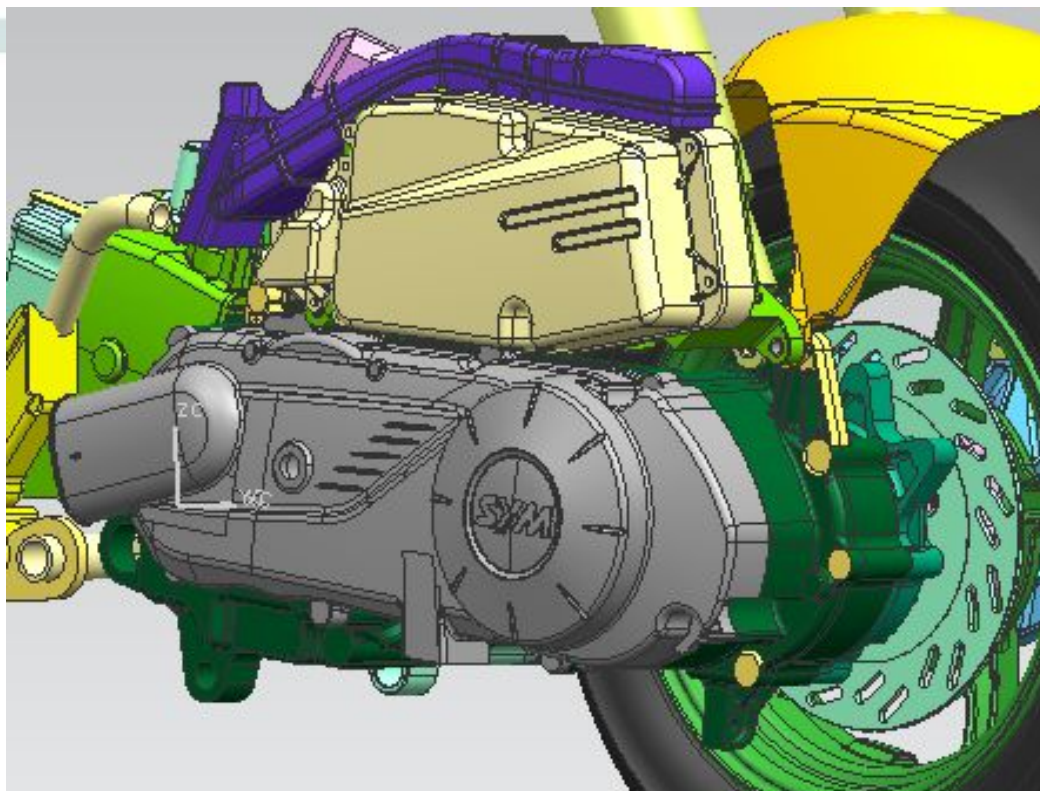

**Объем двигателя: 149.5 cc**

**Максимальная мощность: 8kw/7500rpm**

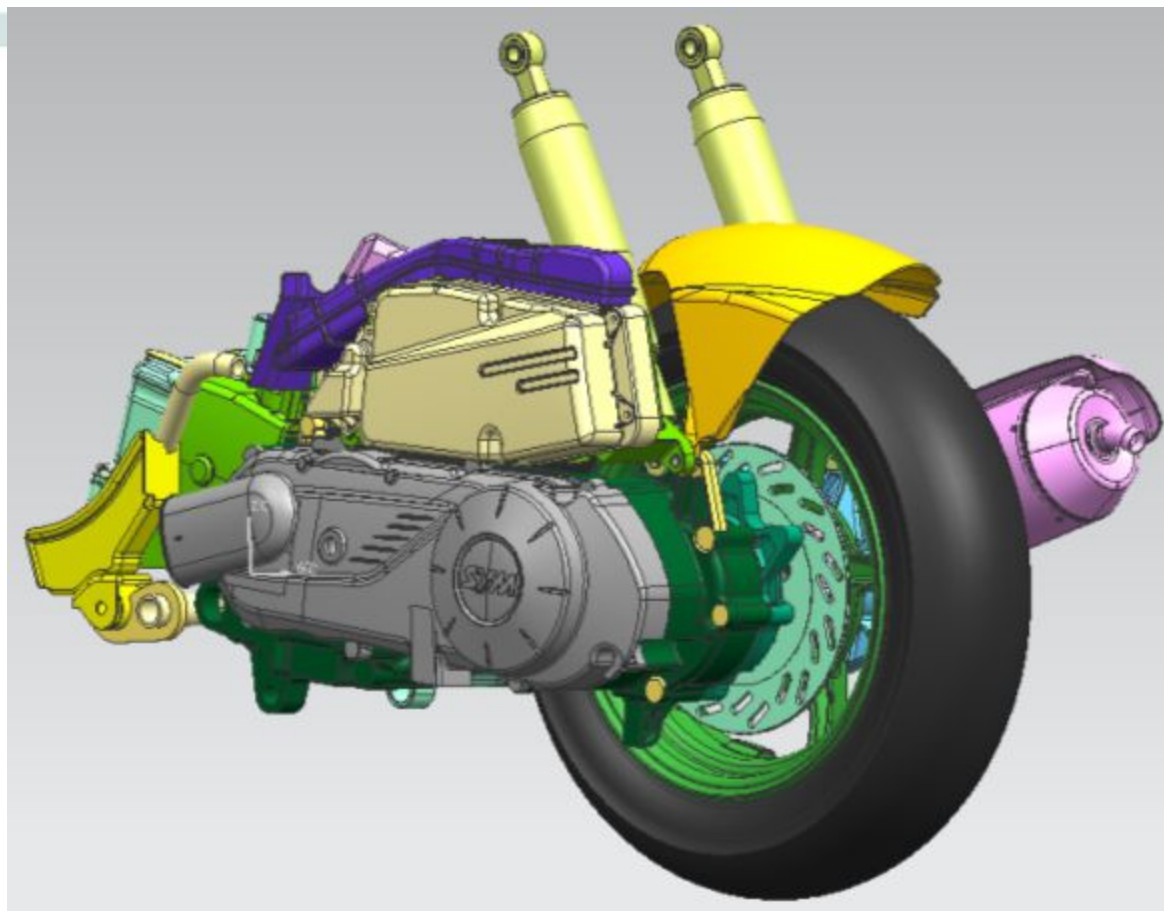

**220 мм задний тормозной диск с двумя амортизаторами**

# CROX 50/125/150 (Одноцветные)



**Красный/Черный  
(R-086/ВК-5560S)**



**Белый  
(WH-8018P)**



**Черный  
-матовый  
-глянцевый  
(BK-007U)**

# CROX 50/125/150 (Двоцветные)



**Синий/матовый черный  
(BU-300S/ GY-7450U)**



**Белый/матовый черный  
(WH-8018P/ GY-7450U)**



**Черный/матово-серый  
(BK-5560S/ GY-7450U)**



# CROX

- Данный скутер оснащен на высшем уровне не только технически. Скутер выглядит как техника из будущего. Особенно это бросается в глаза при взгляде на приборную панель с революционным современным дизайном и разноцветной подсветкой, которая включает 17 цветов на выбор пользователя.
- На приборной панели есть всё необходимое: спидометр, одометр, время, суточный и общий пробег, заряд аккумулятора, индикатор уровня масла и топлива.
- Спереди и сзади на скутере установлены дисковые тормоза диаметром 226 и 220 мм соответственно с армированными тормозными магистралями. Решение поставить дисковые тормоза на оба колеса обусловлено маневренностью и динамикой скутера. Таким образом в любой ситуации на дороге скутер ведёт себя предсказуемо, обеспечивая вам невредимость и спокойствие.
- Освещение LED дневного типа делает вашу технику заметной для остальных водителей днём и превосходно освещает дорогу ночью. Очень стильно и ярко смотрится дополнительная современная линза впереди.
- Ручки водителя, алюминиевые тормозные рычаги, эргономичное сидение - в этом скутере всё сбалансировано и направлено на обеспечение максимального комфорта как для водителя, так и для пассажира.