

*Чертёж «плоской» детали,  
симметричной  
относительно одной  
плоскости симметрии*

Алгоритм построения

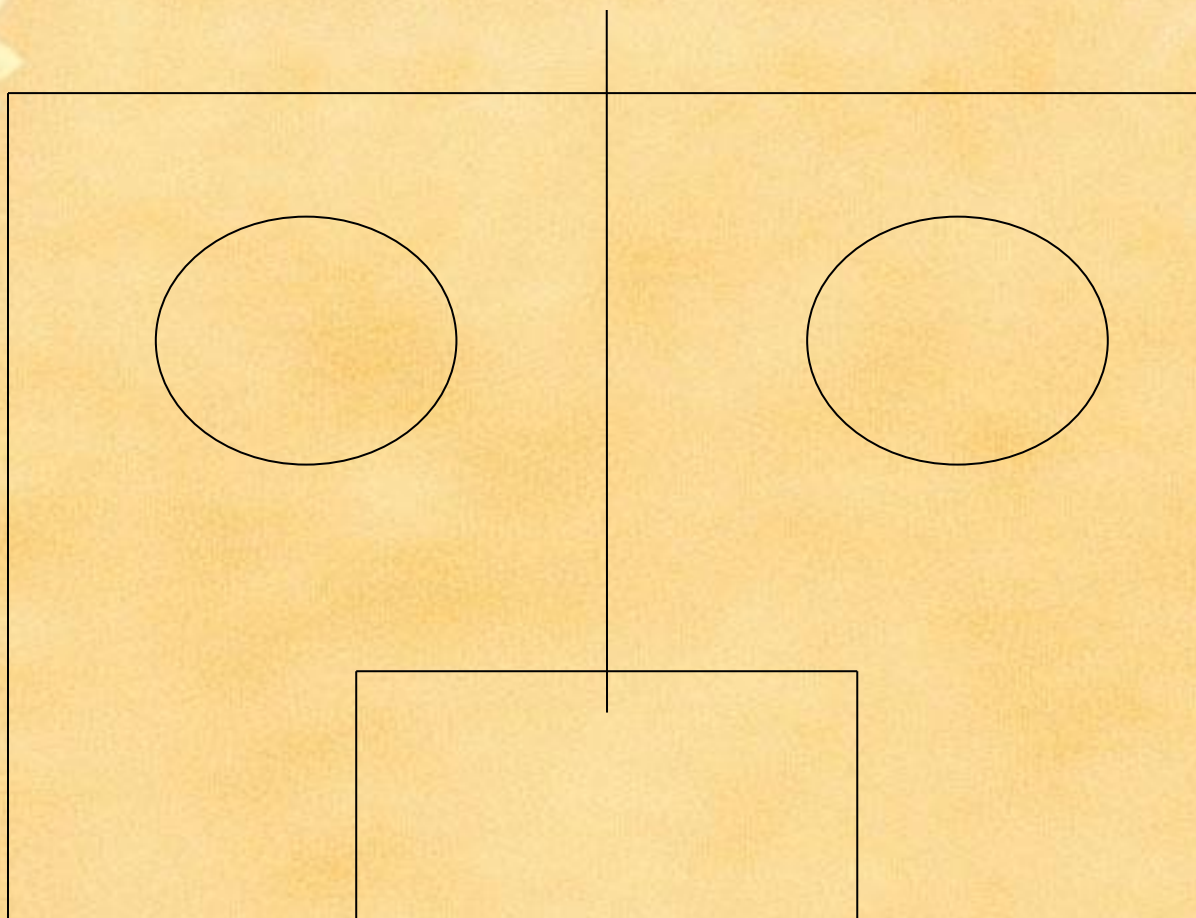

**1. Анализ геометрической формы и симметричности детали.**

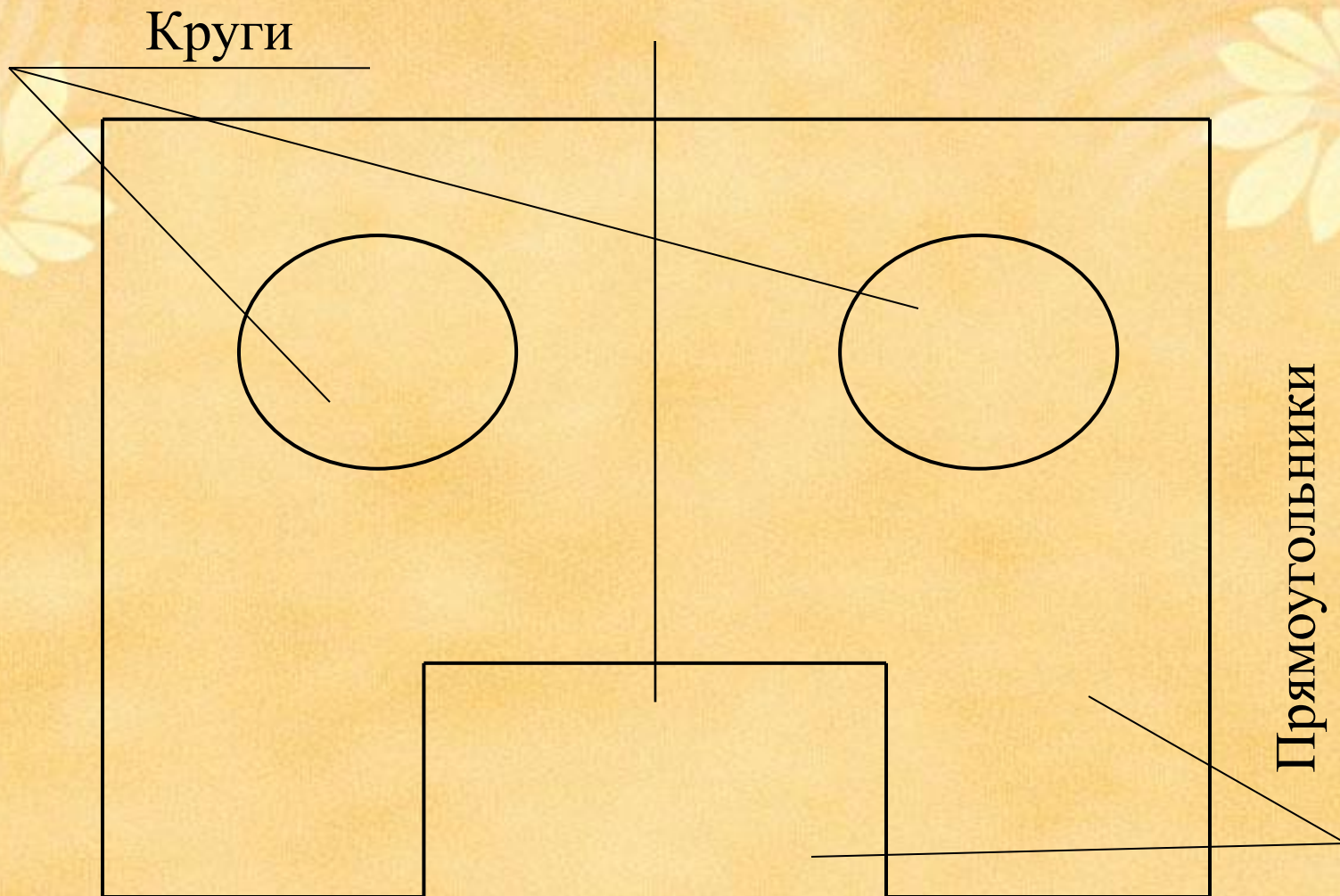

**2. Установление главного вида, анализ его графического состава, например: прямоугольник, имеет прямоугольные вырезы, в центре – круг. Изображение симметрично относительно одной оси симметрии.**

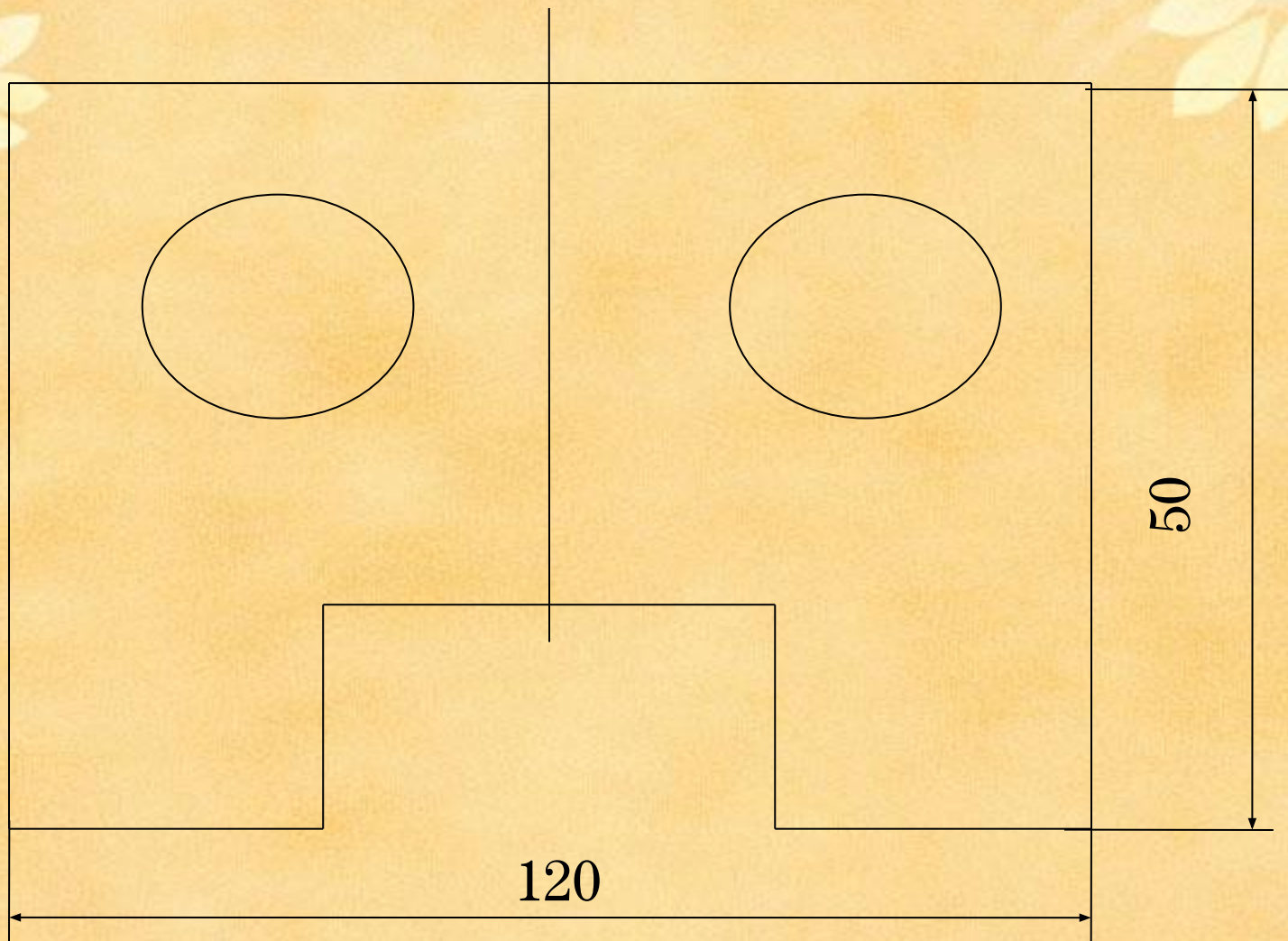

**3. Выбор положения формата: если длина больше высоты, то – по горизонтали; если высота больше длины, то – по вертикали.**

Рабочее поле

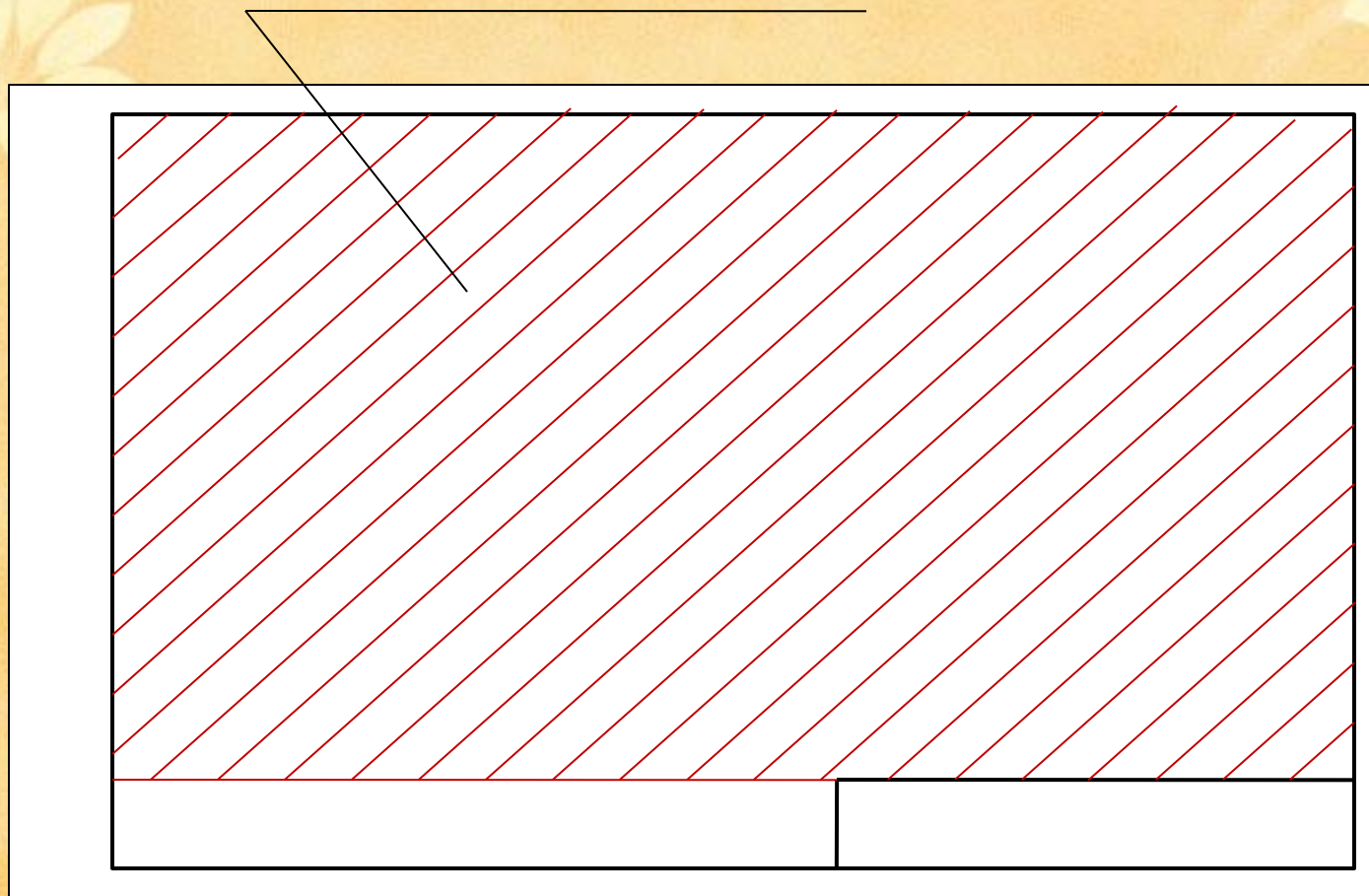

4. Выбор масштаба изображения.
5. Определение рабочего поля чертежа.

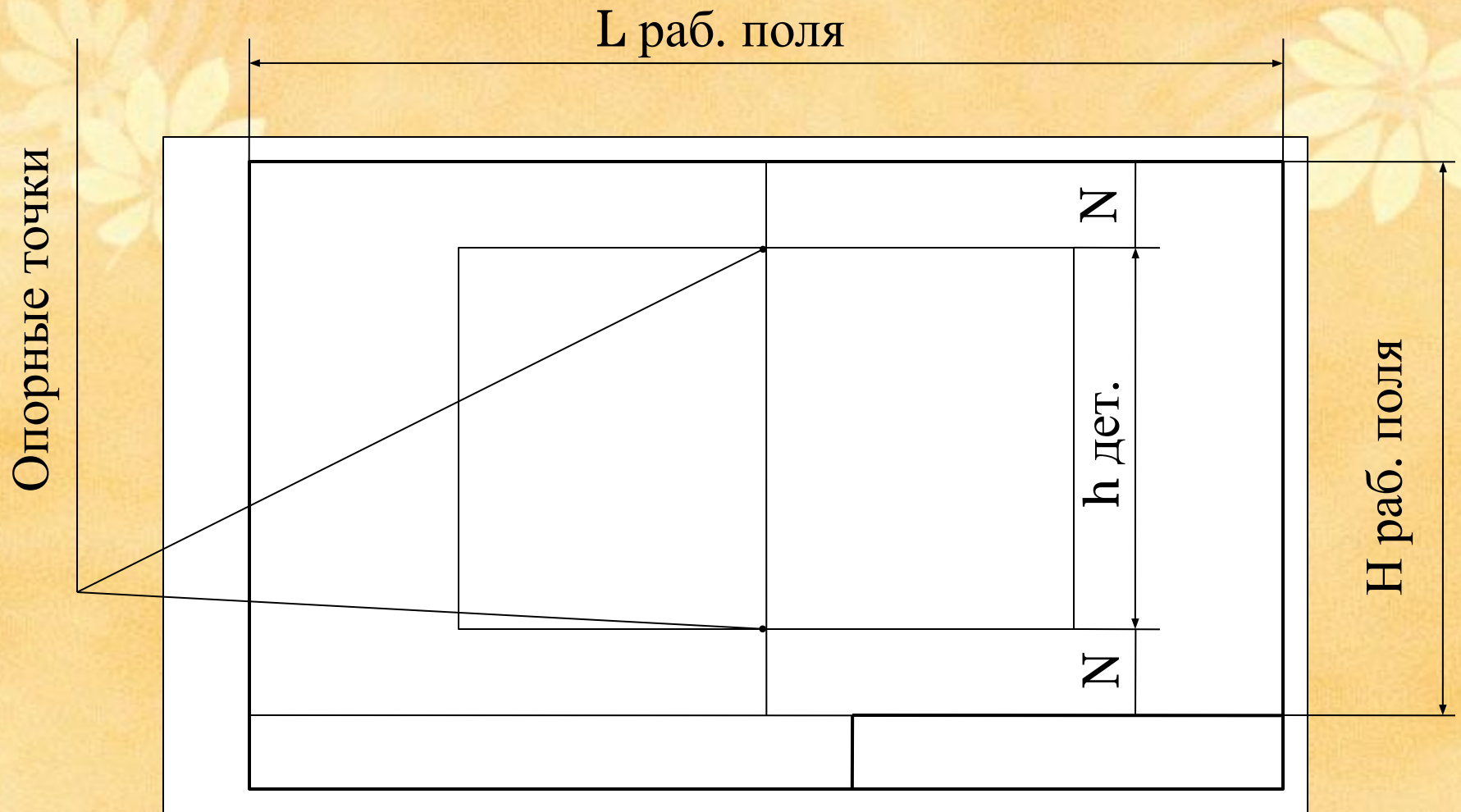

**6. Композиционное решение чертежа:**

**а. проведение вертикальной оси симметрии.**

**б. расчёт размещения габаритного прямоугольника по высоте рабочего поля по формуле**

**в. построение габаритного прямоугольника.**

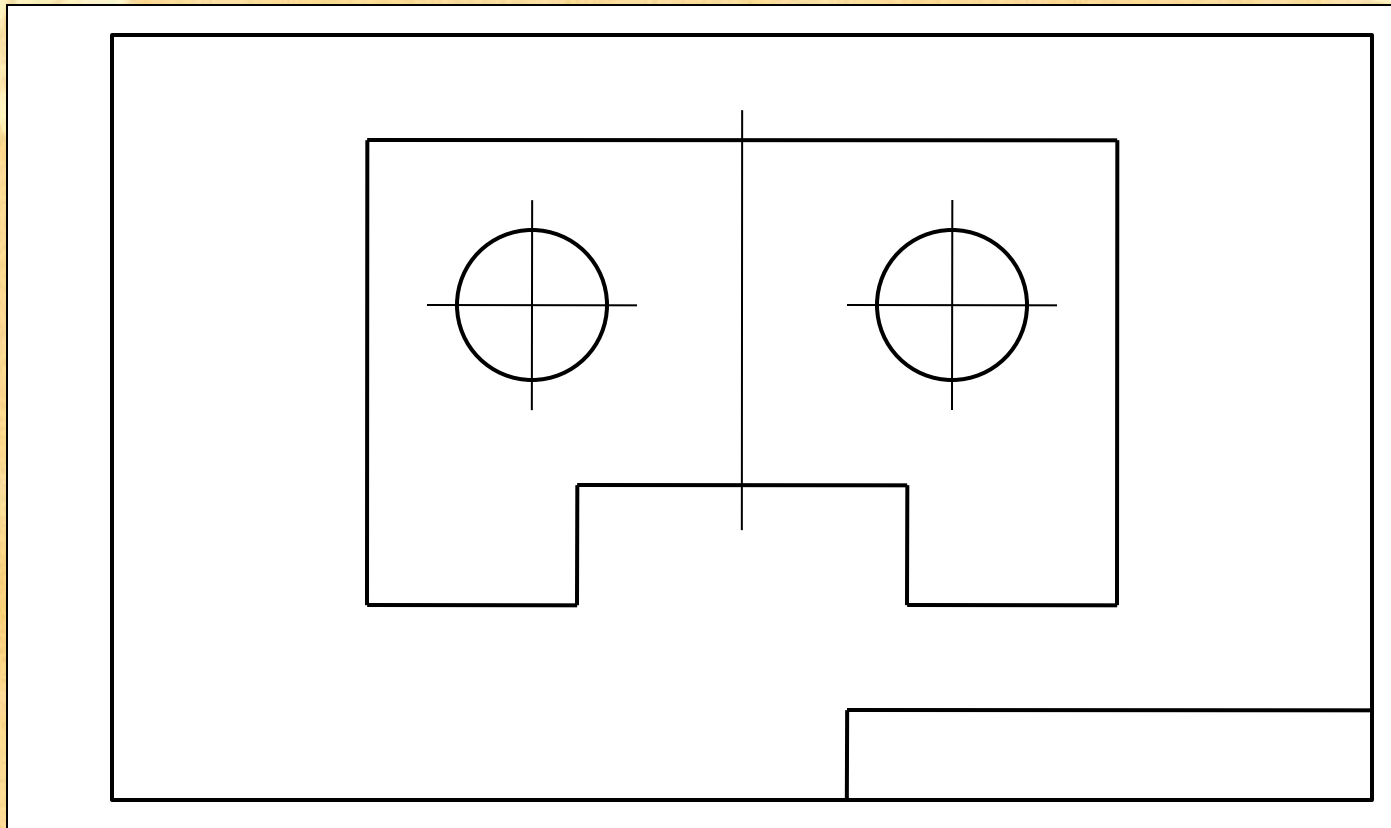

- 7. Разметка и построение изображения:**
- а. уточнение внешнего очертания контура детали.**
  - б. уточнение внутреннего контура детали.**

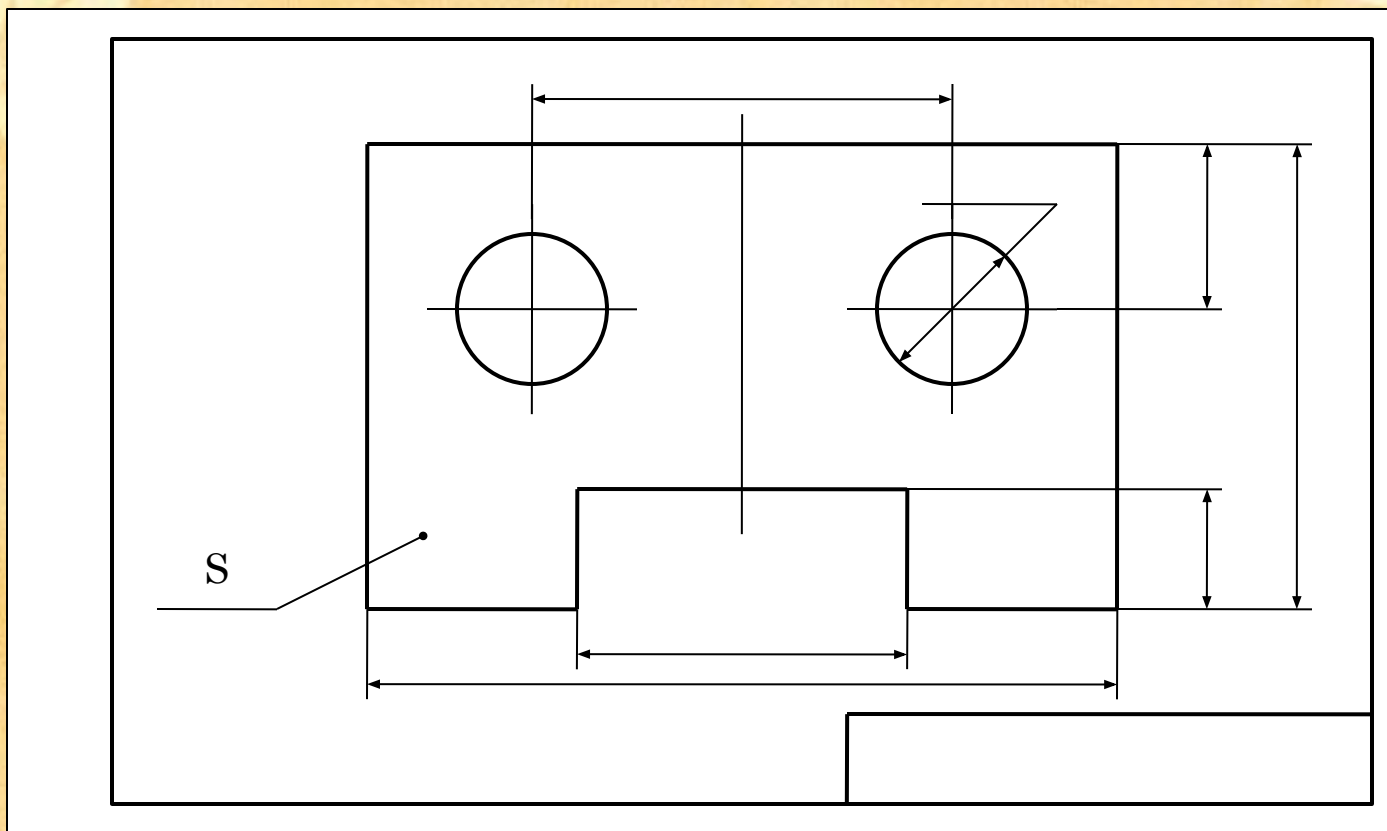

**8. Нанесение размеров по длине, по высоте и толщине.**



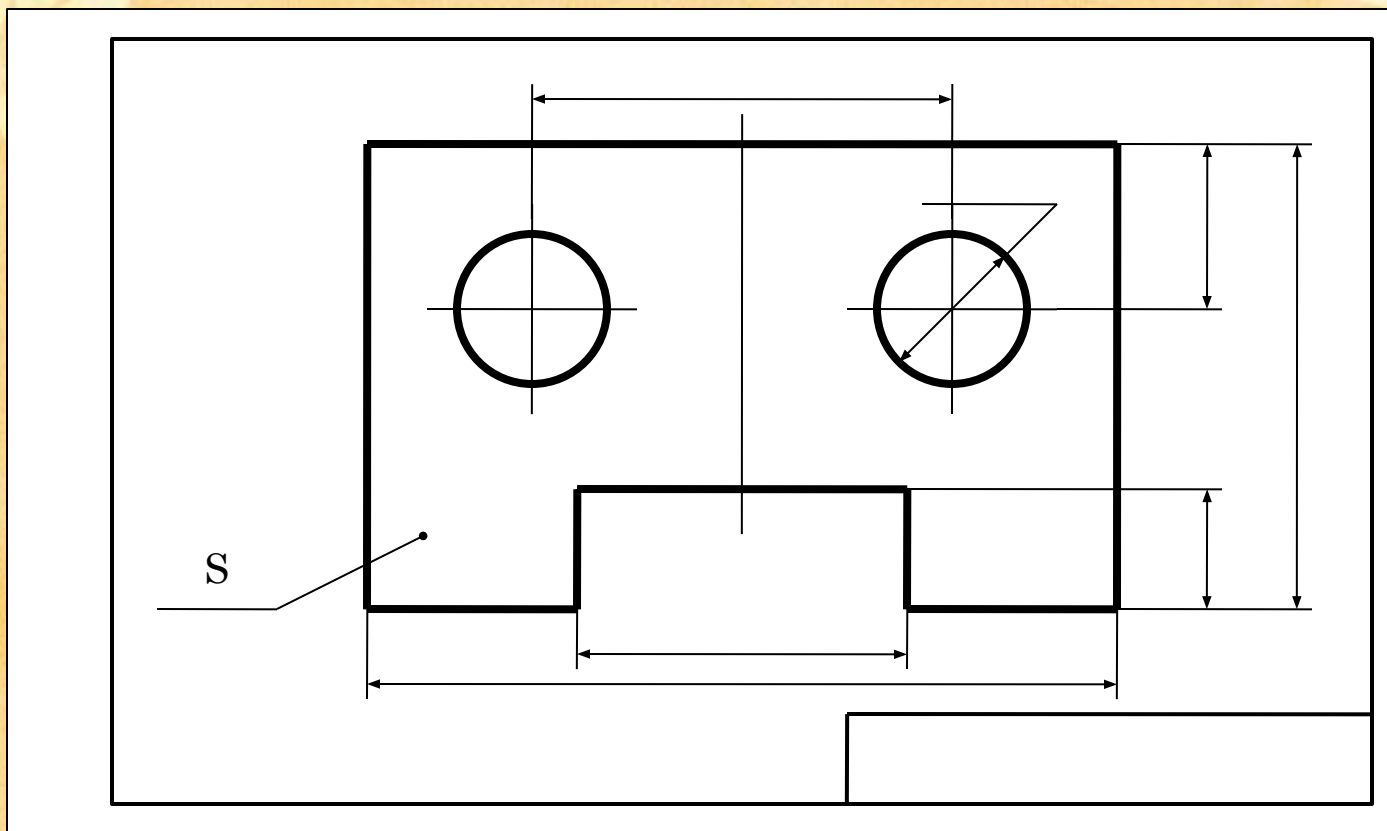

Обводка: окружности, горизонтальные линии, вертикальные, наклонные. Заполнение основной надписи.