

ДИПЛОМДЫҚ ЖҰМЫС

Бұрғылау ерітіндісінің айналыс жасау сызбасы

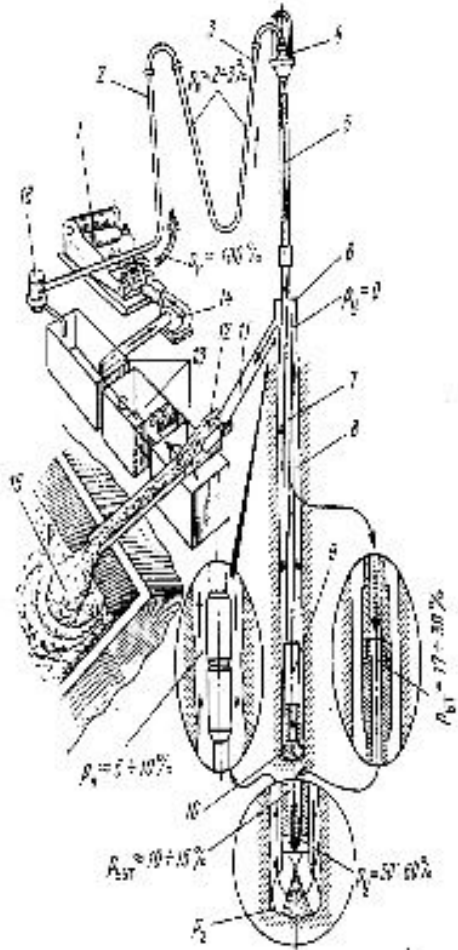

1-бұрғылау насосы, 2-тұғыр , 3-бұрғылау қолғабы, 4-вертлюг, 5-жетекші құбыр, 6-жер үсті жабдығы, 7-бұрғылау тізбегі, 10-долото, 13-тазартылған ыдыс, 14-дайындалған ерітінді сорабтар, 11-арнаулы арық, 12-ерітінді тазалағыш механизмдер блогі.

Бұрғылау ерітіндісін даярлау қонырғысы

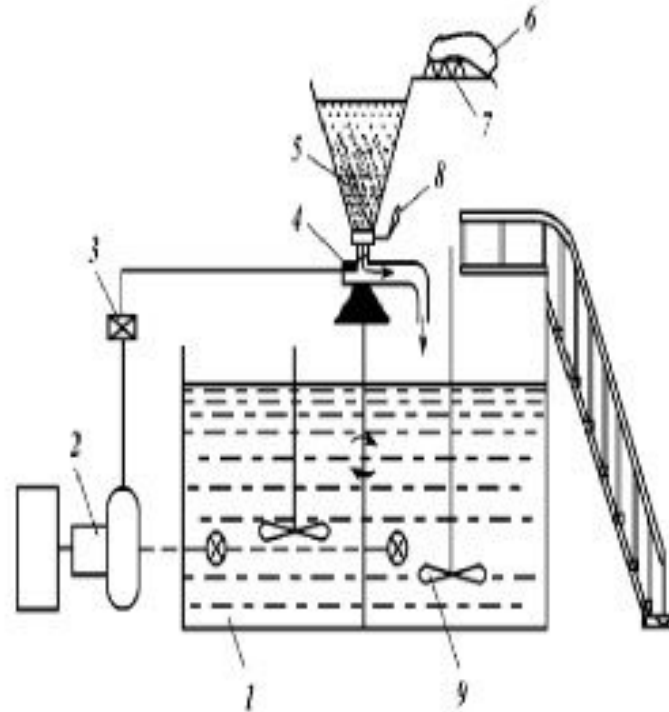

1-ыдыс; 2-поршендік сорап; 3-ашқыш; 4-гидроэжекторлы араластырғыш; 5-воронка;
6-материал салынған мешок; 7-алаң; 8-шиберлік жапқыш; 9-гидравликалық араластырғыш

Дірілдемелі елек

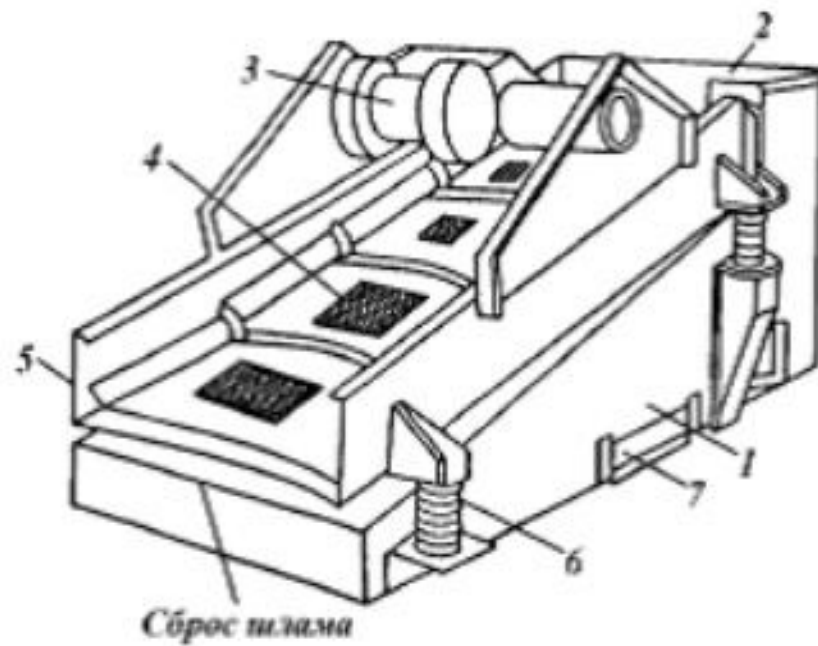

1-рамасы, 7-тазаланған ертіндіні жинайтын табаны , 2-бөлгіші бар қабылдағыш, 5-селкілдеткіш рама, 4-тор, 3-селкілдеткіш, 6-амортизаторлар.