The left side of the slide features a decorative design consisting of several vertical stripes of varying widths and shades of gold and beige. Overlaid on these stripes are several circles of different sizes, also in shades of gold, arranged in a vertical, slightly staggered pattern.

**ПРЕОБРАЗОВАНИЕ ВИДА И СОСТАВА
ИЗОБРАЖЕНИЙ
(ГРАФИЧЕСКАЯ РАБОТА).
(3 ЗАНЯТИЕ).**

ЦЕЛЬ:

- 1.Выполнять чертежи 2D и 3D объектов в графическом редакторе с изменением вида и состава изображений (замена изображений) или с изменением масштаба изображения.
- 2.Выполнить графическую работу на формате А4.



ЗАДАНИЕ.

Выполнить графическую работу №4.

1. Изучить чертеж детали варианта 2.
2. Оформить **горизонтальный лист А4** (основная рамка и основная надпись чертежа) для выполнения чертежа.
Название работы: Наклонное сечение детали.
Материал: Сталь.
3. Выполнить чертеж трех видов детали (варианта 2) в М 1:1 с наклонным сечением А.



ЧЕРТЕЖ. ВАРИАНТ 2.

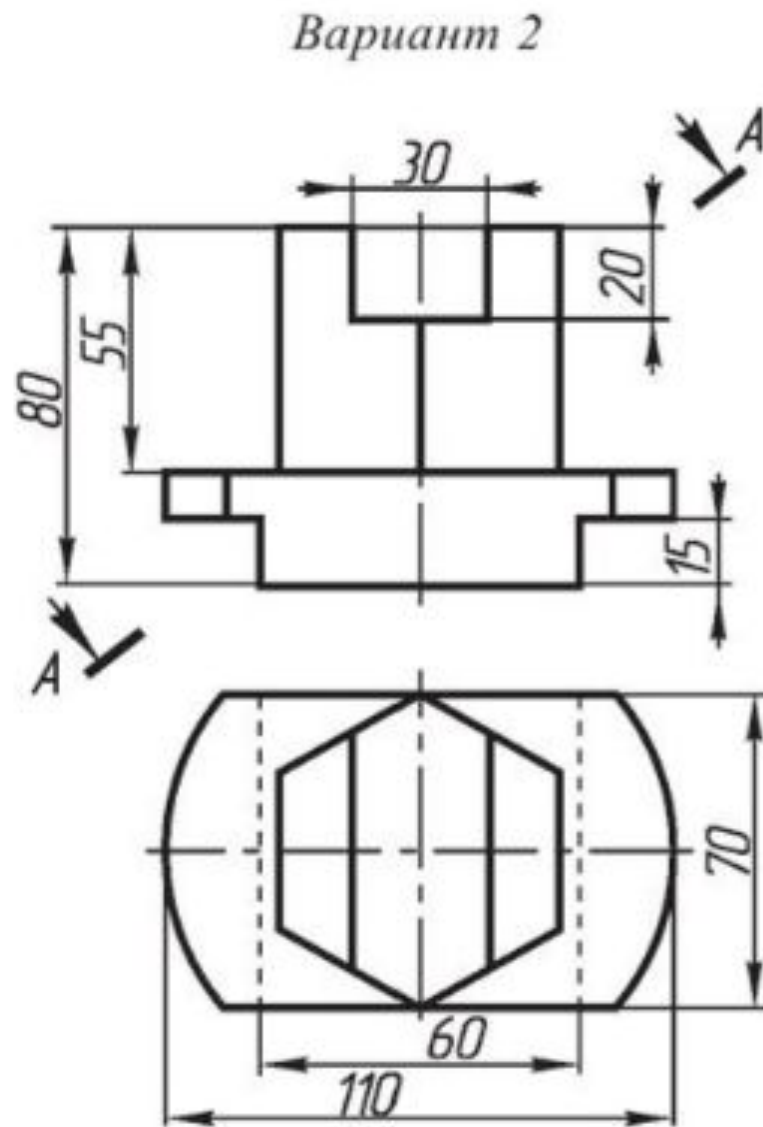
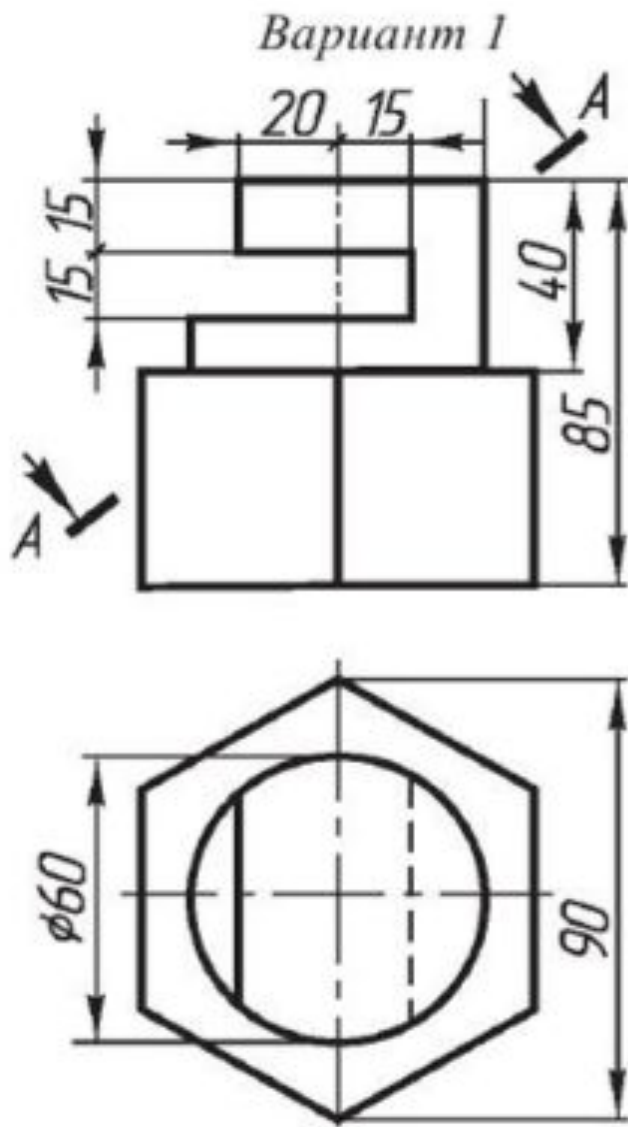

ЭТО ПРИМЕР
(ЧЕРТЕЖ СПРАВА).

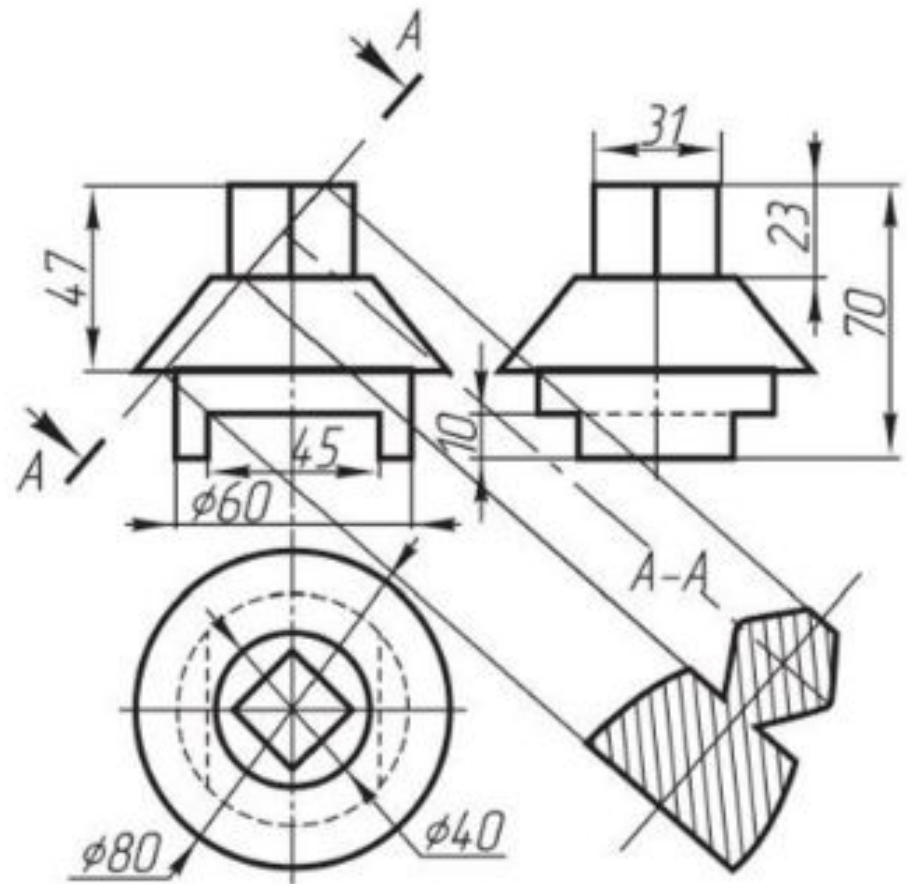
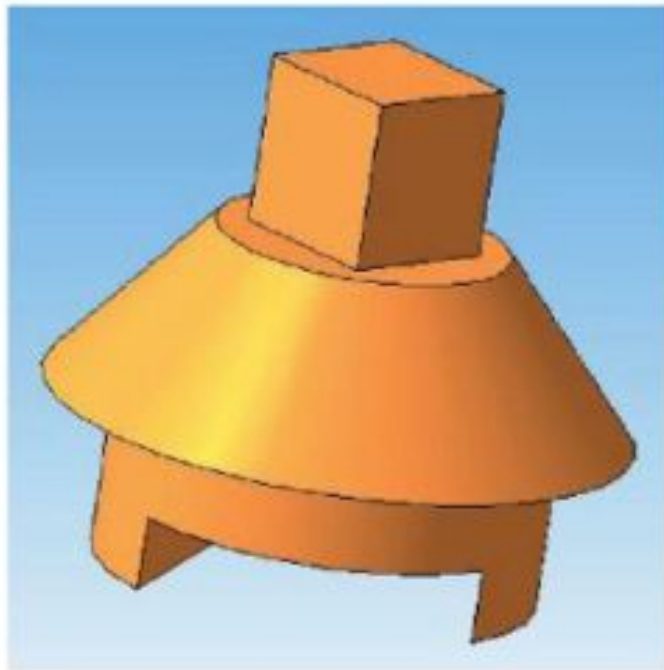

а)

б)

Рисунок 8.5 3D-модель (а) и чертеж с наклонным сечением (б)

ГОРИЗОНТАЛЬНОЕ РАСПОЛОЖЕНИЕ ФОРМАТА А4



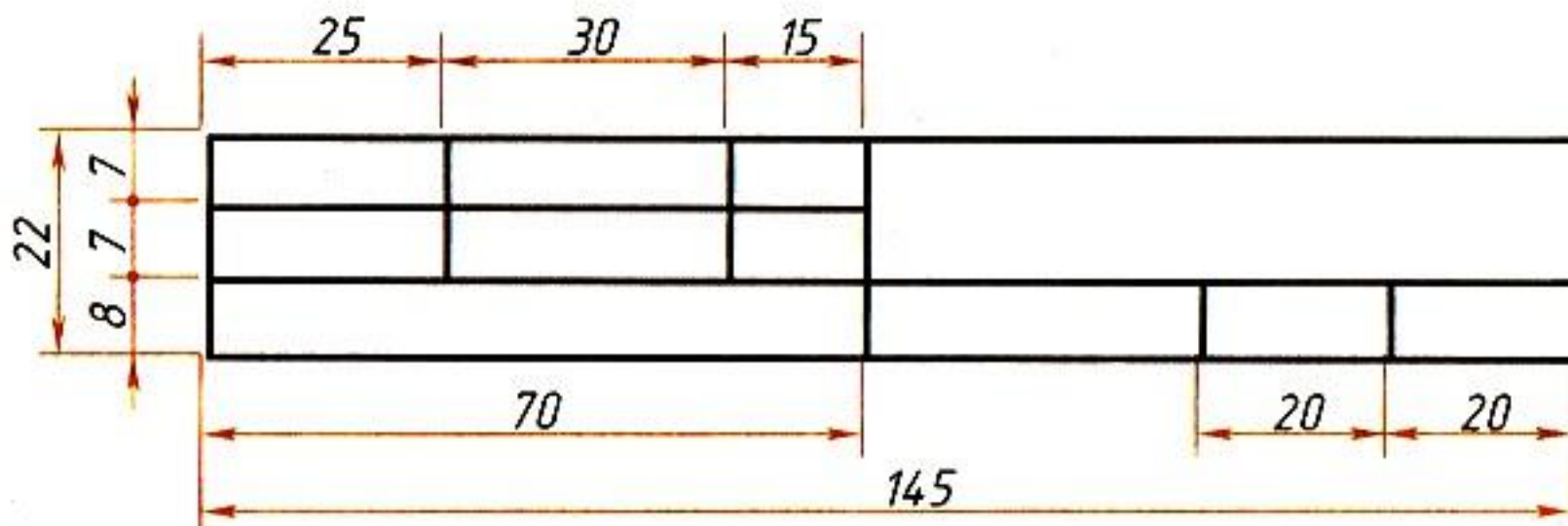

a)

Чертил	Иванов М.	10.11.99	Прокладка		
Проверил					
Школа	кл.	Резина	1:1	№ 3	

б)

Основная надпись учебного чертежа

**Графическую работу сфотографировать
и прислать на Whatsapp 87027144620**

