

Муниципальное общеобразовательное учреждение
Красноселькупская средняя общеобразовательная
школа «Радуга»

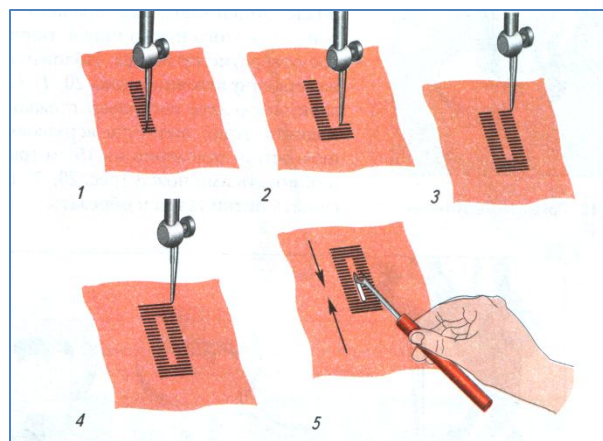

Приспособления к швейной машине. Обметывание петель

Разработка по машиноведению учителя технологии Галимзяновой Е.В.

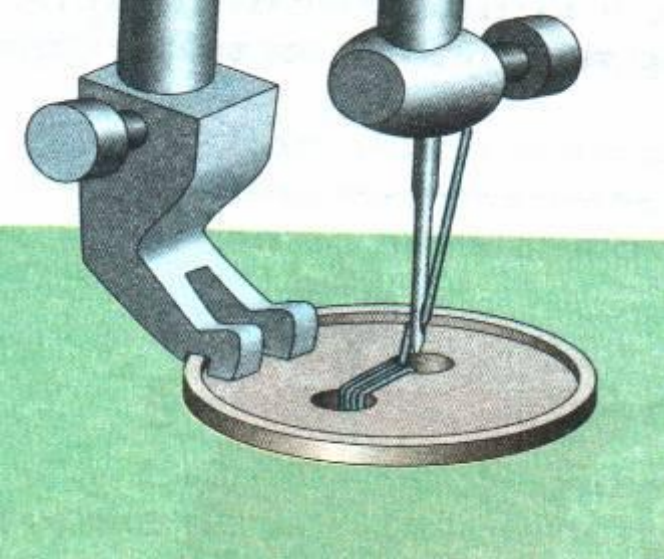

Рис. 1 Расположение
петель и пуговиц

Швейные петли для одежды можно изготовить вручную, но быстро и аккуратно петли можно сделать только на швейной машине, имеющей в комплекте специальную лапку.

Петля на швейной машине может вымётываться в автоматическом, полуавтоматическом и ручном режиме.

Разметка петель

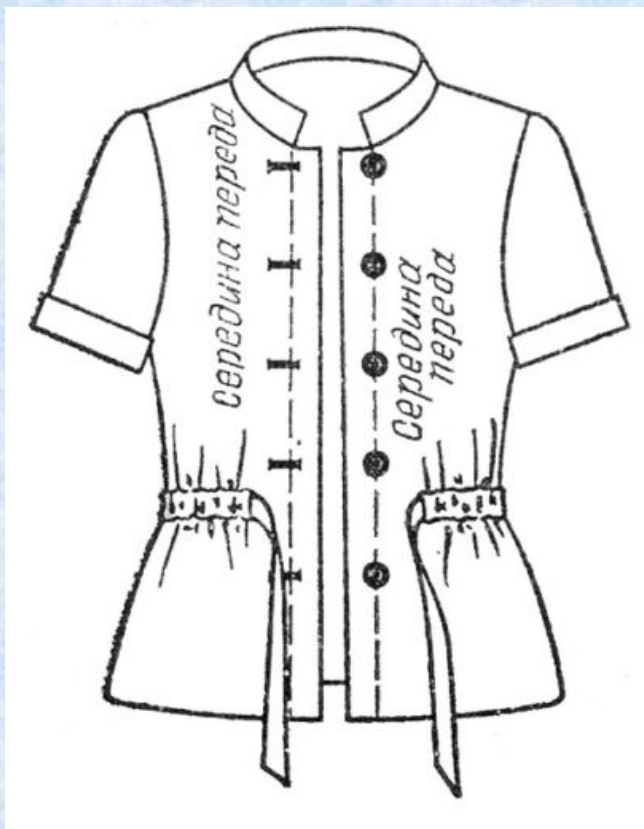
Разметка петель

по горизонтали

по вертикали

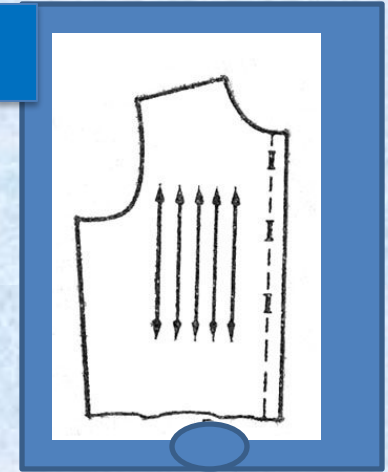
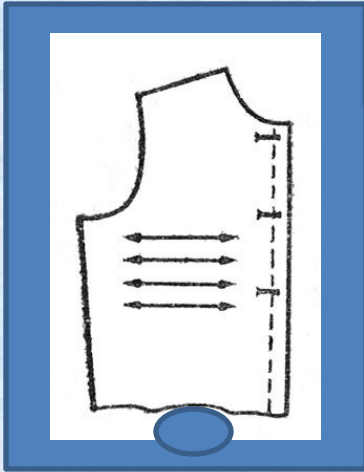

- ❖ Наметить нитками положение каждой петли и ее размер.
- ❖ Размер петли равен диаметру пуговицы плюс 0,3 – 0,5 см.
- ❖ Петля борта заходит за линию середины переда в сторону борта от 0,3 до 0,5 см.

Лапка для обметывания петель

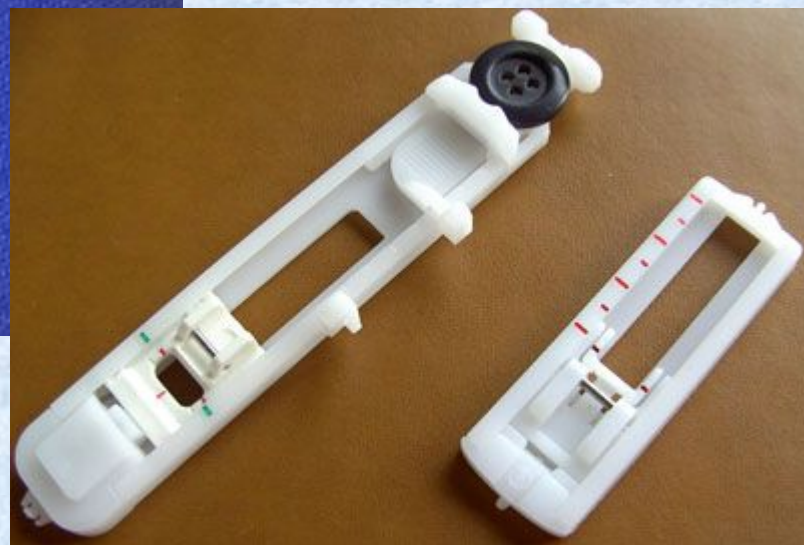

Обметывание петель

Настройки машины

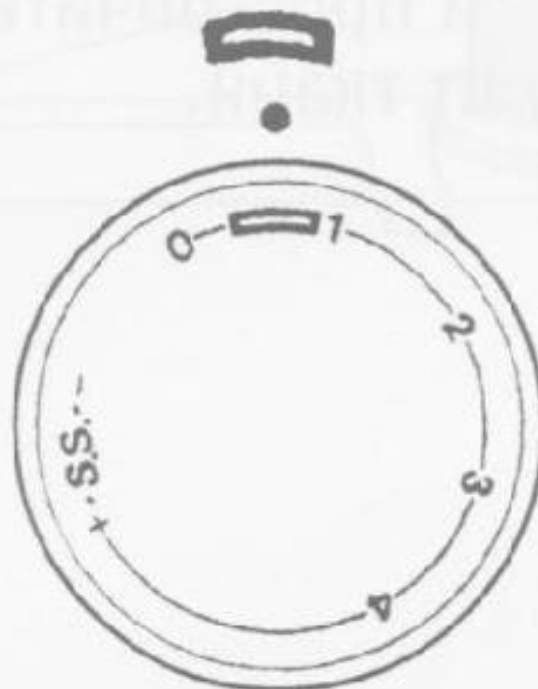
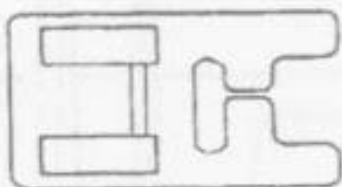
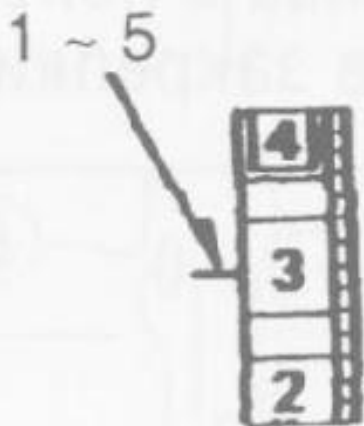

1



2



Сделайте пробную петлю, используя ткань, прокладочный материал и швы для конкретного изделия.



Расположите пуговицу на образце ткани и отметьте верхний и нижний концы, чтобы определить длину петли.

1 Для тонких тканей

2 Для толстых тканей

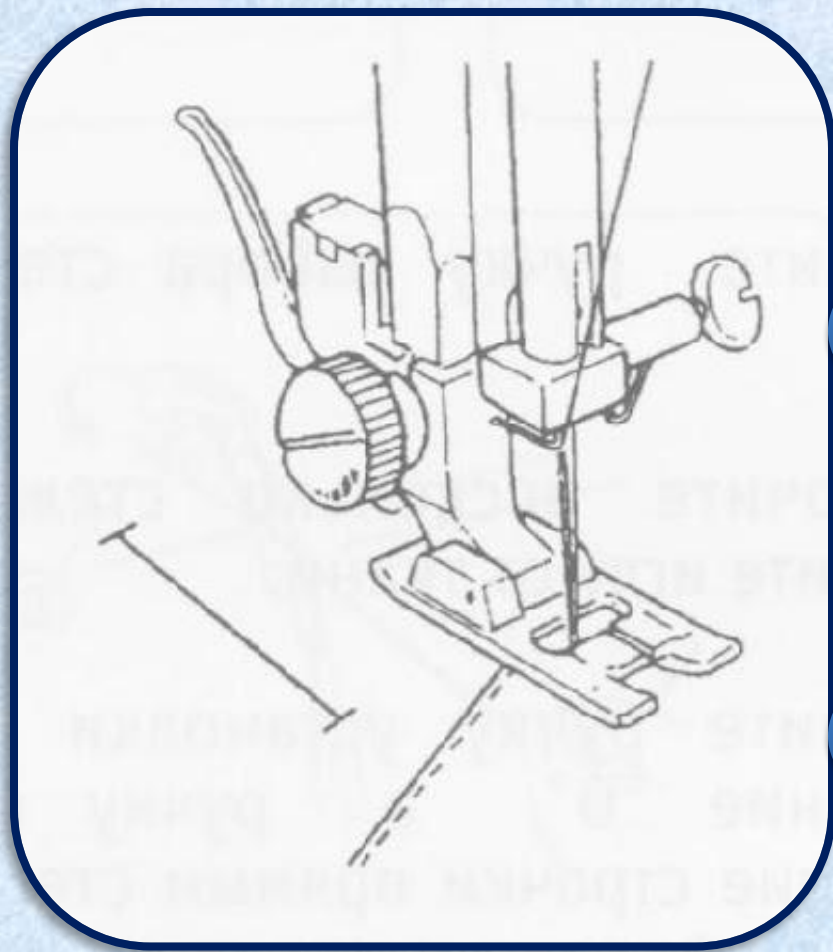

1

Установите реле выбора строчки в положение «  » .



2

Протяните обе нити влево.



3

Опустите иглу в ткань в том месте, где должна начинаться петля, и опустите лапку.

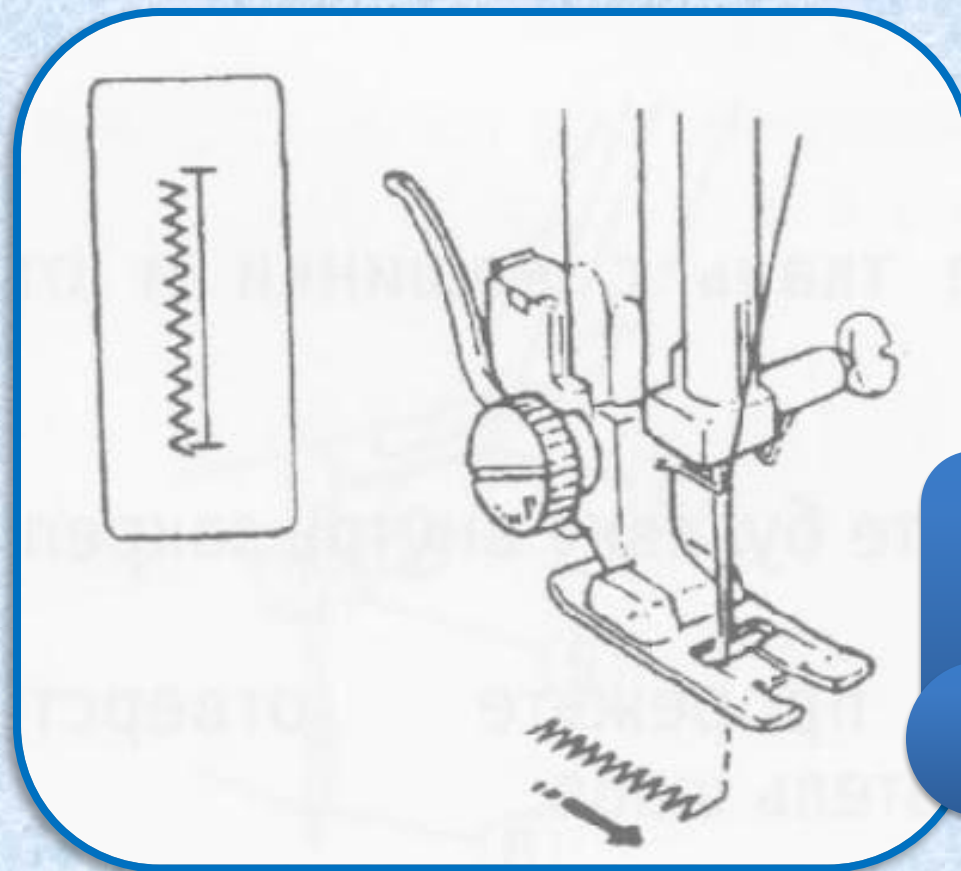

Прострочите левую сторону, остановившись у нижней отметки.

1



Поднимите иглу.

2

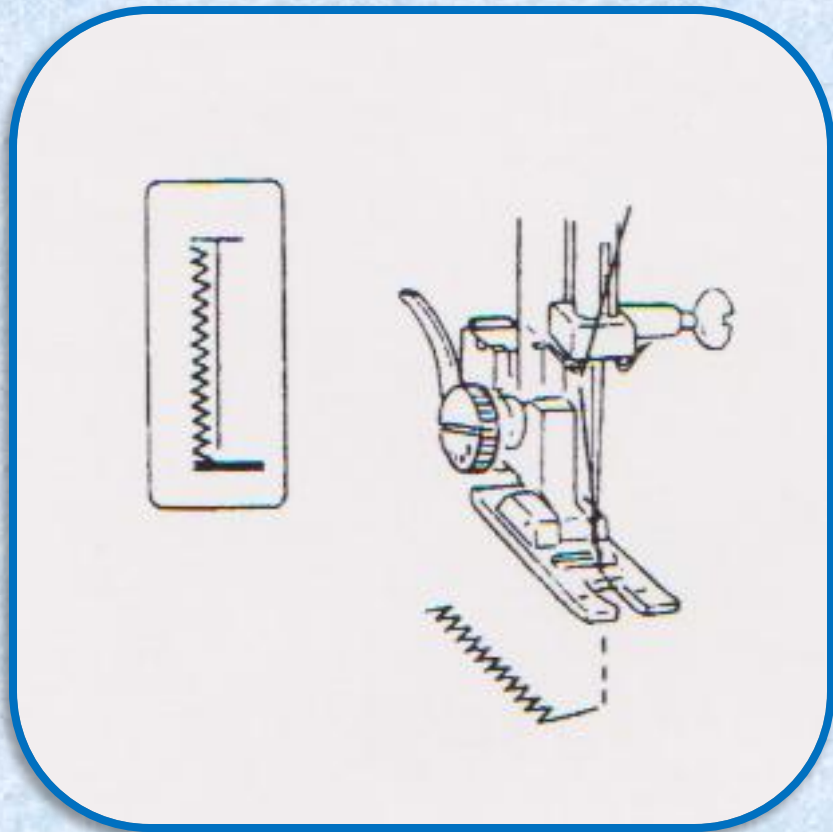

Установите ручку выбора стежка в
положение

«  и прострочите 5 стежков закрепки,
поднимите иглу от ткани.

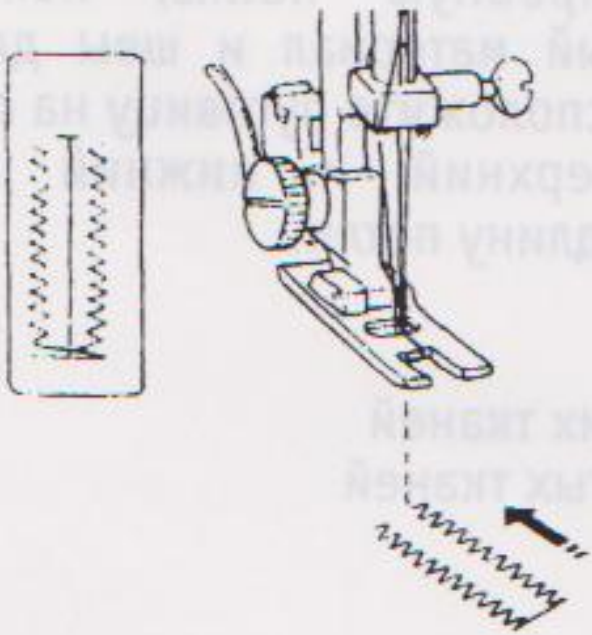

**Установите ручку выбора стежка в положение «
«.**



**Прострочите правую сторону петли.
Остановите машину тогда, когда игла будит
находиться точно напротив первого стежка
левой стороны, затем поднимите иглу.**

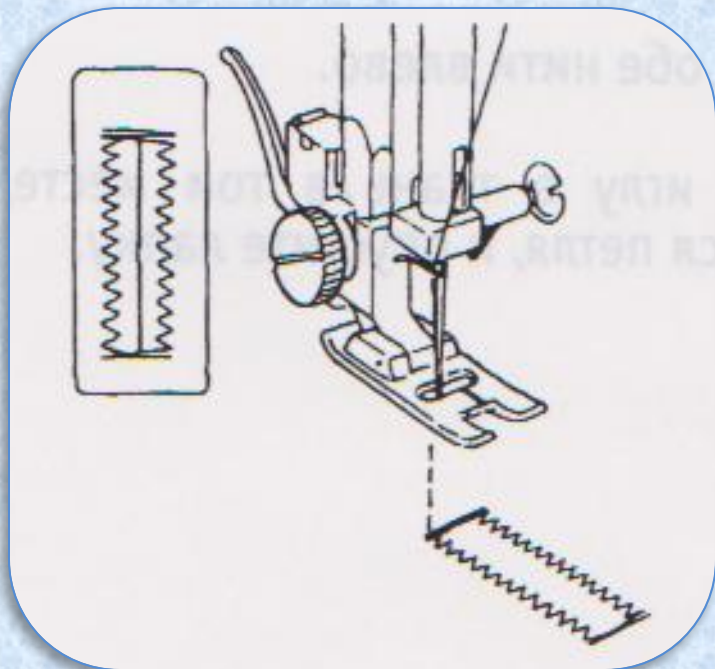

Установите ручку выбора стежка в положение «»

Прострочите несколько стежков закрепки и поднимите иглу от ткани.

Установите ручку установки длины стежка в положение «0», а ручку выбора стежка в положение строчки прямым стежком. Прострочите несколько фиксирующих стежков.

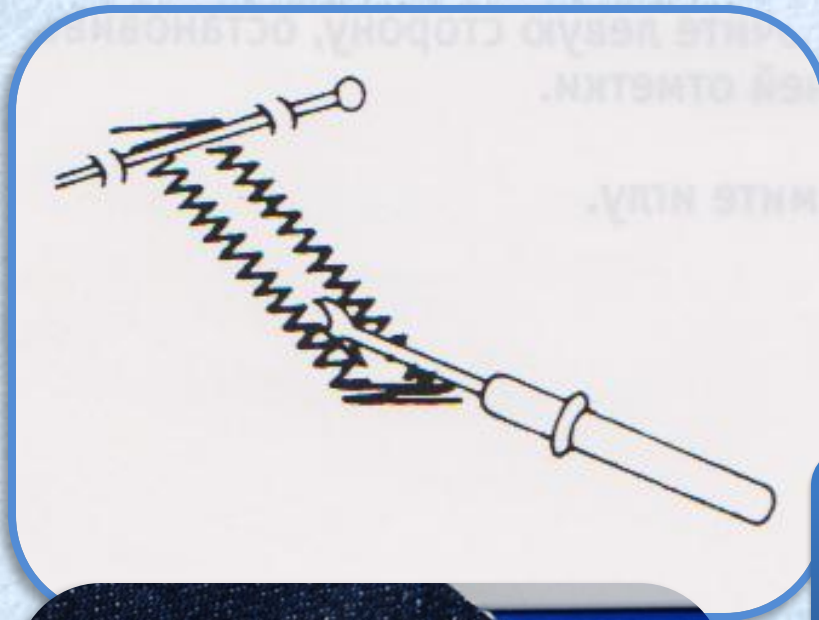

Снимите ткань с машинки и отрежьте строчные нитки.



Установите булавку внутрь закрепки.



Затем прорежьте отверстие, используя вспарыватель швов.



Избегайте разрезания стежков.

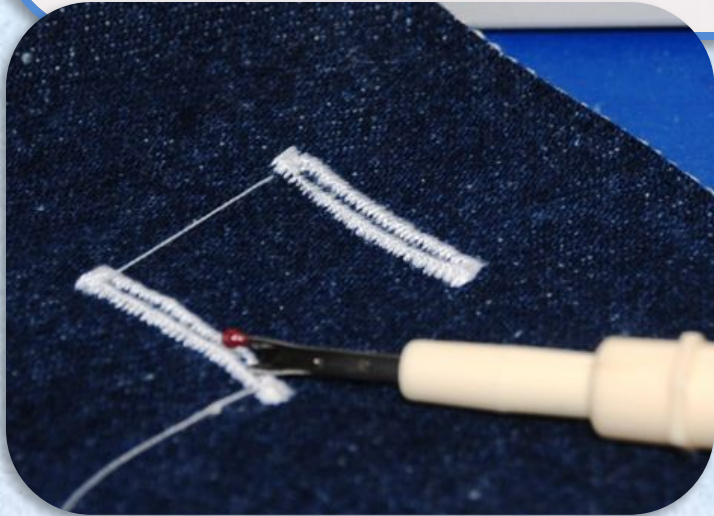

Самоконтроль

Проверить:

- ровность строчек;
- равномерность ширины припусков;
- качество обметочных стежков;
- качество влажно-тепловой обработки.