

Одежда второй слой.

- Возрастная группа 62см – 86см
- Возрастная группа 92см – 122см
- Возрастная группа 128см – 152см
- Праздничные платья, юбки, топы
 - Флис
- Спортивная базовая одежда

Основные принципы выкладки одежды второй слой:

- Изначально делится по половому признаку.
- Далее по возрастным группам: 62см - 86см, 92см - 122см, 128см - 152см.
- Далее по сезонности.
- Далее по типу изделия.

*Данная выкладка актуальна пока не будет предоставлена обновленная информация.

- **Возрастная группа 62см - 86см.**

- выставляем на кронштейн 3 Т02 13 цилиндрических штырьков с ценникодержателем
- делим по половому признаку.
- виды изделия выставляем в соответствии с актуальным сезоном по ходу движения покупателя.
- внутри группы изделия собираем блоками по принадлежности:
 - Комплекты короткий рукав (в том числе джинсовые).
 - Короткий рукав, шорты, юбки, лосины (в том числе джинсовые).
 - Платья, сарафаны (в том числе джинсовые).
 - Длинный рукав, брюки, джинсы.
 - Джинсовки, джинсы, джинсовые полукомбинезоны.
 - Комплекты длинный рукав.
- если на изделии сзади на спинке или на капюшоне имеется принт или нашивной декор, то данная модель на кронштейн вешается спинкой вперед (рис.1).
- выставляется по цвету радуги по ходу движения покупателя в каждом блоке товара



Рис.1

- Комплекты короткой рукав. Выставляются в 3 кронштейна по вертикали.



Рис.2

- Короткий рукав, шорты, юбки. Выставляются в 5 кронштейнов по вертикали.



Девочки и мальчики 62см-86см футболки, шорты, юбки.

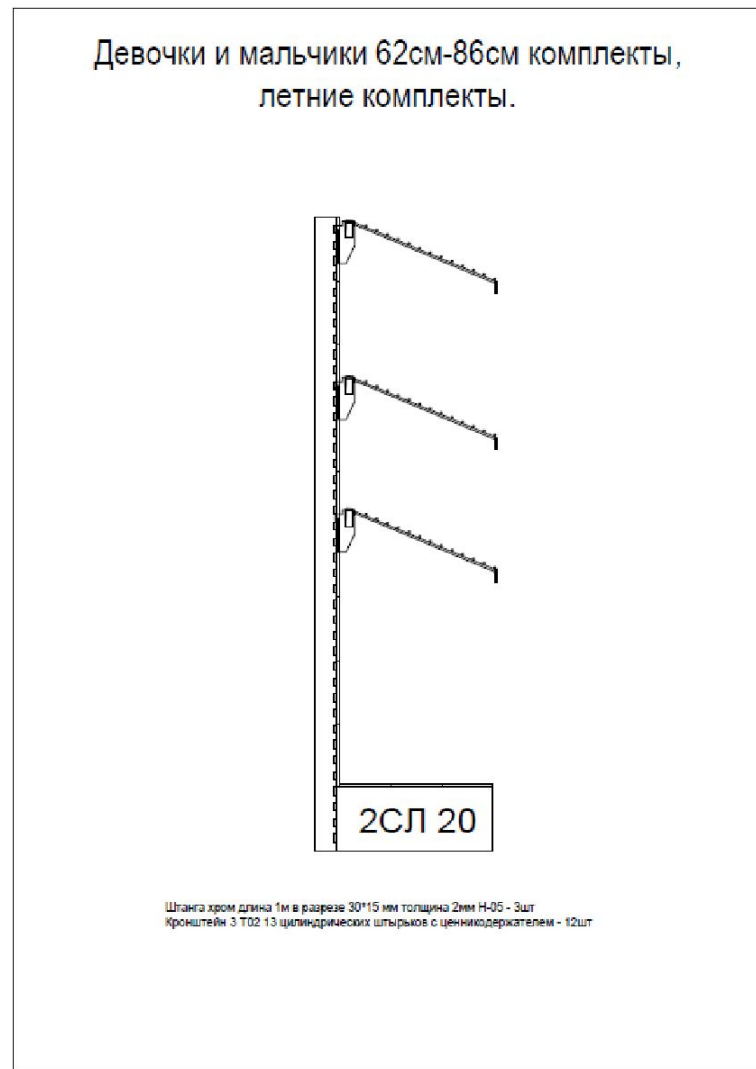
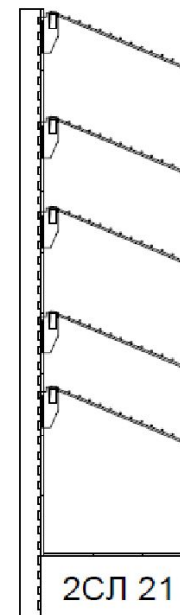

Штанга хром длина 1м в разрезе 30*15 мм толщина 2мм Н-05 - 5шт
Кронштейн 3 Т02 13 цилиндрических штырьков с ценикодержателем - 25шт

Рис.3

- Короткий рукав, лосины. Выставляются в 4 кронштейна по вертикали.



Девочки 62см-86см футболки, лосины.

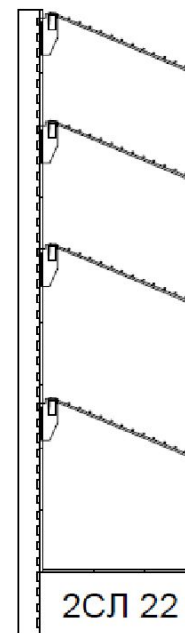

Штанга хром длина 1м в разрезе 30*15 мм толщина 2мм Н-05 - 4шт
Кронштейн 3 Т02 13 цилиндрических штырьков с ценникомдержателем - 16шт

Рис.4

- Платья, сарафаны. Выставляются в 3 кронштейна по вертикали. Выделяем блоком платяя короткий рукав, блоком платяя длинный рукав. блоком сарафаны.



Рис.5

Девочки 62см-86см платяя, сарафаны.

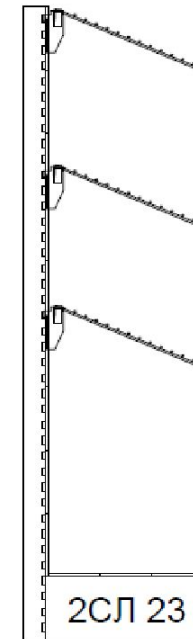

Штанга хром длина 1м в разрезе 30*15 мм толщина 2мм Н-05 - 3шт
Кронштейн 3 Т02 13 цилиндрических штырьков с ценникомдержателем - 9шт

• Длинный рукав, брюки, джинсы, джинсовки. Выставляются в 4 кронштейна по вертикали. В длинном рукаве делим

на блоки: Джинсовки блоком, толстовки блоком (внутри толстовок блоками: блок с капюшоном, блок с молнией),

свитшоты блоком, водолазки блоком, лонгсливы блоком. Джинсы по низу блоком. Брюки по низу блоком.



Рис.6

Девочки и мальчики 62см-86см джинсовки,
толстовки, худи, водолазки, рубашки, брюки, джинсы.

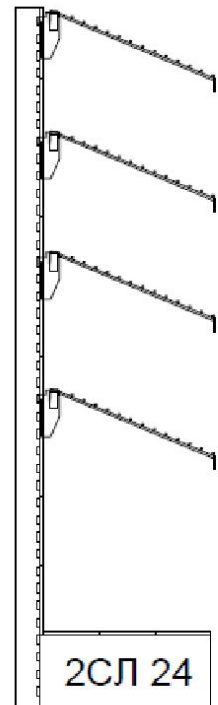

Штанга хром длина 1м в разрезе 30*15 мм толщина 2мм Н-05 - 4шт
крючки 3 Т02 13 цилиндрических штырьков с ценикодержателем - 16шт

- Полукомбинезоны вертикальным блоком в 3 кронштейна по вертикали.



Рис.7

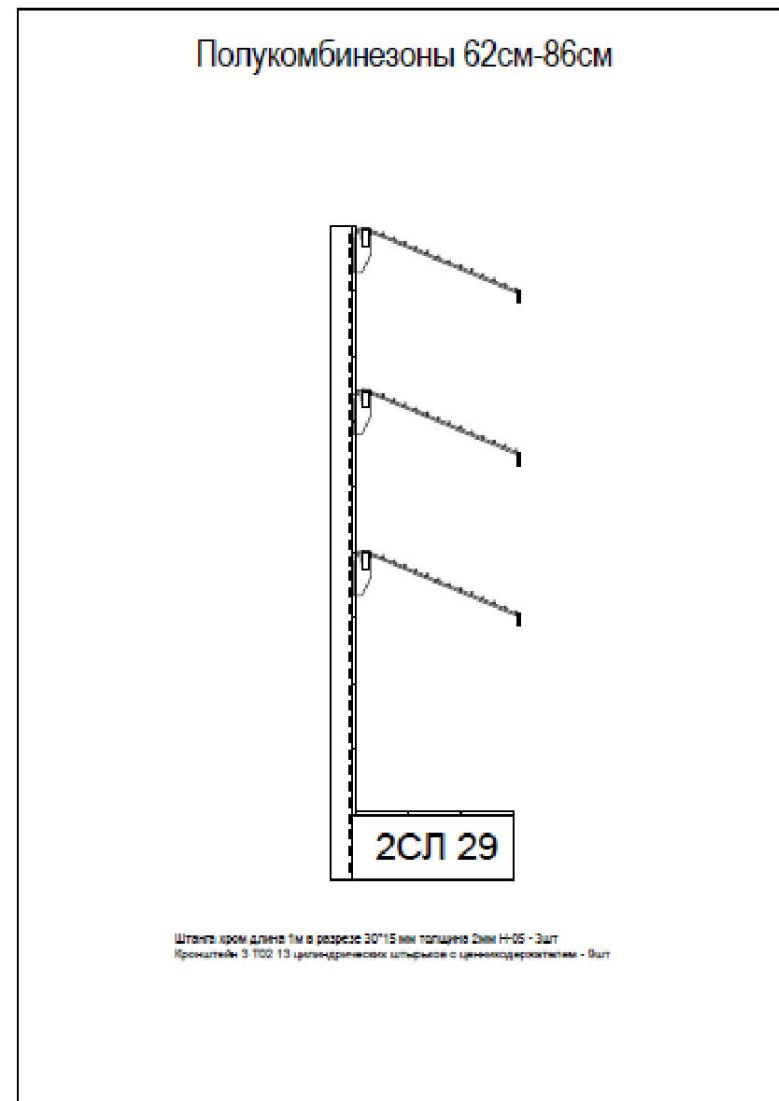

- Комплекты длинный рукав. Выставляются в 3 кронштейна по вертикали.



Рис.8

- Вешалки используются:
 - Для комплектов 258 908.



- Для короткого, длинного рукава, платьев, сарафанов, полукомбинезонов 187

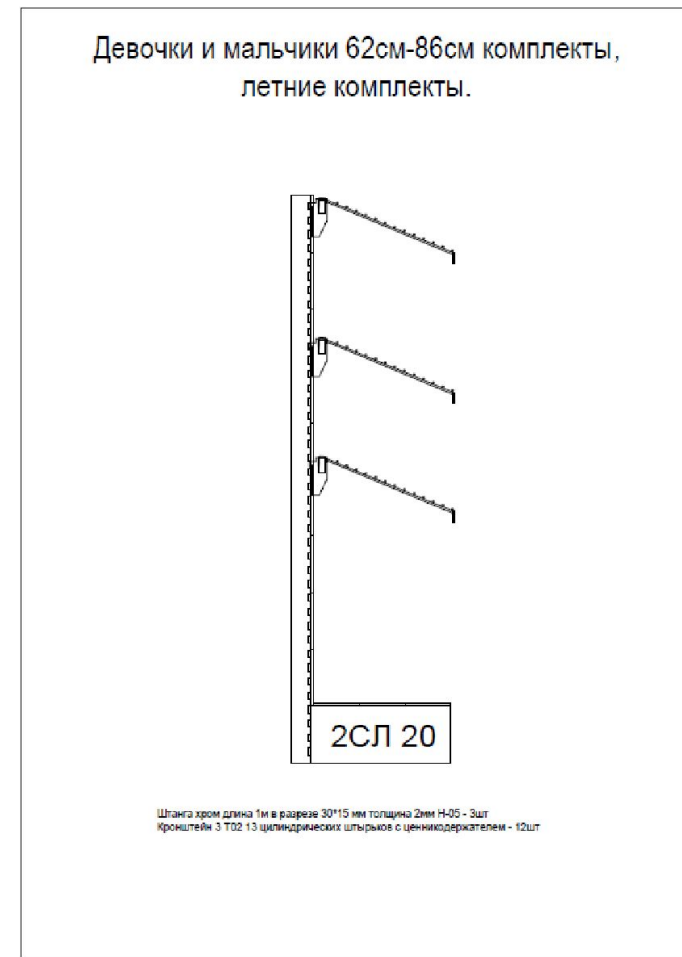

- Для джинсов, плотных юбок, плотных брюк и плотных шорт 140 301



- Для тонких юбок, тонких шорт, лосин и бриджей 275 411



- **Возрастная группа 92см - 122см.**

- выставляем на кронштейн 3 Т02 13 цилиндрических штырьков с ценникодержателем
- делим по половому признаку.
- виды изделия выставляем в соответствии с актуальным сезоном по ходу движения покупателя.
- внутри группы изделия собираем блоками по принадлежности:
 - Комплекты короткий рукав (в том числе джинсовые).
 - Короткий рукав, шорты, юбки, лосины (в том числе джинсовые).
 - Платья, сарафаны (в том числе джинсовые).
 - Длинный рукав, брюки, джинсы.
 - Джинсовки, джинсы, джинсовые полукombineзоны.
 - Комплекты длинный рукав.
- если на изделии сзади на спинке или на капюшоне имеется принт или нашивной декор, то данная модель на кронштейн вешается спинкой вперед (рис.9)
- выставляется по цвету радуги по ходу движения покупателя в каждом блоке товаров.



Рис.9

- Комплекты короткой рукав. Выставляются в 3 кронштейна по вертикали (с длинными штанами возможно в 2 кронштейна).



Девочки и мальчики 92см-122см летние комплекты.

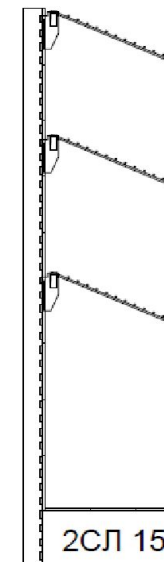

Штанга хром длина 1м в разрезе 30*15 мм толщина 2мм Н-05 - 3шт
Кронштейн 3 Т02 13 цилиндрический штырьков с ценикодержателем - 3шт

Рис.10

- Короткий рукав, лосины. Выставляются в 3 кронштейна по вертикали.



Девочки 92см-122см футболки, лосины.

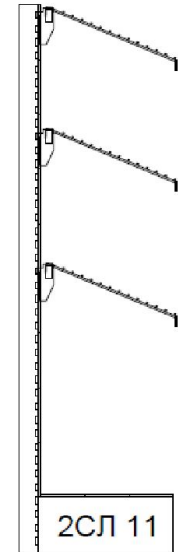

Штанга хром длина 1м в разрезе 30*15 мм толщина 2мм Н-05 - 5шт
Кронштейн 3 Т02 13 цилиндрических штырьков с ценникомдержателем - 5шт

Рис.11

- Топы, легкие брюки. Выставляются в 4 кронштейна по вертикали. Подобные легкие брюки (рис.11) выставляются отдельно от других брюк. Рядом с летним ассортиментом. Желательно с топами, комплектами короткий рукав и футболками.



Рис.12

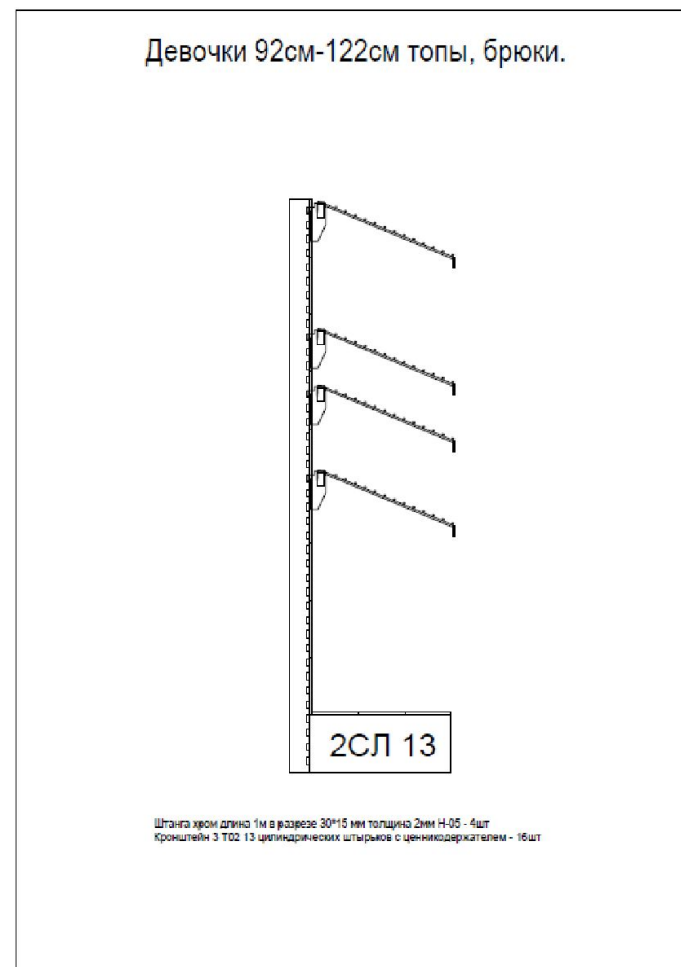

- Короткий рукав, юбки, бриджи, шорты. Выставляются в 4 кронштейна по вертикали.



Рис.13

Девочки 92см-122см футболки, юбки, бриджи,
шорты.

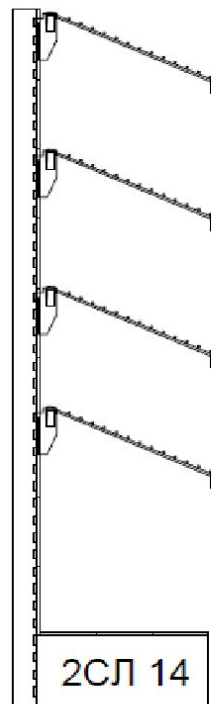

Штанга хром длина 1м в разрезе 30*15 мм толщина 2мм Н-05 - 4шт
Кронштейн 3 Т02 13 цилиндрических штырьков с ценикодержателем - 12шт

Мальчики 92см-122см футболки, шорты.

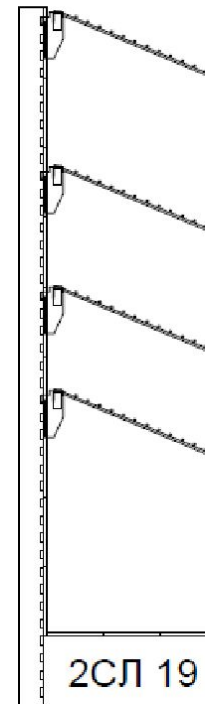

Штанга хром длина 1м в разрезе 30*15 мм толщина 2мм Н-05 - 4шт
Кронштейн 3 Т02 13 цилиндрических штырьков с ценикодержателем - 12шт

- Платья, сарафаны, полукомбинезоны с шортами. Выставляются в 3 кронштейна по вертикали. Выделяем блоком

платья короткий рукав, блоком платья длинный рукав, блоком сарафаны, блоком полукомбинезоны с шортами.



Девочки 92см-122см платья, сарафаны, полукомбинезоны с шортами.

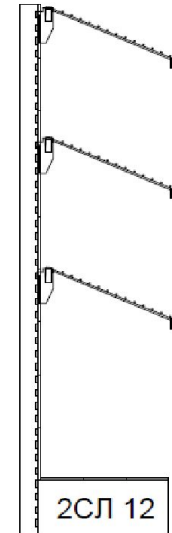

Штанга хром длина 1м в разрезе 30*15 мм толщина 2мм Н-05 - 3шт
Кронштейн 3 Т02 13 цилиндрических штырьков с ценикодержателем - 9шт

Рис.14

- Длинный рукав, брюки, джинсы, джинсовые куртки. Выставляются в 3 кронштейна по вертикали. В длинном

рукаве делим на блоки: Джинсовки блоком, толстовки блоком (внутри толстовок блоками: блок с капюшоном, блок

с молнией и т.д.), свитшоты блоком, водолазки блоком, лонгсливы блоком. Джинсы по низу блоком. Брюки по низу



Рис.15

Девочки 92см-122см джинсовки, толстовки, худи,
водолазки, рубашки, брюки, джинсы.

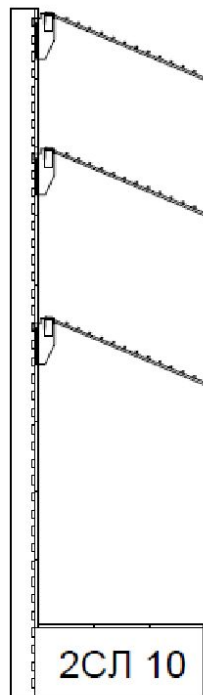

Штанга хром длина 1м в разрезе 30*15 мм толщина 2мм Н-05 - 3шт
Кронштейн 3 Т02 13 цилиндрических штырьков с ценникодержателем - 9шт

Мальчики 92см-122см джинсовки, толстовки, худи,
водолазки, рубашки, брюки, джинсы.

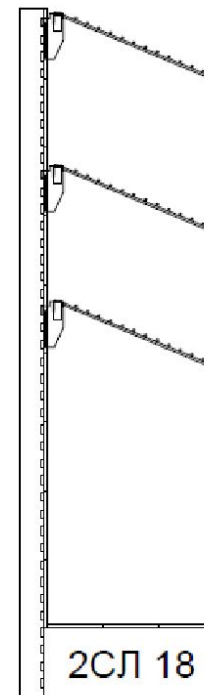

Штанга хром длина 1м в разрезе 30*15 мм толщина 2мм Н-05 - 3шт
Кронштейн 3 Т02 13 цилиндрических штырьков с ценникодержателем - 9шт

- Полукомбинезоны выставляются в 2 кронштейна по вертикали (рис.15). При наличии большого количества

брюк допускается вывеска полукомбинезонов над брюками (рис.16).



Рис.16



Рис.17

- Комплекты длинный рукав. Выставляются в 2 кронштейна по вертикали.

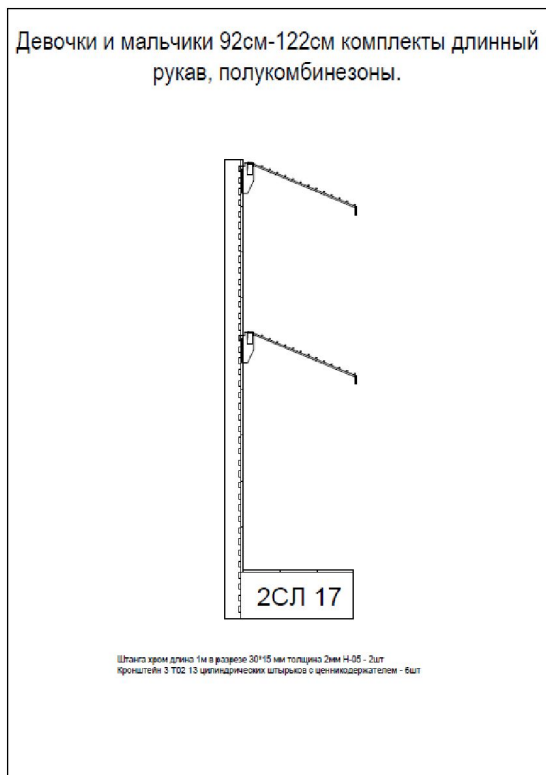

Рис.18

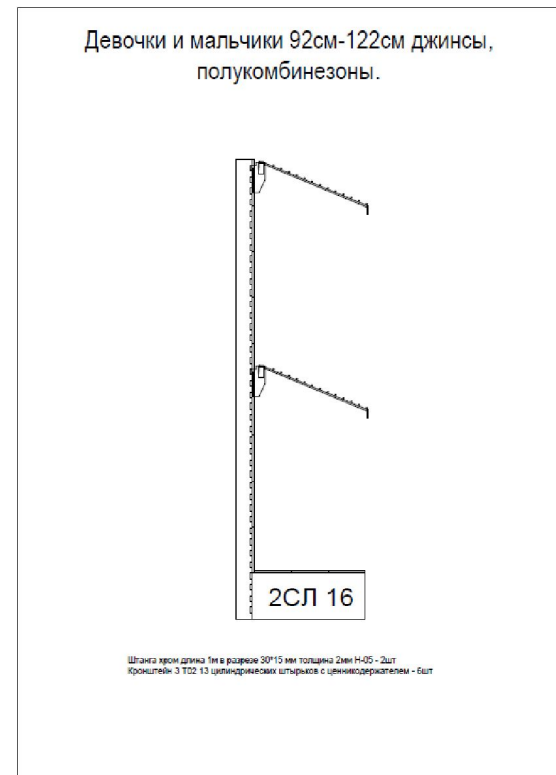
Девочки и мальчики 92см-122см комплекты длинный
рукав, полукombineзоны.

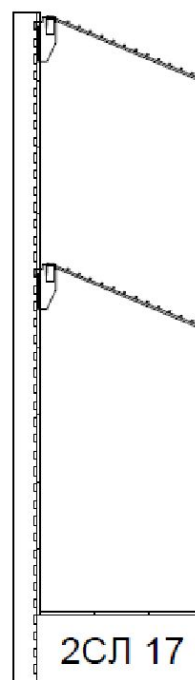

Штанга хром длина 1м в разрезе 30*15 мм толщина 2мм Н-05 - 2шт
Кронштейн 3 Т02 13 цилиндрических штырьков с ценикодержателем - 6шт

• Вешалки используются:

- Для комплектов со штанами и лосинами 118 347, комплекты с шортами 258 909



- Для короткого, длинного рукава, платьев, джинсовок 164 42



- Для джинс, брюк, плотных юбок и плотных шорт 140 300



- Для легких юбок, легких шорт, лосин и бриджей 152 7€



- Для топов, сарафанов, полукombineзонов 187 221.



- **Возрастная группа 128см – 152см.**

- выставляем на толстый кронштейн 550 мм с двумя штырями.
- делим по половому признаку.
- виды изделия выставляем в соответствии с актуальным сезоном по ходу движения покупателя.
- внутри группы изделия собираем блоками по принадлежности:
 - Комплекты короткий рукав (в том числе джинсовые).
 - Короткий рукав, шорты, юбки, лосины (в том числе джинсовые).
 - Платья, сарафаны (в том числе джинсовые).
 - Длинный рукав, брюки, джинсы.
 - Джинсовки, джинсы, джинсовые полукомбинезоны.
 - Комплекты длинный рукав.
- если на изделии сзади на спинке или на капюшоне имеется принт или нашивной декор, то данная модель на кронштейн вешается спинкой вперед (рис.18).
- выставляется по цвету радуги по ходу движения покупателя в каждом блоке товар



Рис.19

- Топы, легкие брюки. Выставляются в 4 кронштейна по вертикали.



Рис.20

Девочки 128см-152см брюки, топы.

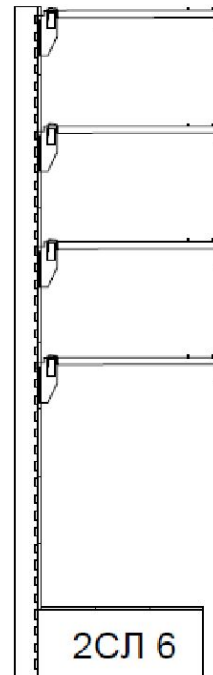

Штанга хром длина 1м в разрезе 30*15 мм толщина 2мм Н-05 - 4шт
Толстый кронштейн 550 мм с двумя штырями -12шт

- Комплекты лето, полукомбинезоны. Выставляются в 3 кронштейна по вертикали.



Рис.21

- Короткий рукав, шорты, бриджи. Выставляются в 4 кронштейна по вертикали.



Девочки и мальчики 128см-152см футболки, шорты, бриджи.

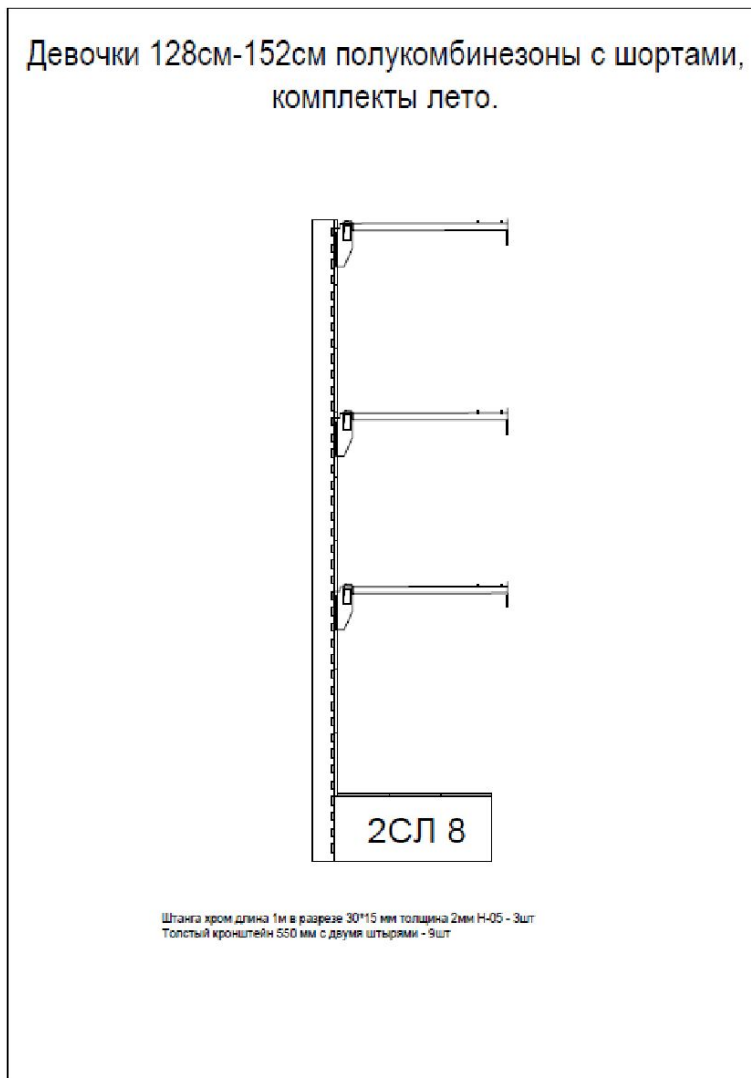
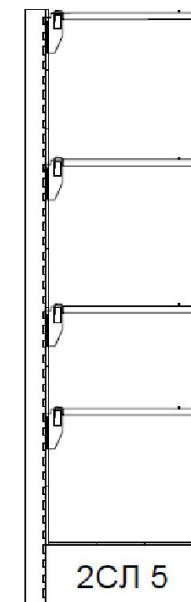

Штанга хром длина 1м в разрезе 30*15 мм толщина 2мм Н-05 - 4шт
Толстый кронштейн 550 мм с двумя штырями - 12шт

Рис.22

- Короткий рукав, лосины. Выставляются в 3 кронштейна по вертикали.



Девочки 128см-152см футболки, лосины.

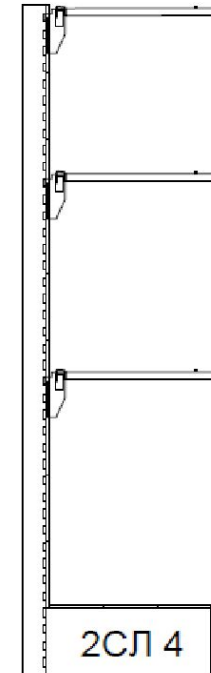

Штанга хром длина 1м в разрезе 30*15 мм толщина 2мм Н-05 - 3шт
Толстый кронштейн 550 мм с двумя штырями - 9шт

Рис.23

- Платья, сарафаны. Выставляются в 3 кронштейна по вертикали.



Рис.24

- Длинный рукав, брюки, джинсы, джинсовки. Выставляются в 3 кронштейна по вертикали. В длинном рукаве делим на блоки: джинсовки блоком, толстовки блоком (внутри толстовок блоками: блок с капюшоном, блок с молнией и т.д.), свитшоты блоком, водолазки блоком, лонгсливы блоком. Джинсы по низу блоком. Брюки по низу блоком.

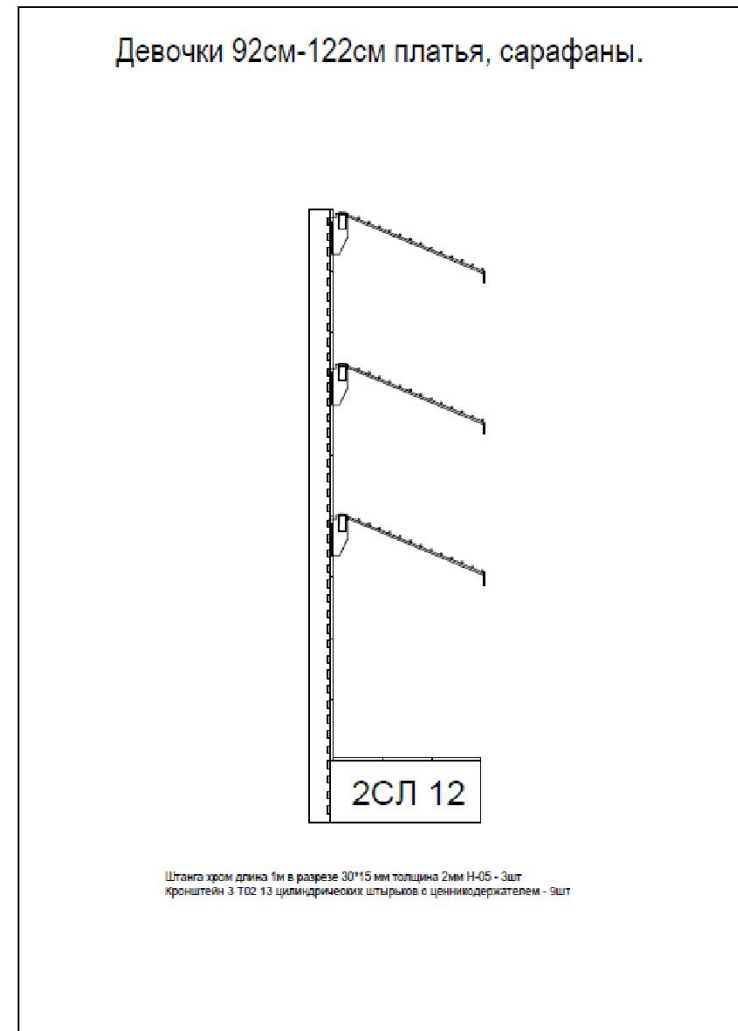

Рис.25

Девочки и мальчики 128см-152см джинсовки,
толстовки, худи, водолазки, рубашки, брюки, джинсы.

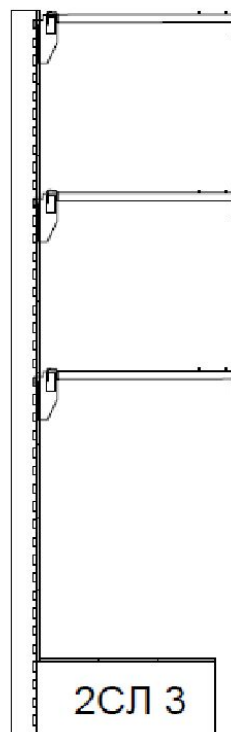

Штанга хром длина 1м в разрезе 30*15 мм толщина 2мм Н-05 - 3шт
Толстый кронштейн 550 мм с двумя штырями - 9шт

- Комплекты длинный рукав. Выставляются в 2 кронштейна по вертикали.



Рис.26

Девочки и мальчики 128см-152см комплекты.

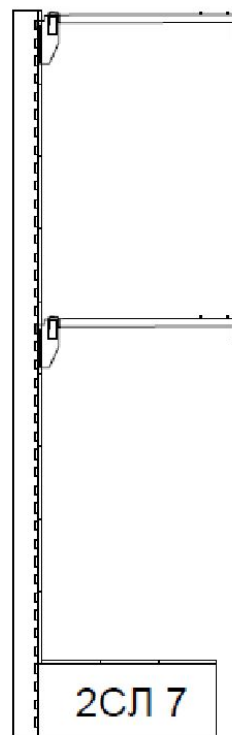

Штанга хром длина 1м в разрезе 30*15 мм толщина 2мм Н-05 - 2шт
Толстый кронштейн 550 мм с двумя штырями - 6шт

• Вешалки используются:

- Для летних комплектов и тонких комплектов длинный рукав 258 909.



- Для топов, сарафанов, джинсовых полукOMBинезонов 187 2



- Для короткого, длинного рукава, платьев, джинсовок 258 905.



- Для джинс, брюк, плотных юбок и плотных шорт 258 906



- Для легких юбок, легких шорт, лосин и бриджей 152 76



- Для комплектов с начесом длинный рукав 258 906,
322 090, 322 091.



• Праздничные платья, юбки, топы.

- выставляется отдельным блоком все возрастные группы (рис.27), чтобы покупатель имел возможность

выбора в одном месте между двумя возрастными группами (на фото разбито, так как между стеллажами

технический проем).

- вешалки используются: топы, платья – 258 918 221 (в зависимости от возрастной группы); юбки - 258 906, 140 300 (в зависимости от возрастной группы); лосины - 153 705



Рис.27

Праздник. Юбки, топы.

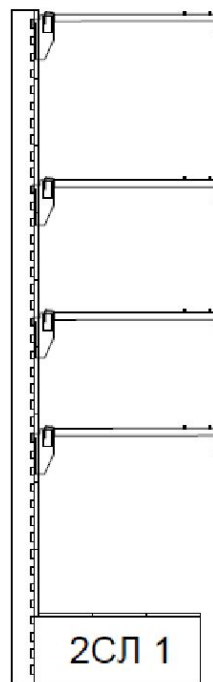

Штанга хром длина 1м в разрезе 30*15 мм толщина 2мм Н-05 - шт
Крючок одинарный на штанге с ценникомдержателем Н-02 500*8мм - шт

Праздник. Платья.

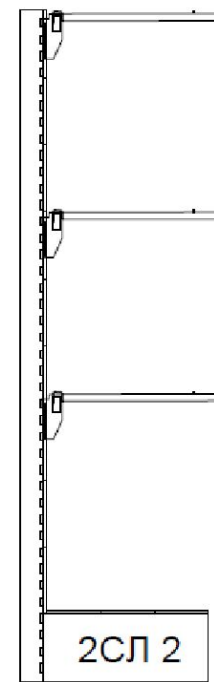

Штанга хром длина 1м в разрезе 30*15 мм толщина 2мм Н-05 - шт
Крючок одинарный на штанге с ценникомдержателем Н-02 500*8мм - шт

• Флис.

- выставляется отдельным блоком, что бы покупатель имел возможность выбора в одном месте между

возрастными группами (рис.28). Возрастные группы: 80см-98см, 104см-122см, 128см-152см.

- вешалки используются:

толстовки, комбинезоны - в зависимости от возрастной группы

187 221, 164 425, 258 905;

брюки - 152 765.



Рис.28

Флис.

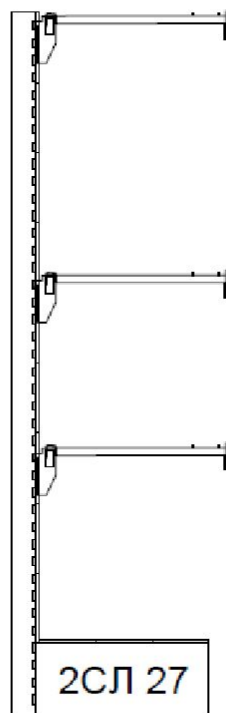

Штанга хром длина 1м в разрезе 30*15 мм толщина 2мм Н-05 - 3шт
Толстый кронштейн 550 мм с двумя штырями - 12шт

Флис с большими комбинезонами, кофтами.

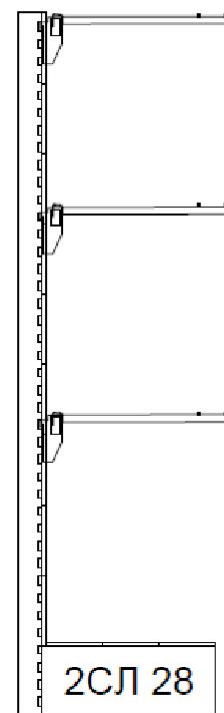

Штанга хром длина 1м в разрезе 30*15 мм толщина 2мм Н-05 - 3шт
Толстый кронштейн 550 мм с двумя штырями - 6шт

• Спортивная базовая одежда.

- выставляется отдельным блоком (рис.29).
- вешалки используются: гимнастические купальники 258 908, 118 347 (в зависимости от возрастной группы); юбки, бриджи, лосины, гимнастические юбки – 152 765; футболки - 258 905, 164 425 (в зависимости от возрастной группы).



Рис.29

Гимнастика (гимн. купальники, юбки).

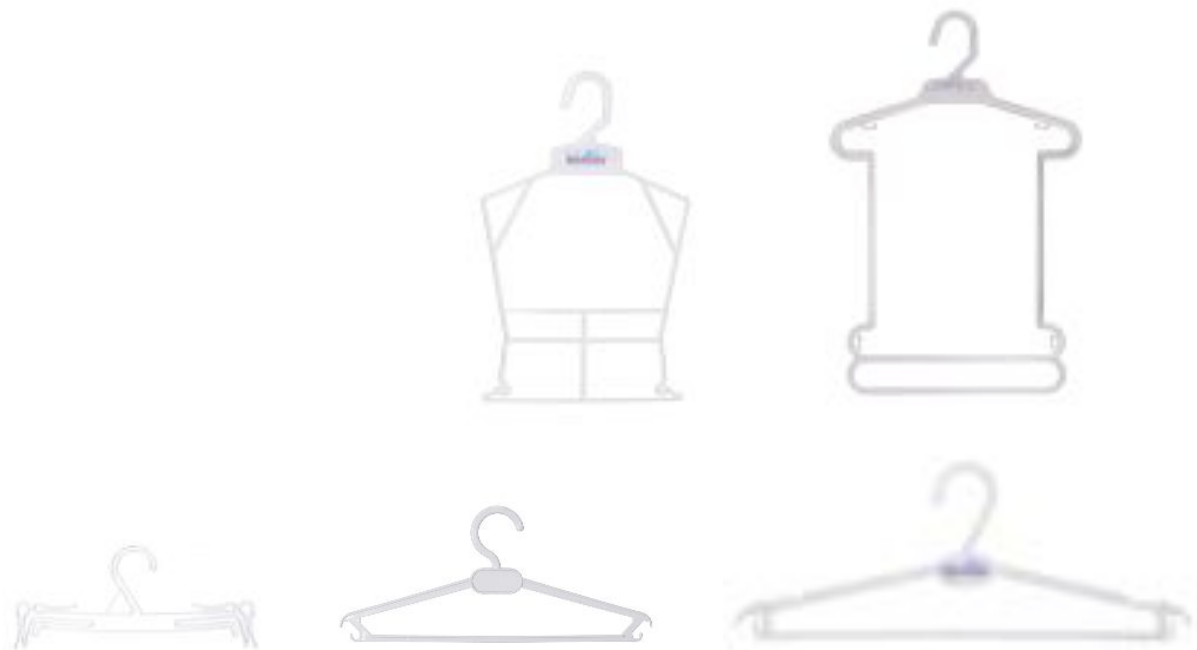
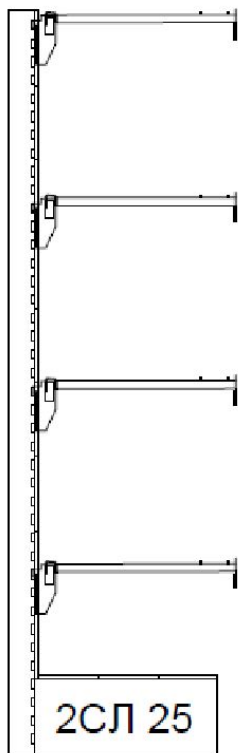

Штанга хром длина 1м в разрезе 30*15 мм толщина 2мм Н-05 - 4шт
Крючок одинарный на штанге с ценникомдержателем Н-02 500*6мм - 12шт

Гимнастика (футболки, лосины).

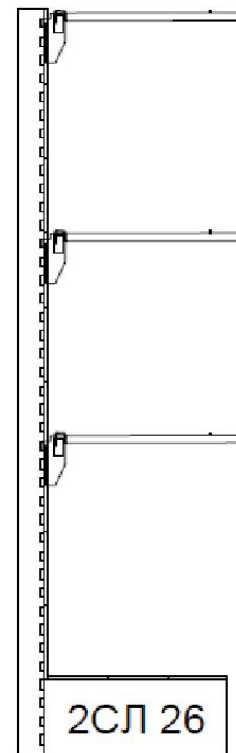

Штанга хром длина 1м в разрезе 30*15 мм толщина 2мм Н-05 - 3шт
Крючок одинарный на штанге с ценникомдержателем Н-02 500*6мм - 9шт

- **ВАЖНО!!!**

- остатки до 3-х единиц при дефиците места:

Вариант 1. можно повесить к другому новому товару, но не в конец кронштейна, а через одну единицу

от начала кронштейна.

Вариант 2. создать кронштейн внутри блока товара на котором будет находиться товар с остатком

меньше 3 шт одной группы. **ВАЖНО!** В каждом из вариантов необходимо прикрепить цену к каждому

товару!

- один ценникодержатель = один вставленный ценник! Если так случилось что при нехватке места вам

пришлось объединить две модели полного количества (не остатка) на один кронштейн (большее количество моделей объединять **ЗАПРЕЩЕНО**), то объединяйте по принципу одинаковой цены.

- разрешено вставлять оба ценника в ценникодержатель только в тех случаях, если у магазина имеется

длинный ценникодержатель. Вставить ценник можно только так чтобы свободного края ценника не

торчало из ценникодержателя.

- **Основные сезоны по 2 слою:**

- Январь – распродажа.
- Февраль – весенний ассортимент.
- Март – летний ассортимент.
- Июль (первые 2 недели) – школа.
- Июль вторая половина/август до 10 числа – осень.
- Октябрь – праздничные платья, юбки.