

Мост прокатных балок МПБ



Технические характеристики 1-го комплекта МПБ

длина моста, м	12	расчетный пролет, м	11,6
грузоподъемность, т	50	масса комплекта, т	10,6
ширина проезжей части, м	3,8	Требуется для транспортировки:	
скорость движения по мосту:		КамАЗ-54112 с п/прицепом, ед.	1
автомобильной нагрузки, км/ч	40		
гусеничной нагрузки, км/ч	30		

Предназначен для возведения мостовых переходов через узкие препятствия на путях движения войск и использования в качестве пролетного строения в многопролетных автодорожных мостах

Предложения по восстановлению транспортного сообщения через р. Упа (Одоевский район) с использованием 7-ми комплектов МПБ

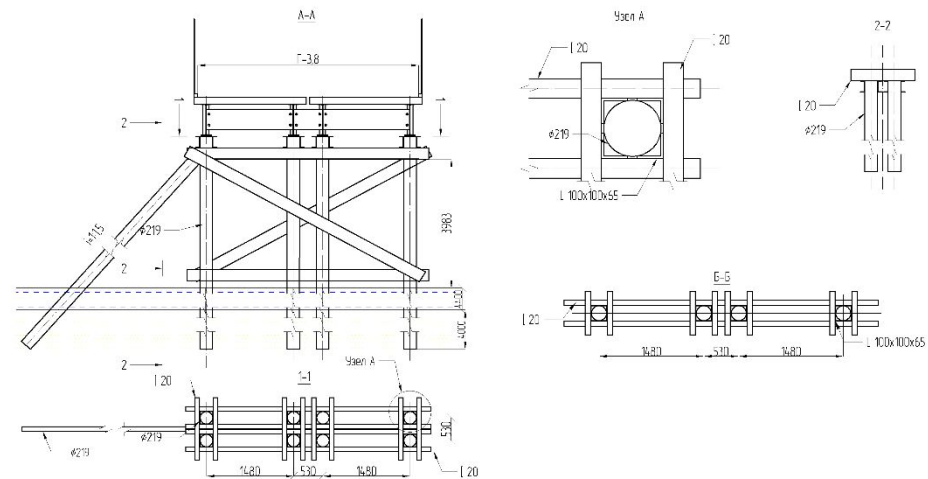
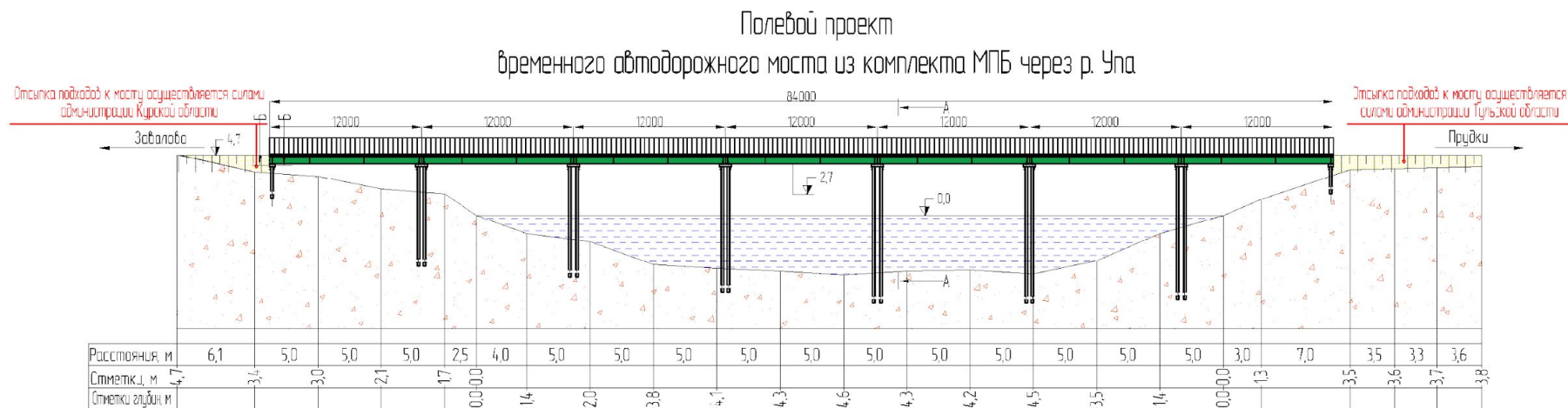

Низководный деревянный мост через р. Упа (Одоевский район) в предаварийном состоянии



К указанному сооружению подходит грунтовая автомобильная дорога общего пользования. Восстановление транспортного сообщения между д.Завьялово и населенными пунктами Прудки, Рождествено, Козюлькино возможно провести путем возведения временного автодорожного моста по старой оси.

Мост через р. Упа (Одоевский район)

