



Творческая работа

Учителя технологии МБОУ
ООШ №19 г.Ногинска
Косова А.Е.



Порядок работы

При выполнении проекта мной были выполнены следующие действия:

Выполнение чертежа

1. Внимательно изучить чертеж.
2. Определить длину детали - A , и толщину детали - D .

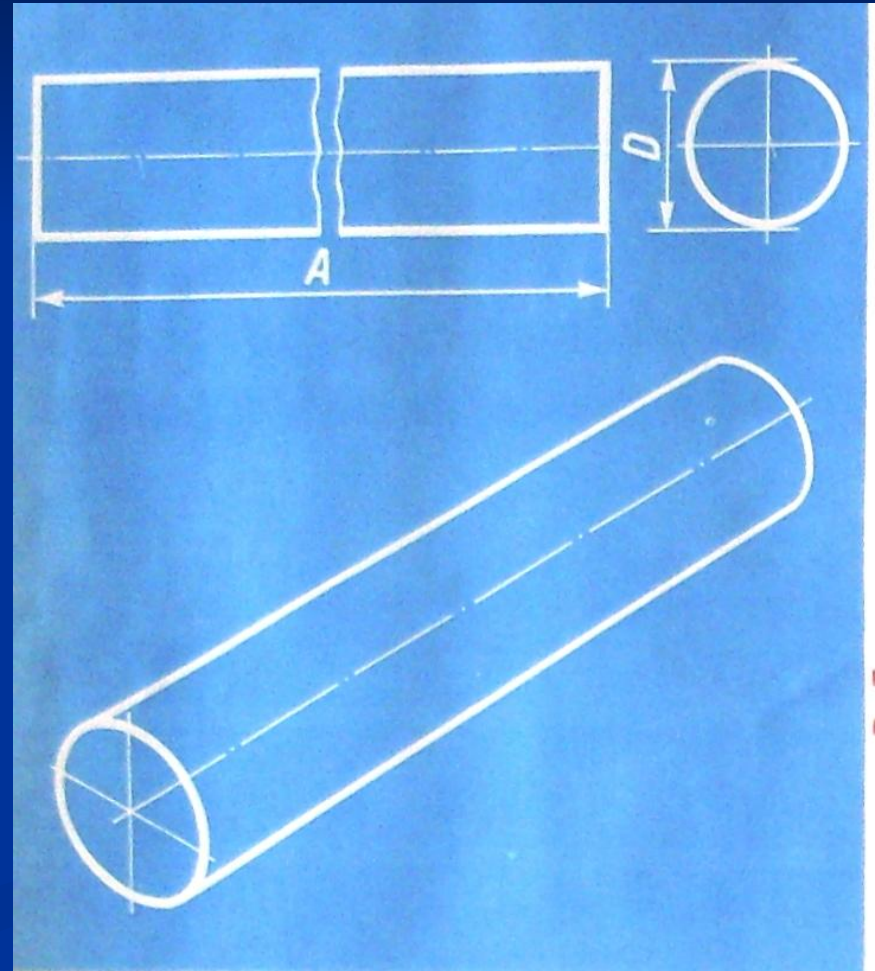

Подобрать заготовку

1. Проверить размеры заготовки по длине, ширине и толщине.
2. Установить рейсмус по размеру.

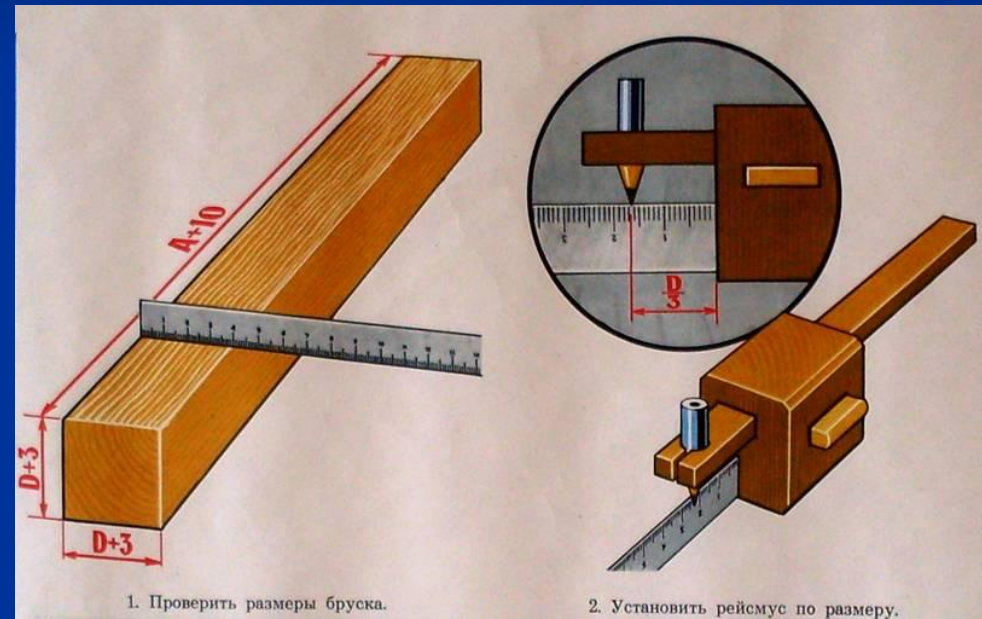

Разметка заготовки

1. Провести разметочные линии по четырем поверхностям бруска.
2. Рейсмус плотно прижимать к базовой поверхности бруска.

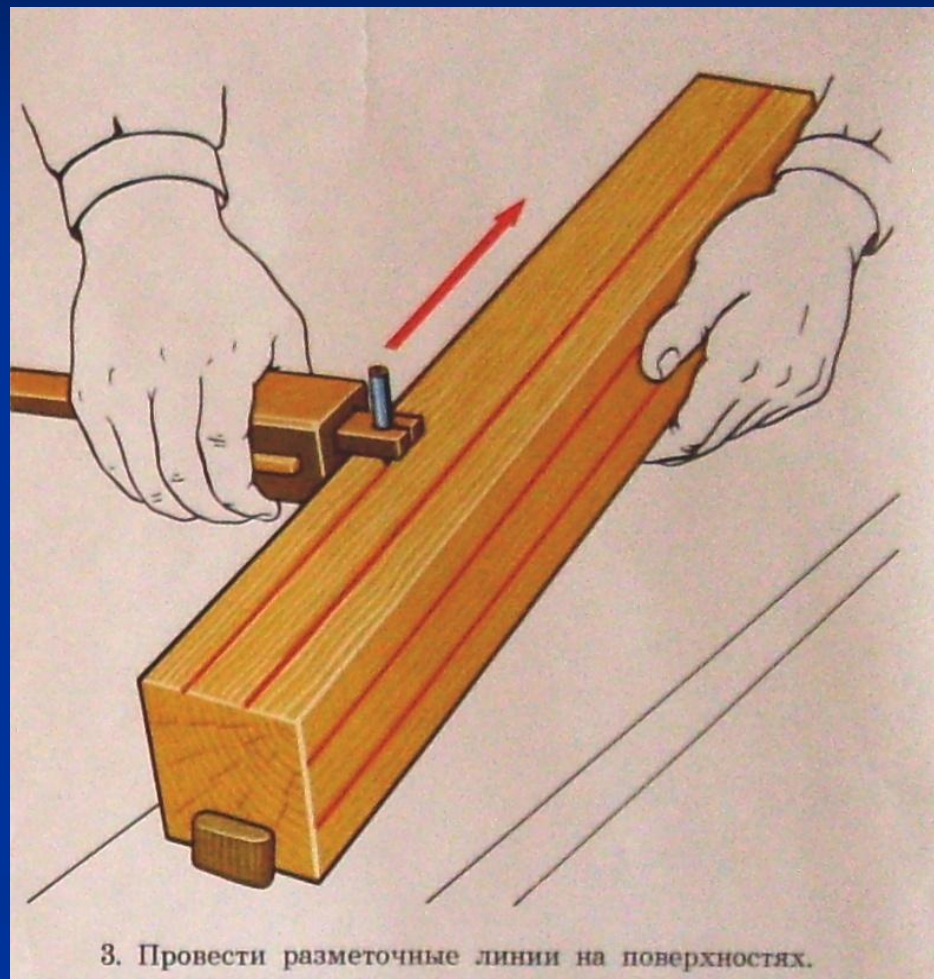

3. Провести разметочные линии на поверхностях.

Подготовка заготовки к токарной обработке

1. При помощи линейки разметить торцы заготовки.
2. Рубанком сострогать её ребра до восьмигранника.

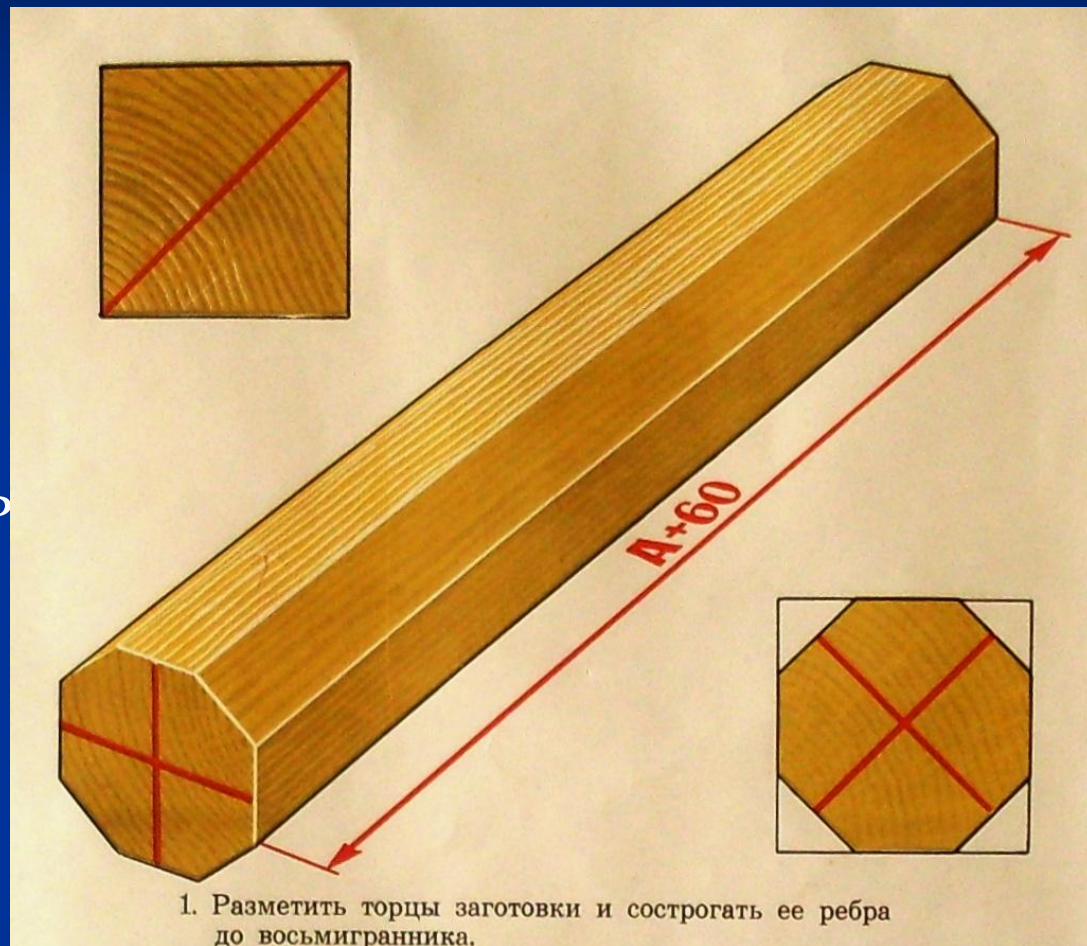

Подготовка заготовки к токарной обработке

1. По центру заготовки запилить один торец, глубиной 5 мм, шириной 3 мм.
2. По центру второго торца, наколоть шилом углубление до 3-5 мм.

