

es-Persona

индивидуальные заказы

Мебель, Окна, Двери, Металлоконструкции, Одежда,
Дома



Нечипорук Сергей Владимирович

1997-2003г. - ООО "Эрготех" продажа КИПиА;

2003-2007г. ЧТПУП "Спецкомплектприбор" -
международные

пассажирские перевозки;

2006-2010г. ОДО "Кухонька" производство мебели по
индивидуальным заказам;

2011-2019г. ООО "АльянсстройКомпани", ООО "Отвес",
ООО "ХоллГрупп", ООО "

НедвижимостьГрупп",

ООО "ДевелопПро" - сдача в аренду

собственной

недвижимости;

2011-2018г. ООО "МанометрПро" продажа, монтаж,
поверка

КИПиА;

2015-2019г. ООО "Компания Холл" - ВЭЛ госзакупки

2019- в настоящее
время -
СТАРТАПЕР

На заказ товара тратиться много времени



Поиск
Встречи
Расчёты



Не самая
лучшая
Цена



Вопросы можно
решить не выходя
из дома



**Экономим
ваше время**

**Экономим
ваши деньги**



Десятки
предложений

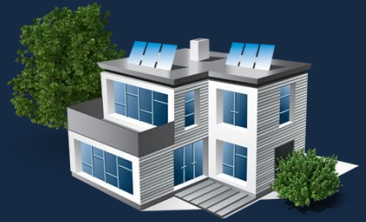

Один
запрос



Визуализация
Наглядность

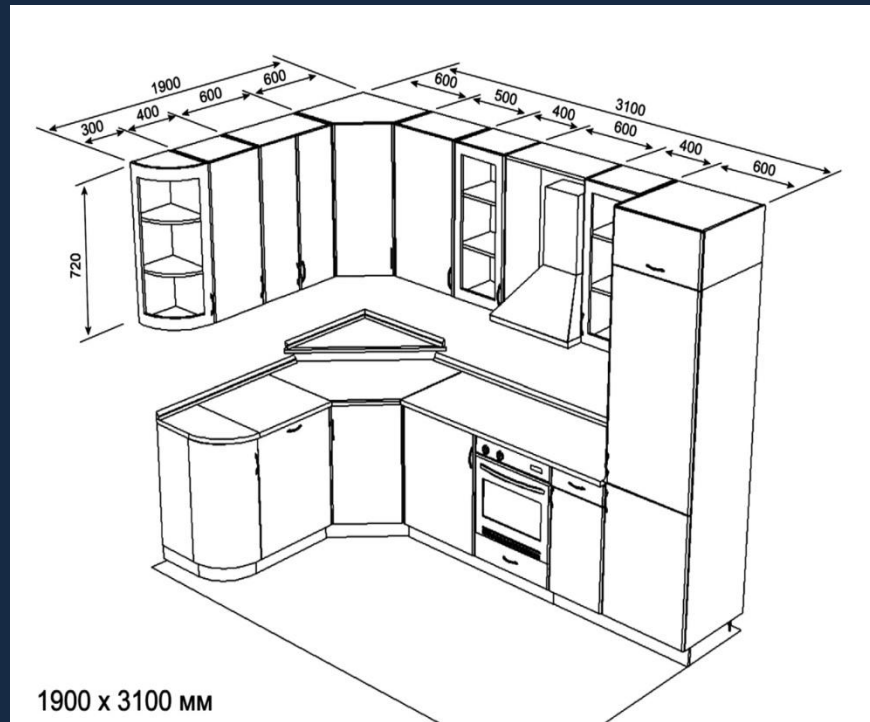

Выбор: тип, модель,
дизайн, цвет, размер,
материалы, фурнитура,
комплектующие



Ответы на вопросы
в онлайн Чатах
и по телефону

Наши специалисты
всегда на связи



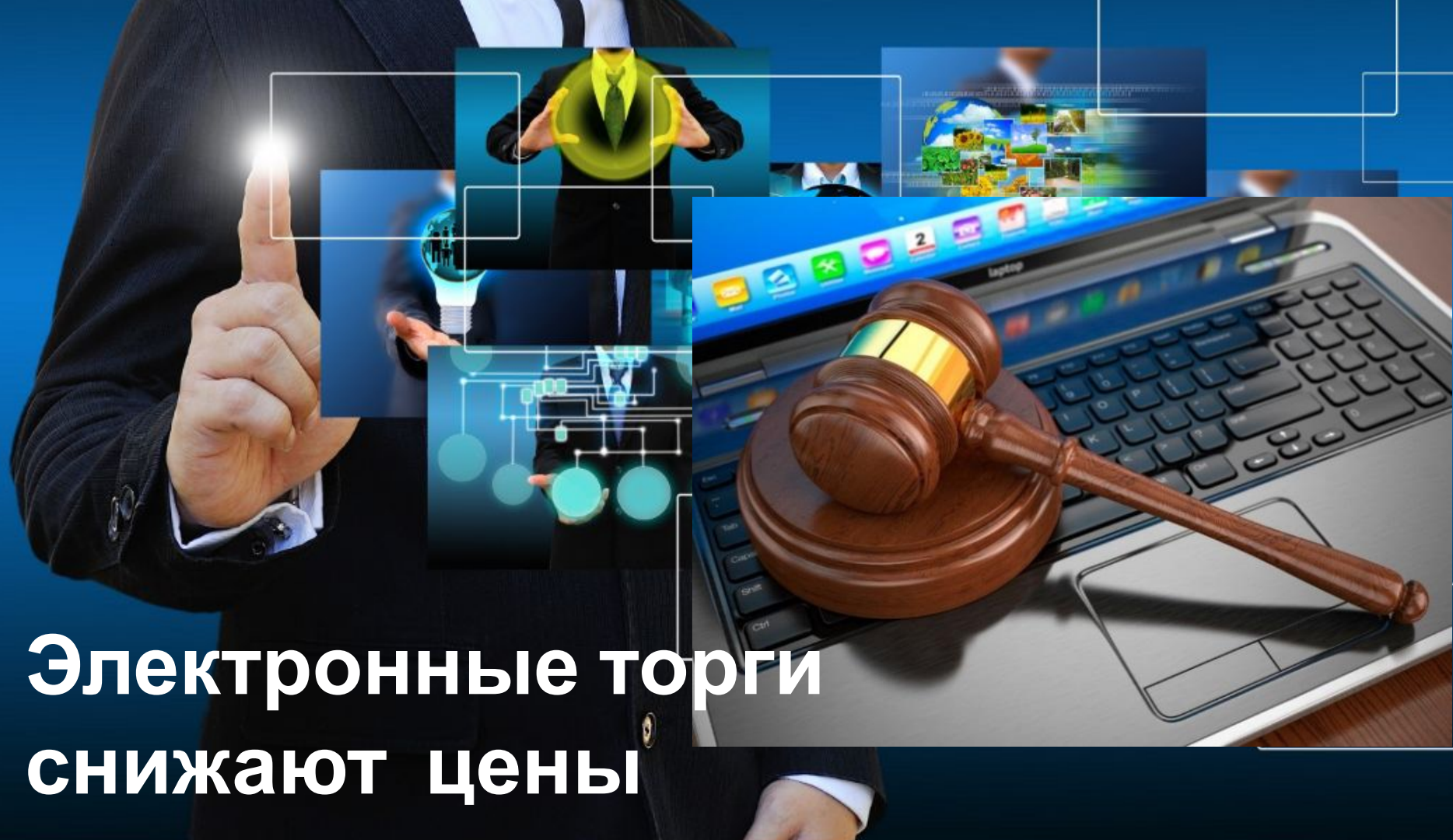

**Электронные торги
снижают цены**



Производитель
получает
готовые



Чертежи
Калькуляции
Ведомости
материалов
Технологические

Прототип программы для производства шкафа-купе

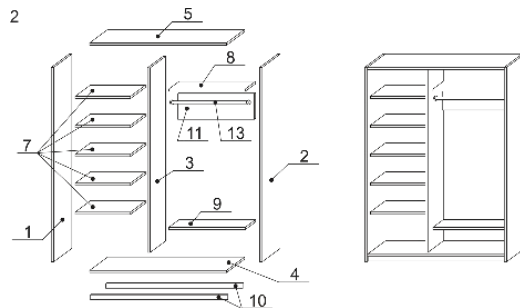
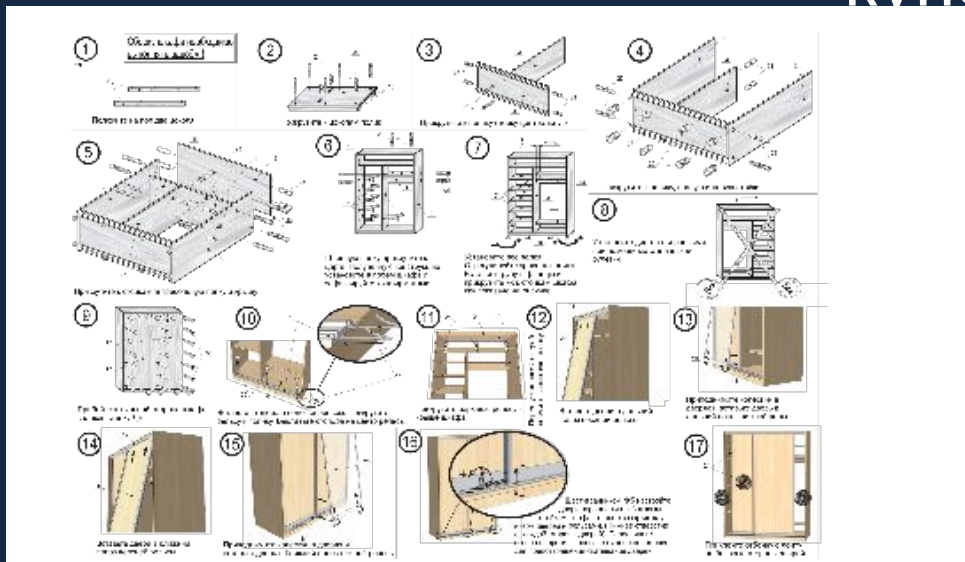

Спецификация фурнитуры и материалов

№	Наименование	Кол-во	Ед. изм.	Размер, мм		Позиция на
				Длина	Ширина	
1	Стойка левая	1	шт.			1
2	Стойка правая	1	шт.			2
3	Стойка центральная	1	шт.			3
4	Полки	1	шт.			4
5	Крыша	1	шт.			5
6	Антресольная полка	1	шт.			6
7	Полки	5	шт.			7
8	Полка с права	1	шт.			16
9	Шляпная полка	1	шт.			8
10	Обуваная полка	1	шт.			9
11	Цирколь	2	шт.			10
12	Царга	1	шт.			11
13	Царга	1	шт.			12
14	ДВП	1	шт.			17
15	ДВП	1	шт.			17
16	ДВП	1	шт.			17
17	Труба Ø25	0,745	м.п.			13
18	Выдвижная вешалка	1	шт.			14
19	Фланец Ø25	2	шт.			
20	Двухрожковый крючок	1	шт.			15
21	Рельса нижняя	1	шт.			18
22	Рельса верхняя	1	шт.			19
23	Двери	2	шт.			20
24	Отбойная лента	10,5	м.п.			21
25	Стопор	2	шт.			22
26	Конфирмат	1	шт.			23
27	Заглушка к конфирмату	1	шт.			
28	Шкант деревянный	1	шт.			24
29	Саморез 3,5x16 (цинк)	1	шт.			25
30	Эксцентрик пластмассовый	1	шт.			
31	Винт к эксцентрику пластмассовый	1	шт.			26
32	Эксцентрик (метал)	1	шт.			27
33	Стойка к эксцентрику (метал)	1	шт.			28
34	Заглушка к эксцентрику (метал)	1	шт.			
35	Подпятник регулируемый	8	шт.			29
36	Гвоздь 1,5x20	150	шт.			30
37	Профиль C-18	1	м.п.			

Продукт разрабатывается последовательно от простого к сложному



Металлоконструкции



Окна, двери



Мебель



Одежда



Дома

Е-commerce растёт
Электронный сервис заменяет

посредников

Слабые производители уходят с рынка

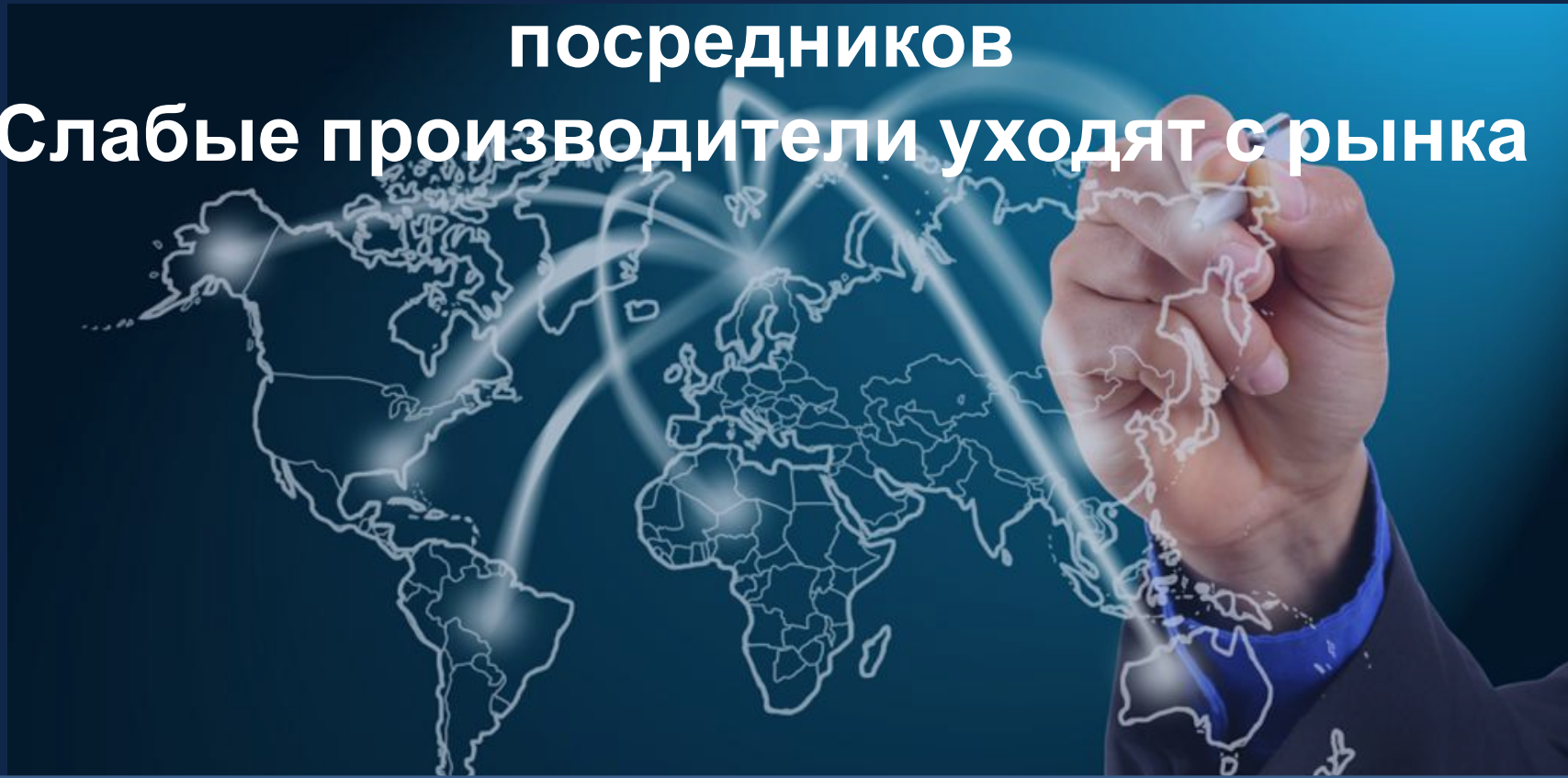

Бизнес-модель

РЕШЕНИЕ (ОБЕЗБОЛИВАНИЕ):

ЭЛЕКТРОННЫЙ СЕРВИС **es-Persona**

- 1) ОДИН ЗАПРОС - МНОЖЕСТВО ПРЕДЛОЖЕНИЙ
- 2) ЭКОНОМИЯ ВРЕМЕНИ - ДВА ДНЯ НА ПРЕДЛОЖЕНИЯ;
- 3) ЭКОНОМИЯ ДЕНЕГ - ПРОИЗВОДИТЕЛИ БОРЮТСЯ ЗА ЗАКАЗ, ПРЕДЛАГАЯ МИНИМАЛЬНУЮ ЦЕНУ

ПРОБЛЕМА (БОЛЬ):

- 1) МНОГО ВРЕМЕНИ ТРАТИТЬСЯ НА ПОИСК, ВСТРЕЧИ, ОБСУЖДЕНИЕ ПРЕДЛОЖЕНИЙ;
- 2) ОГРАНИЧЕННОСТЬ ВЫБОРА. ПОКУПАТЕЛЬ ВЫБИРАЕТ ИЗ ТЕХ НЕСКОЛЬКИХ ПРЕДЛОЖЕНИЙ НА РЫНКЕ КОТОРЫЕ УСПЕЛ ОХВАТИТЬ;
- 3) НЕ САМАЯ НИЗКАЯ ЦЕНА, Т.К. ИЗУЧЕН НЕ ВСЬ РЫНОК

КЛЮЧЕВЫЕ ПАРТНЁРЫ:

- 1) ПРОИЗВОДИТЕЛИ МЕТАЛЛОКОНСТРУКЦИЙ;
- 2) ПРОИЗВОДИТЕЛИ ОКОН;
- 3) ПРОИЗВОДИТЕЛИ МЕБЕЛИ;
- 4) ШВЕЙНЫЕ ФАБРИКИ;
- 5) ПОДРЯДЧИКИ ПО МОНТАЖУ, СБОРКЕ;
- 6) ПРОДАВЦЫ МЕБЕЛЬНЫХ ДЕТАЛЕЙ;
- 7) ПРОДАВЦЫ УПАКОВКИ;
- 8) ПЕРЕВОЗЧИКИ;

КЛЮЧЕВЫЕ ВИДЫ

ДЕЯТЕЛЬНОСТИ:

- 1) ПОСРЕДНЕЧЕСКАЯ ДЕЯТЕЛЬНОСТЬ;

КЛЮЧЕВЫЕ РЕСУРСЫ:

- 1) КОМАНДА ПРОФЕССИОНАЛИЗМ;
- 2) ЭЛЕКТРОННЫЙ СЕРВИС **es-Persona**;
- 3) КОНСТРУКТОРСКИЕ ПРОГРАММЫ

ЦЕННОСТИ:

- 1) УДОБСТВО;
- 2) СКОРОСТЬ;
- 3) ЭКОНОМИЯ;

ВЗАИМООТНОШЕНИЯ С

КЛИЕНТОМ:

- 1) ОТЗЫВЫ - ОБРАТНАЯ СВЯЗЬ;
- 2) КОНСУЛЬТАЦИИ ЧАТ И ТЕЛЕФОН;
- 3) ЭМПАТИЯ, PR;
- 4) ЛУЧШИЕ ПРОИЗВОДИТЕЛИ;
- 5) КОНТРОЛЬ КАЧЕСТВА И

КАНАЛЫ ПРОДАЖ:

- 1) СОЦСЕТИ, ЛЕНДИНГИ, МЕСЕНДЖЕРЫ;
- 2) ГРУППЫ, СООБЩЕСТВА, САРАФАН;
- 3) www.es-Persona.com;
- 4) Cool-центр;

КЛИЕНТЫ:

- 1) ФИЗИЧЕСКИЕ ЛИЦА;
- 2) ЮРИДИЧЕСКИЕ ЧАСТНЫЕ;
- 3) ЮРИДИЧЕСКИЕ ГОСУДАРСТВЕНН.;
- 4) МАГАЗИНЫ, ПОСРЕДНИКИ;
- 5) КАЗАХСТАН ТРЕЙДЕРЫ

ИЗДЕРЖКИ (РАСХОДЫ):

- 1) МОБИЛЬНАЯ СВЯЗЬ, ИНТЕРНЕТ, ХОСТИНГ, БИТРИКС 24, КАНЦТОВАРЫ, ПОЛИГРАФИЯ;
- 2) ТРАНСПОРТНЫЕ ПО ГОРОДУ, РБ

ПОСТУПЛЕНИЯ (ДОХОДЫ):

- 1) 3% ОТ ОБОРОТА ПРОИЗВОДИТЕЛЕЙ;
- 2) ПРОДАЖА КОНСТРУКТОРСКОЙ ПРОГРАММЫ;
- 3) ОПТОВЫЕ НАКОПИТЕЛЬНЫЕ СКИДКИ

Наша команда

Фаундер, SMM



Сергей

SEO, WEB



Технологи



ИНВЕСТИЦИИ



50 000\$ в продвижение сайта, контекстную рекламу, программы лояльности

Спасибо за внимание !

Ваши вопросы:

Контакты: +375-296-24-65-13

велком, вайбер, вацап;

E-mail: 888@holl-company.com