

ТЕМА:
ЕВРОПЕЙСКАЯ
КУЛЬТУРА
18 ВЕКА

РАЗВИТИЕ НАУКИ И ТЕХНИКИ



8 КЛАСС – ГОРЧАКОВА С.А. ЯРОСЛАВЛЬ СШ№32

СИТУАЦИЯ В 18 ВЕКЕ В ЕВРОПЕ

- 1. ОТСТАЛАЯ ЭКОНОМИКА**
- 2. ОСНОВНОЙ ТИП ХОЗЯЙСТВА – МАНУФАКТУРА**
- 3. 600 ТЫСЯЧ ВОДЯНЫХ И ВЕТРЯНЫХ МЕЛЬНИЦ**

ПЕРВЫЕ НОВОВВЕДЕНИЯ

1. ТЕКСТИЛЬНОЕ ПРОИЗВОДСТВО

- **НОВЫЕ
ИНСТРУМЕНТЫ
ДЛЯ ПРЯЖИ**



2. ТОКАРНОЕ ИСКУССТВО

- **ВВЕДЕНИЕ В
ЭКСПЛУАТАЦИЮ
ПРИМИТИВНЫХ
ТОКАРНЫХ СТАНКОВ**

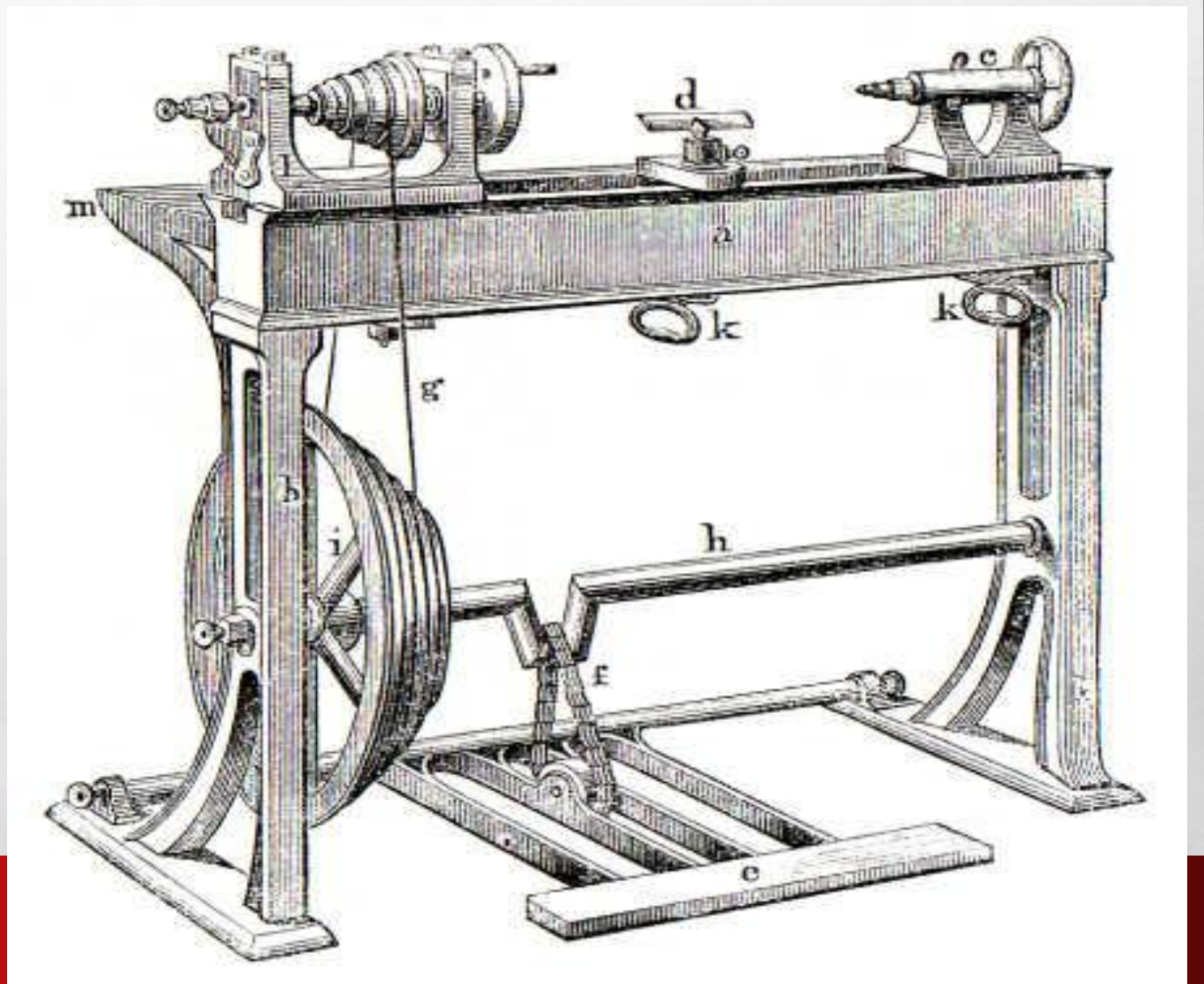

3. МЕТАЛЛООБРАБОТКА

- **ИЗОБРЕТЕНИЕ В
ГЕРМАНИИ И ШВЕЦИИ –
ВОДЯНЫЕ НОЖНИЦЫ
ДЛЯ РЕЗКИ ЖЕЛЕЗА**





4. ОРУЖИЕ

- **НАЧАЛИ
ОТЛИВАТЬ
ПУШЕЧНЫЕ
СТВОЛЫ**



5. ПАРОВОЙ ДВИГАТЕЛЬ

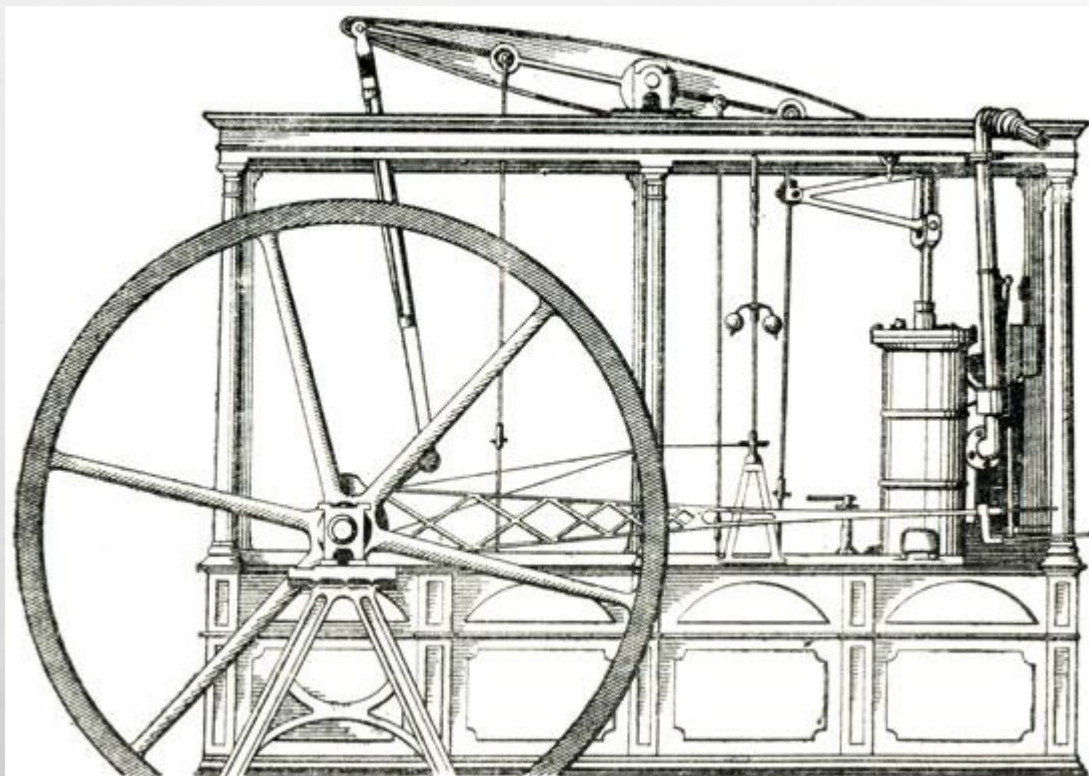

6. ШАРИКОВЫЕ ПОДШИПНИКИ



7. СОЗДАНИЕ СТРОГАЛЬНОГО СТАНКА

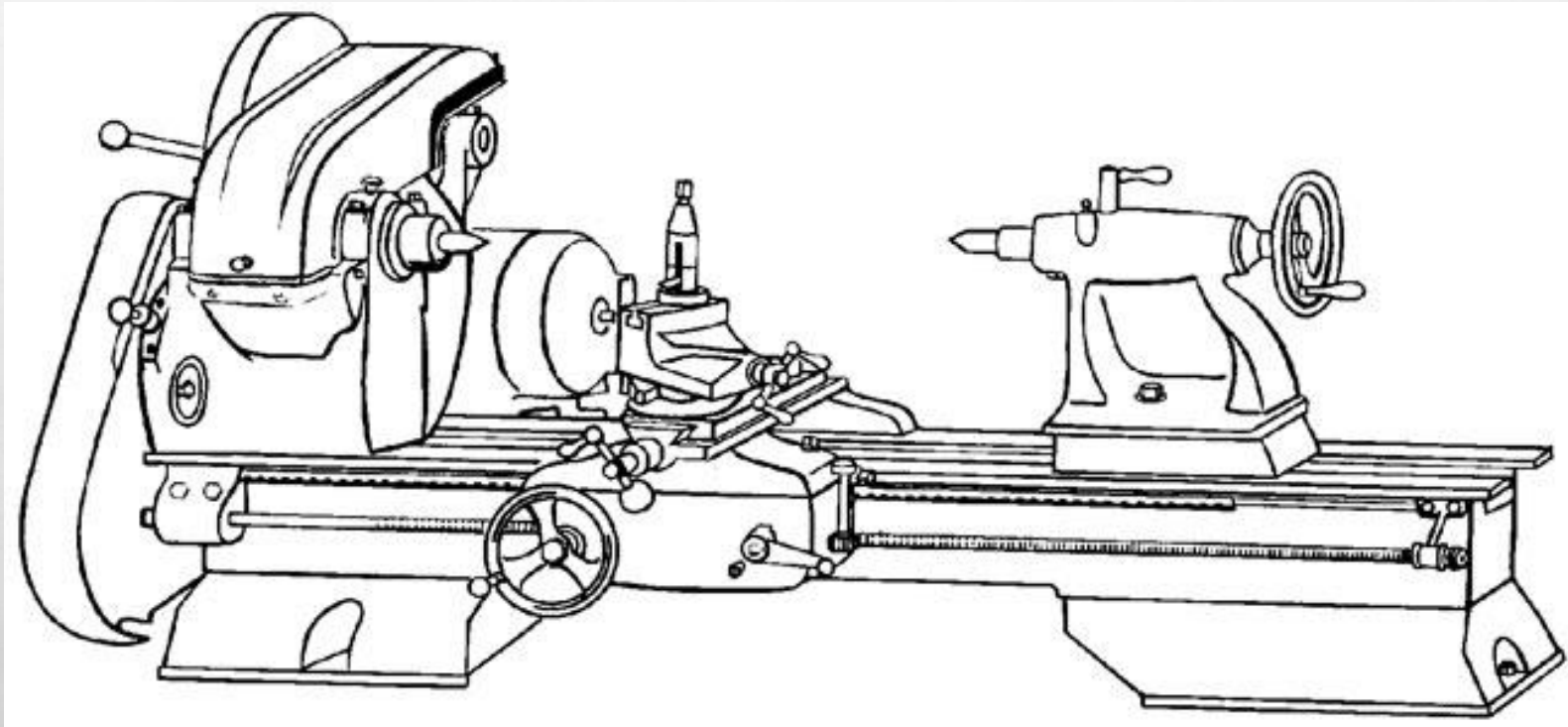

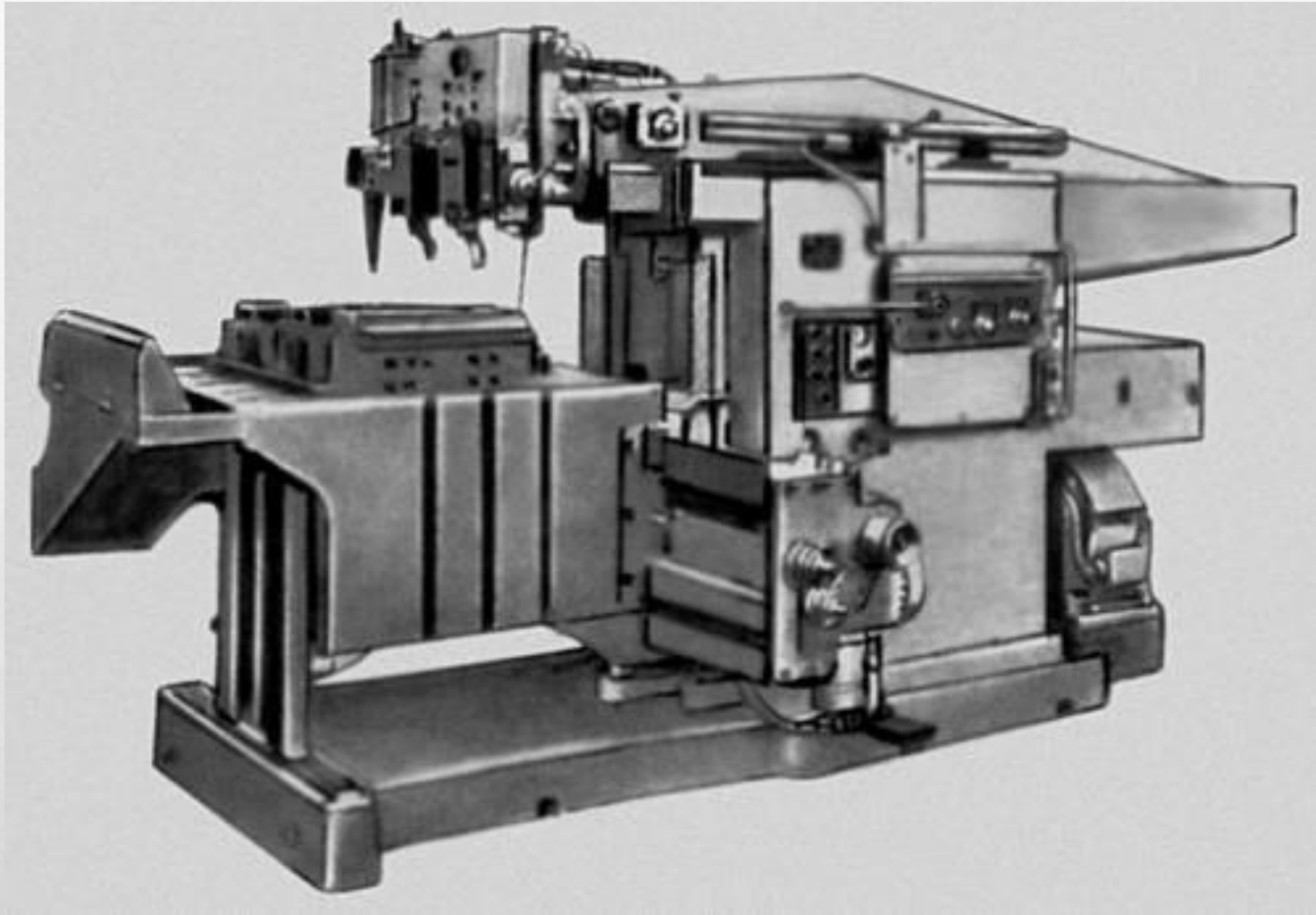

8. СОЗДАНИЕ ПАРОВЫХ МОЛОТОВ

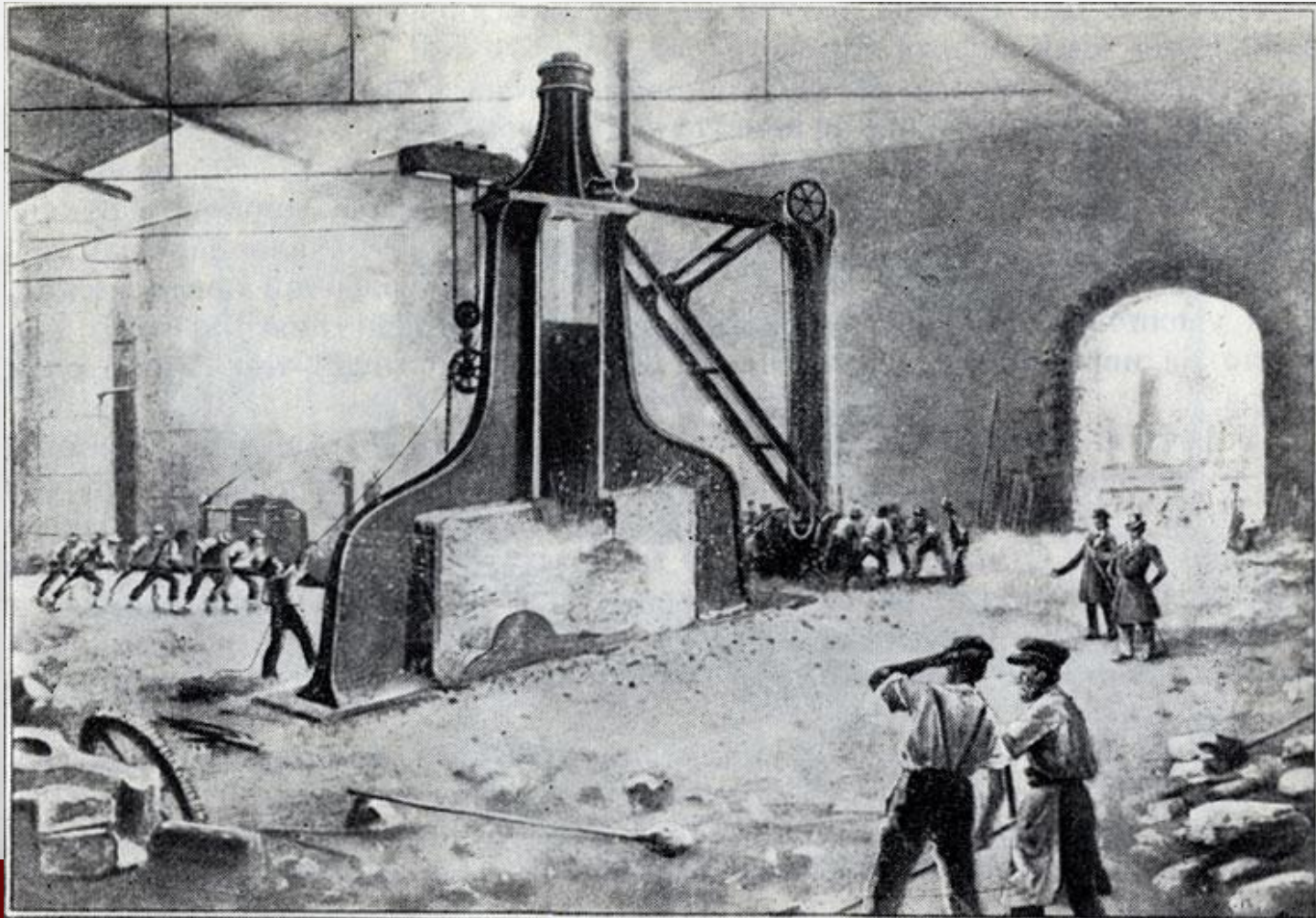

ПАРОВОЙ МОЛОТЪ П.

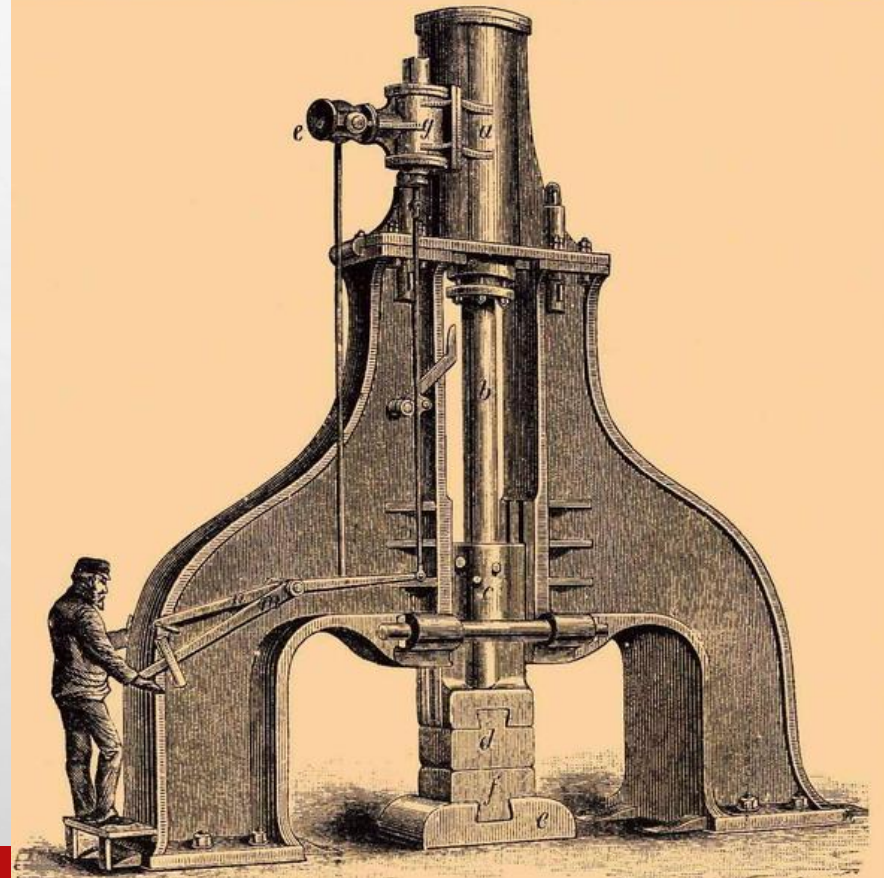

1. Молотъ Massey съ двумя ногами.

9. ПЕРВЫЙ ПАРОВОЙ АВТОМОБИЛЬ

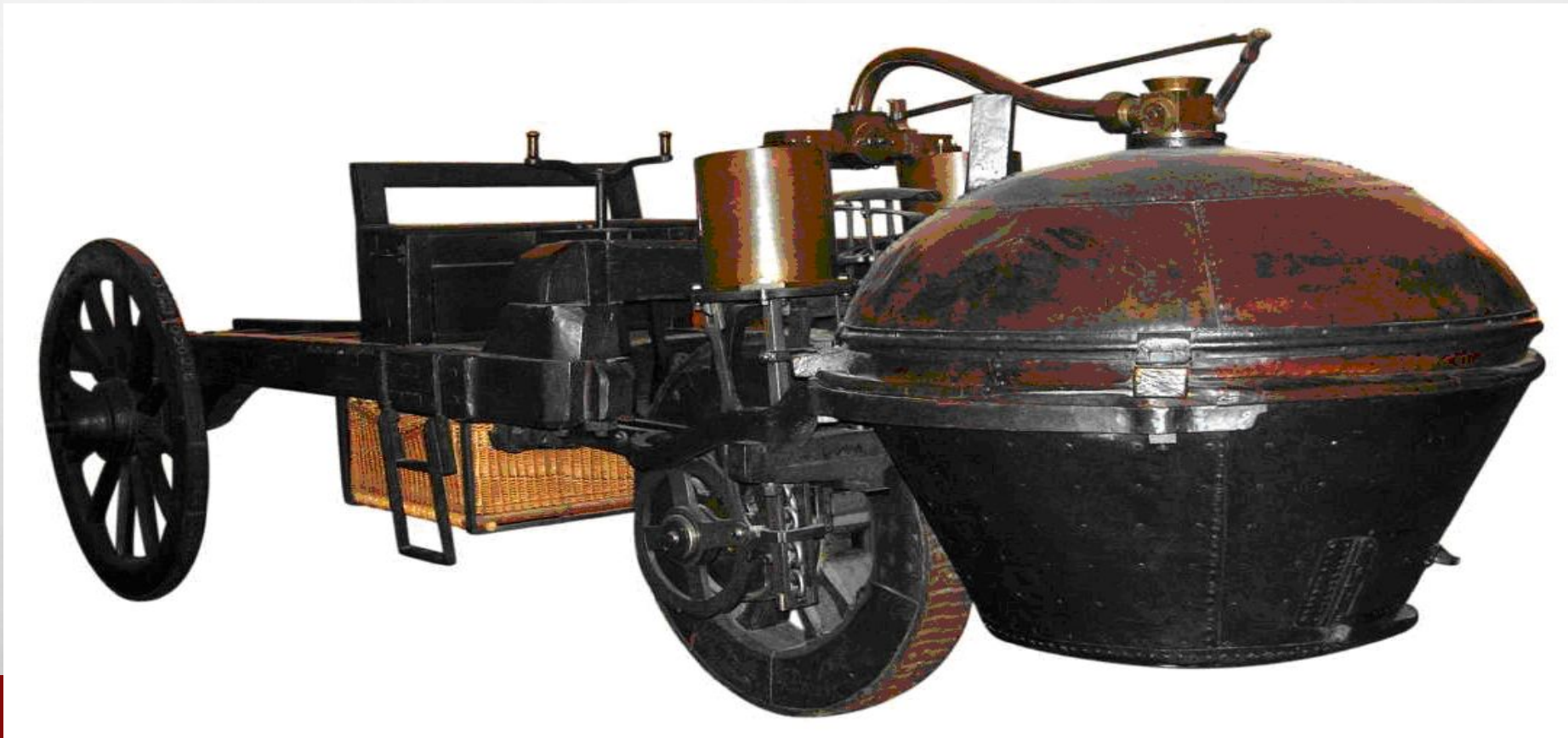

10. 1803 ГОД – ПЕРВЫЙ ПАРОВОЗ НА РЕЛЬСАХ

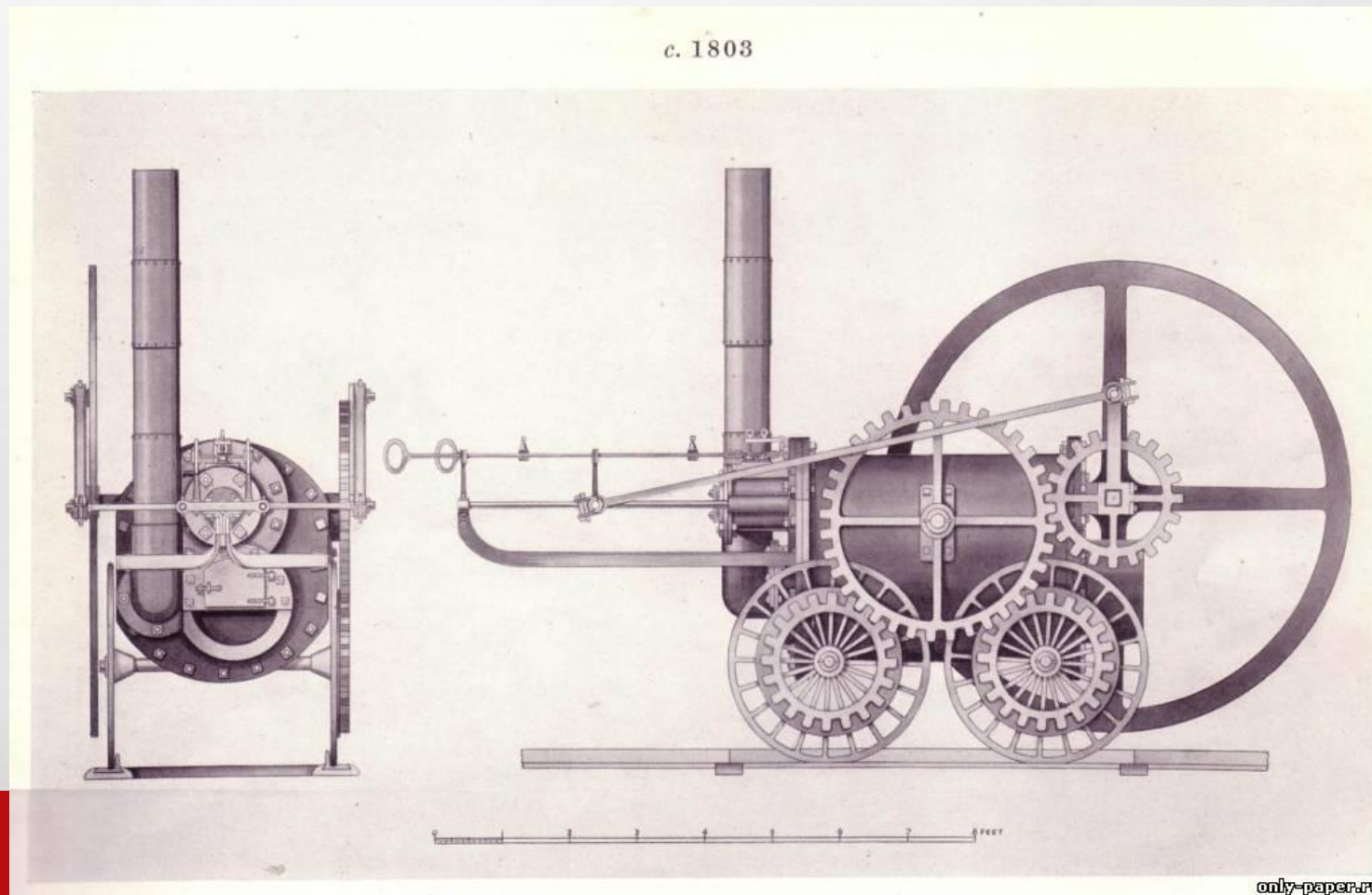

ДОМАШНЕЕ ЗАДАНИЕ !!!

ПОДГОТОВИТЬ СООБЩЕНИЕ

- О ДЕЯТЕЛЯХ НАУКИ **18** ВЕКА
- ПИСЬМЕННО