

Площади фигур

Зачёт

Цель:

- **закрепить навык в решении задач на нахождение площадей фигур;**
- **развивать мышление, внимание.**

Купи фигуру

1) Купи трапецию



2) Купи параллелограмм



Для купившего фигуру - r

Прими зачёт у ученика

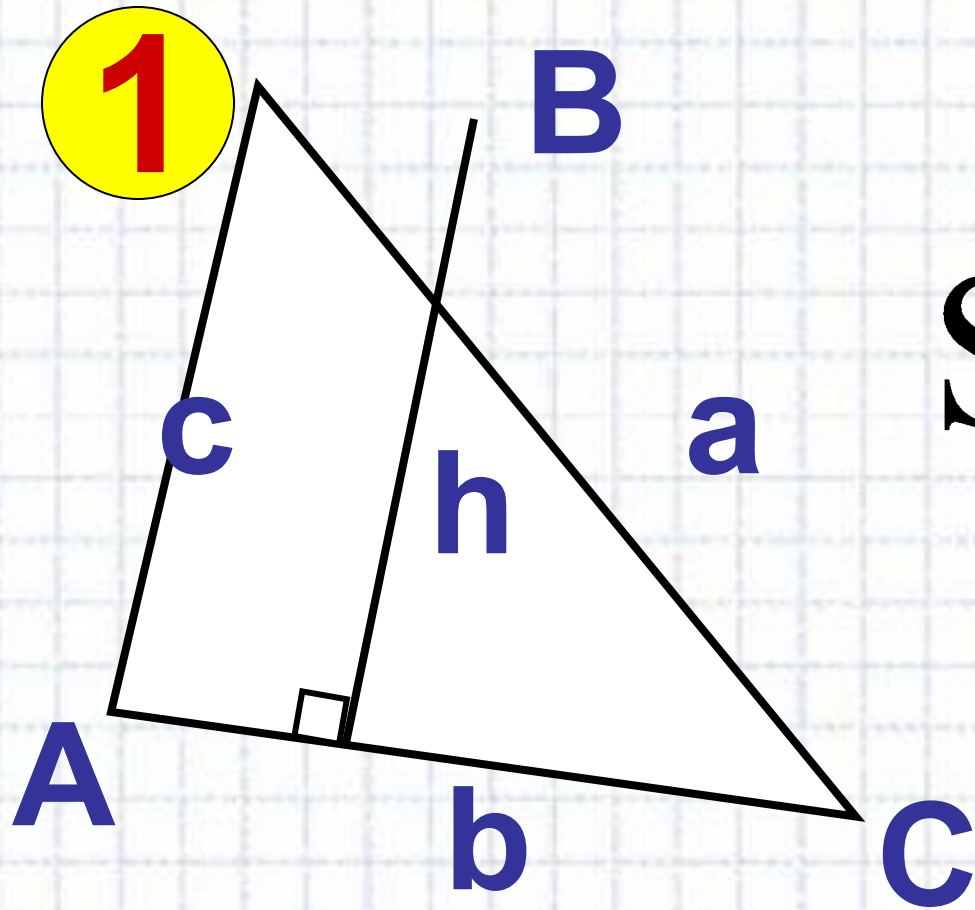

$$S_{\Delta} = \frac{1}{2} ah$$

Прими зачёт у ученика

2

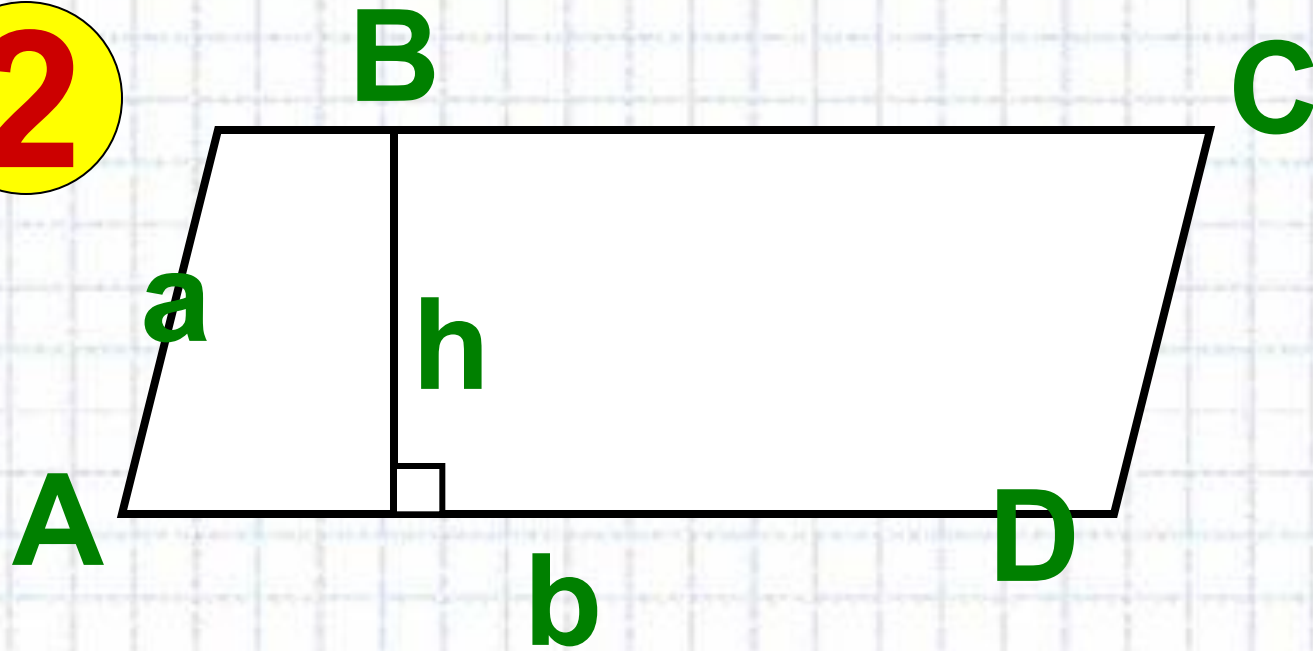

$$S = ah$$

Прими зачёт у ученика

3

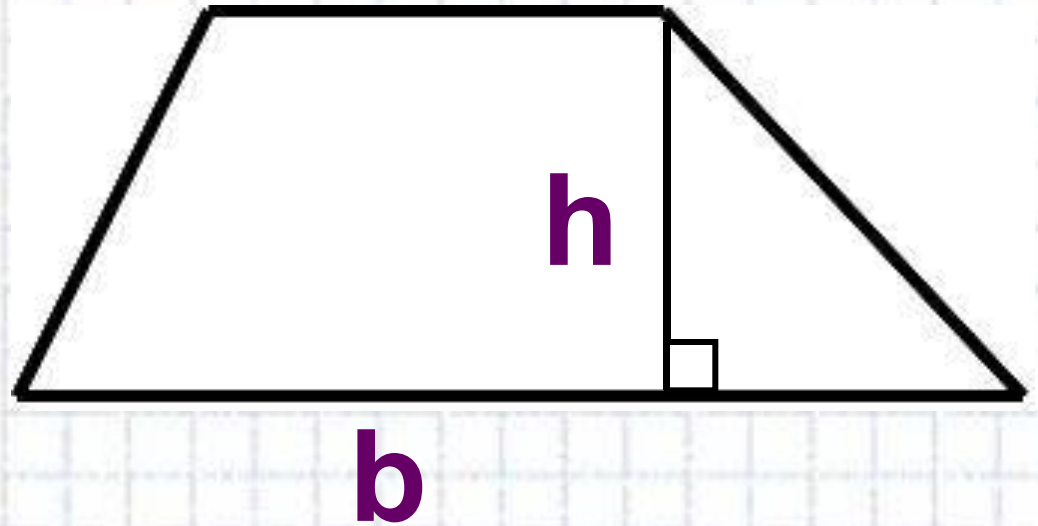

$$S = \frac{a + b}{2} \cdot h$$

Прими зачёт у ученика

4

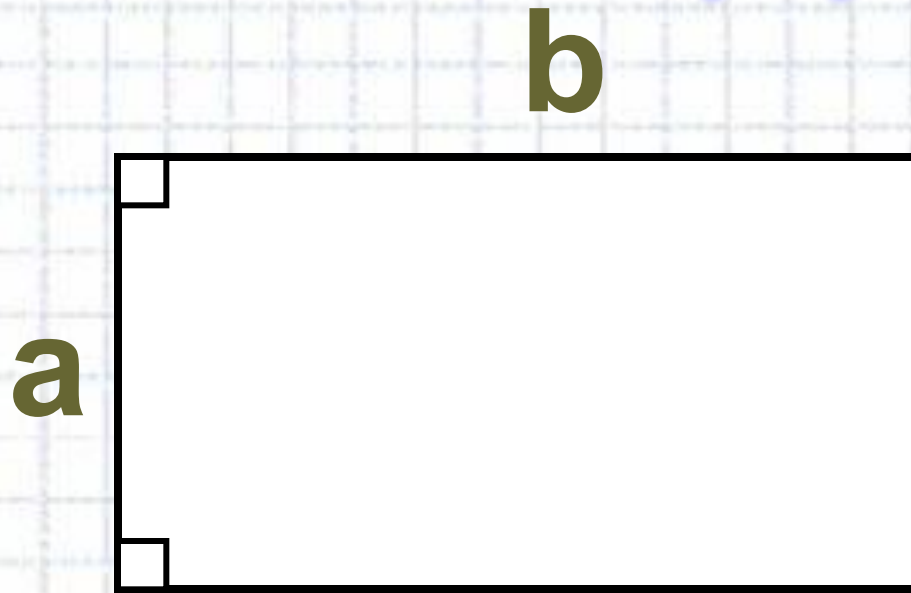

$$S = (a + b) \cdot 2$$

Прими зачёт у ученика

5

a

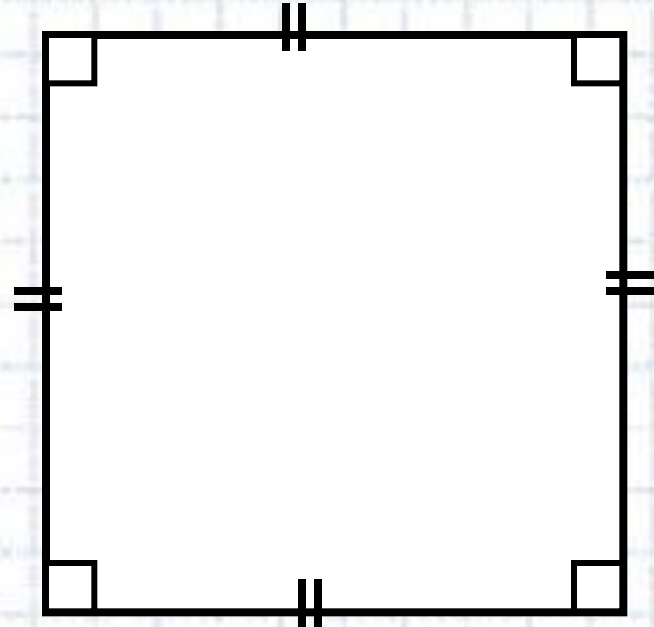

$$S = 4a^2$$

Задачі на один "зубок"

1) $S_{\text{кв.}}$, если $a = 2,5$ см

2) $a_{\text{кв.}}$, если $S = 256$ см²

3) $a = 4$ см, $b = 8$ см, $S_{\text{пр.}}$ - ?

4) $S_{\text{пр.}} = 40$ см², $a = 5$ см, b - ?

5) S - ?

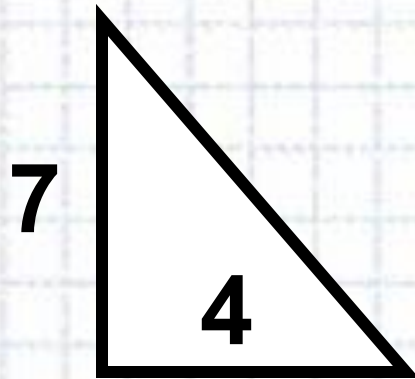

Задачи на один "зубок"

6) $S_{\Delta} - ?$

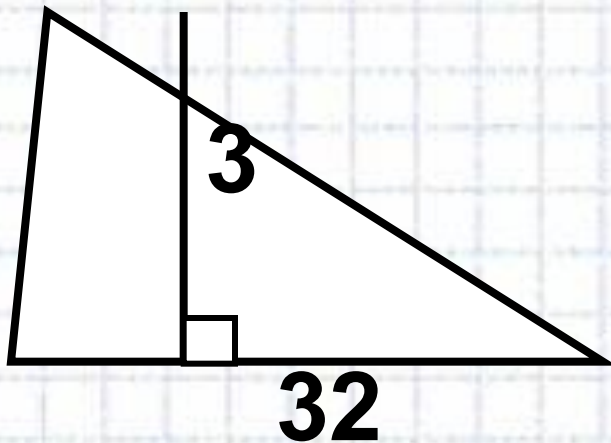

7) $S_{\Delta} = 20 \text{ см}^2, a - ?$

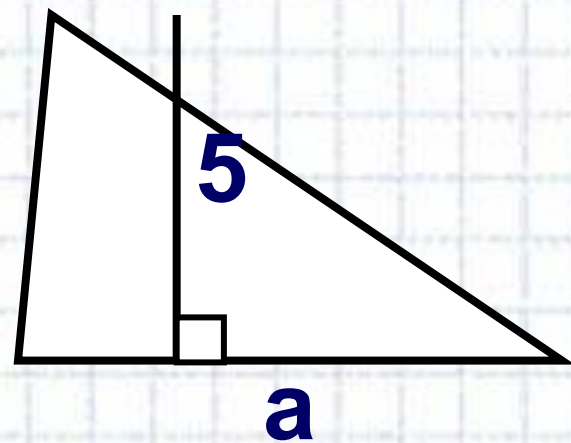

Задачи на один "зубок"

8) $S_{\text{пар.}}$ - ?

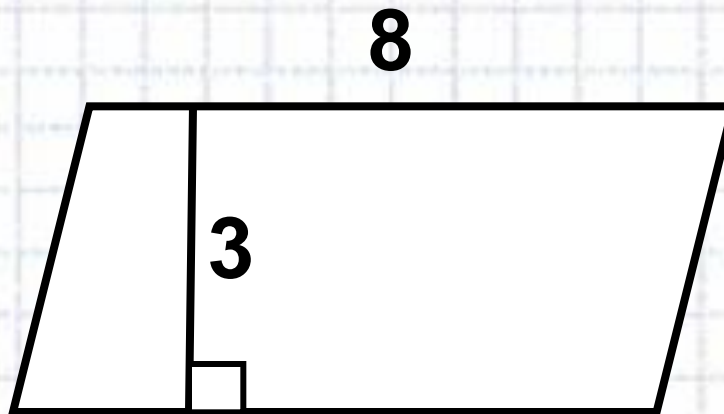

9) $S_{\text{тр.}}$ - ?

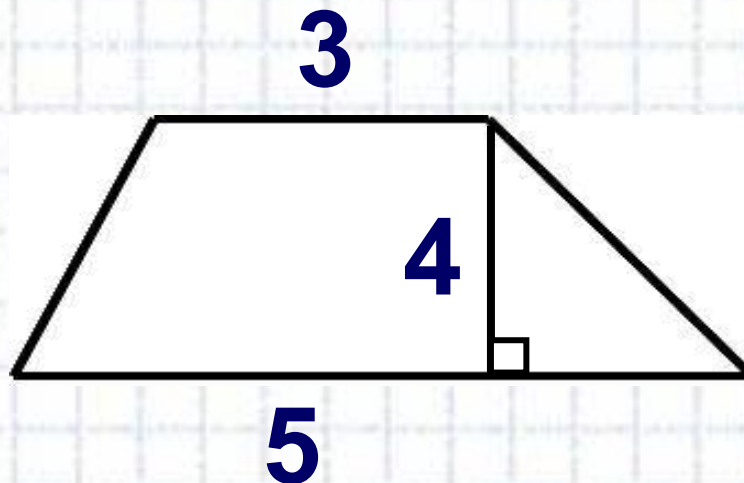

Проверим!

1) 6,25 см²

2) 16 см

3) 32 см²

4) 8 см

5) 14

6) 48

7) 8 см

8) 24

9) 16

Д/З:

- **составить задачу на нахождение площади фигуры;**
- **сказка (стихотворение, рассказ) «В мире четырёхугольников»;**
- **№ 476; № 472.**