

Обработка деталей на оборудовании с ЧПУ

Особенность
технологической
подготовки производства
для оборудования с ЧПУ

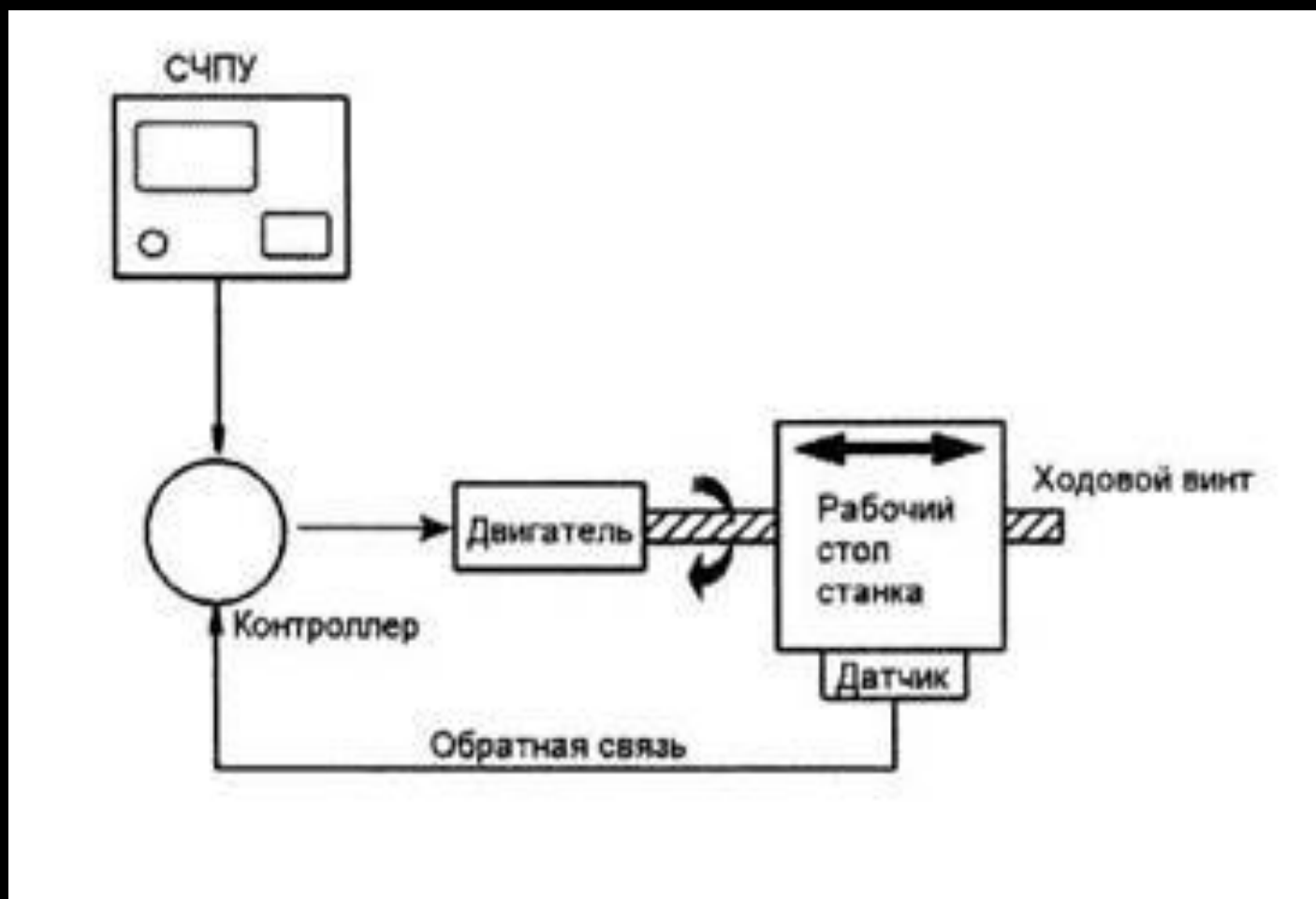

Подсистема обратной связи



Токарный станок с ЧПУ



Рис. 2. Токарный станок с ЧПУ:
1, 2 — револьверные головки

Резцовый блок с цилиндрическим хвостовиком

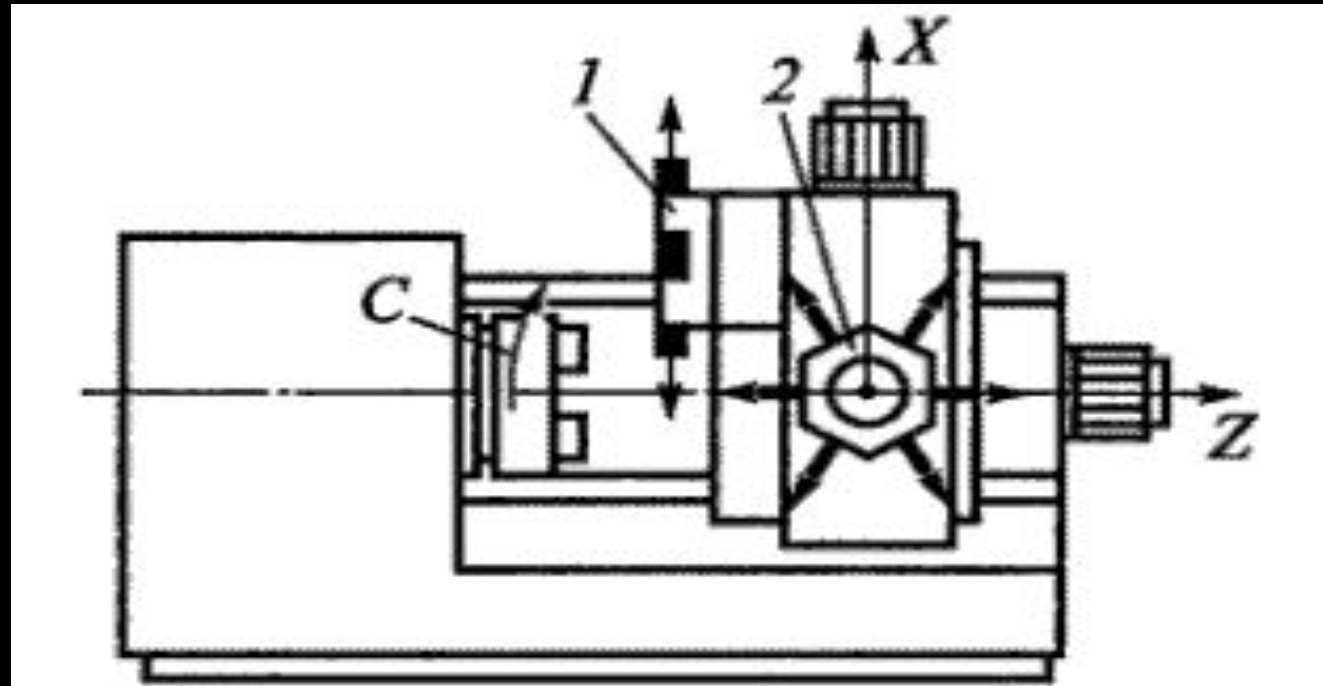

Рис. 3. Резцовый блок с цилиндрическим хвостовиком:

1 — корпус; *2* — подкладка; *3* — прижимная планка; *4* — сопло; *5* — винты; *6* — хвостовик





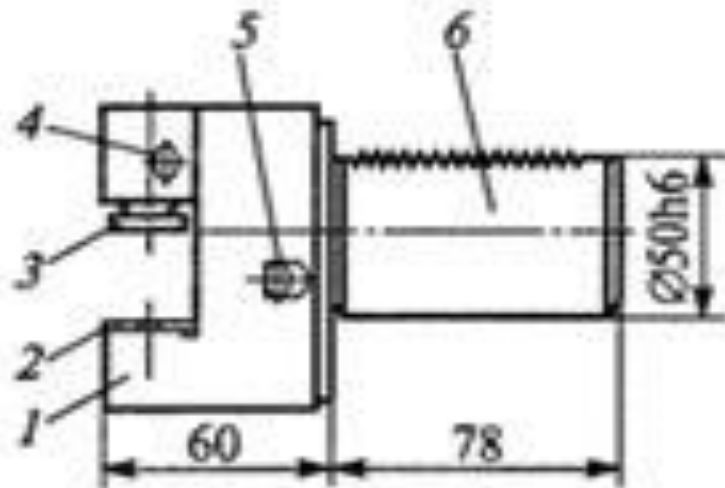
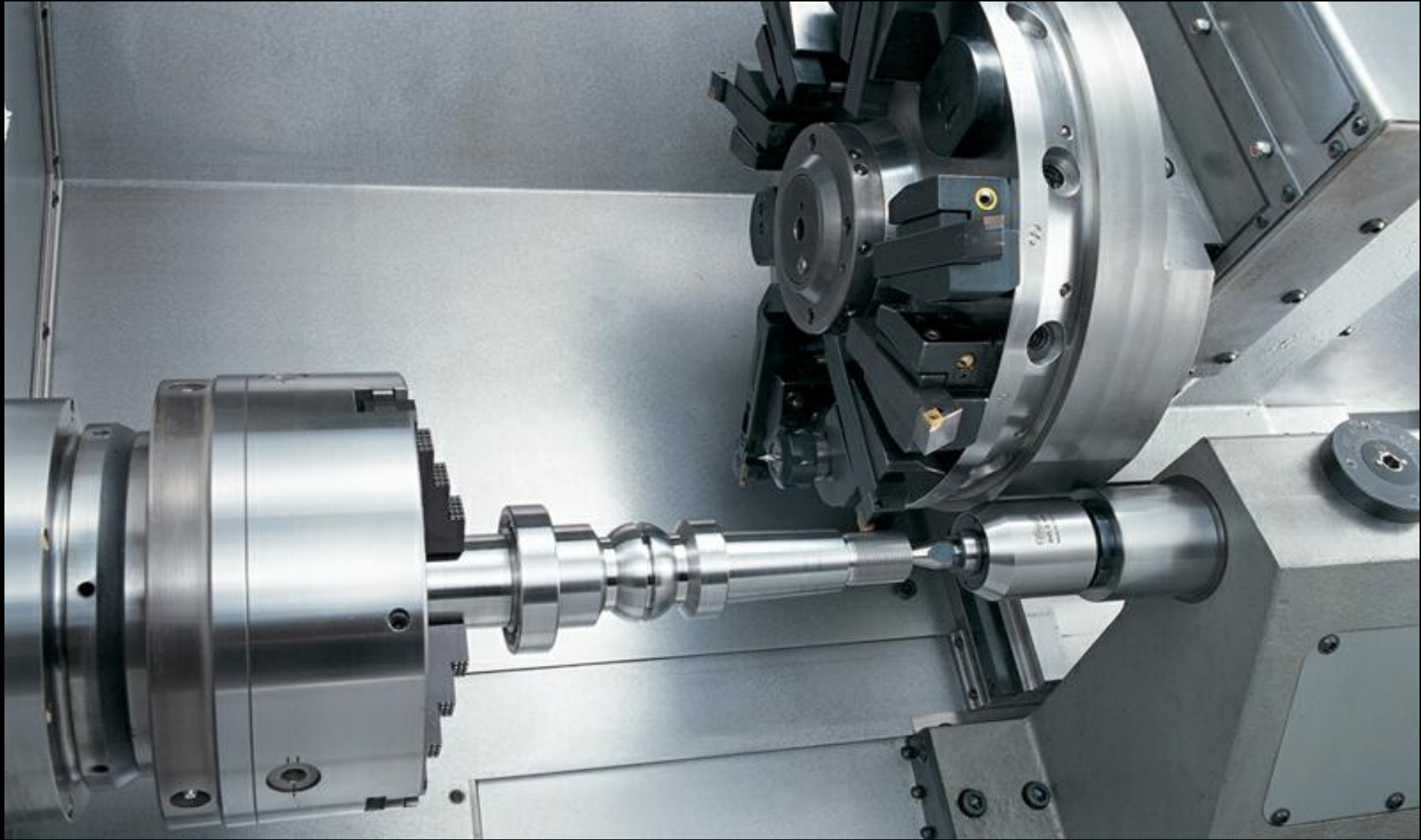
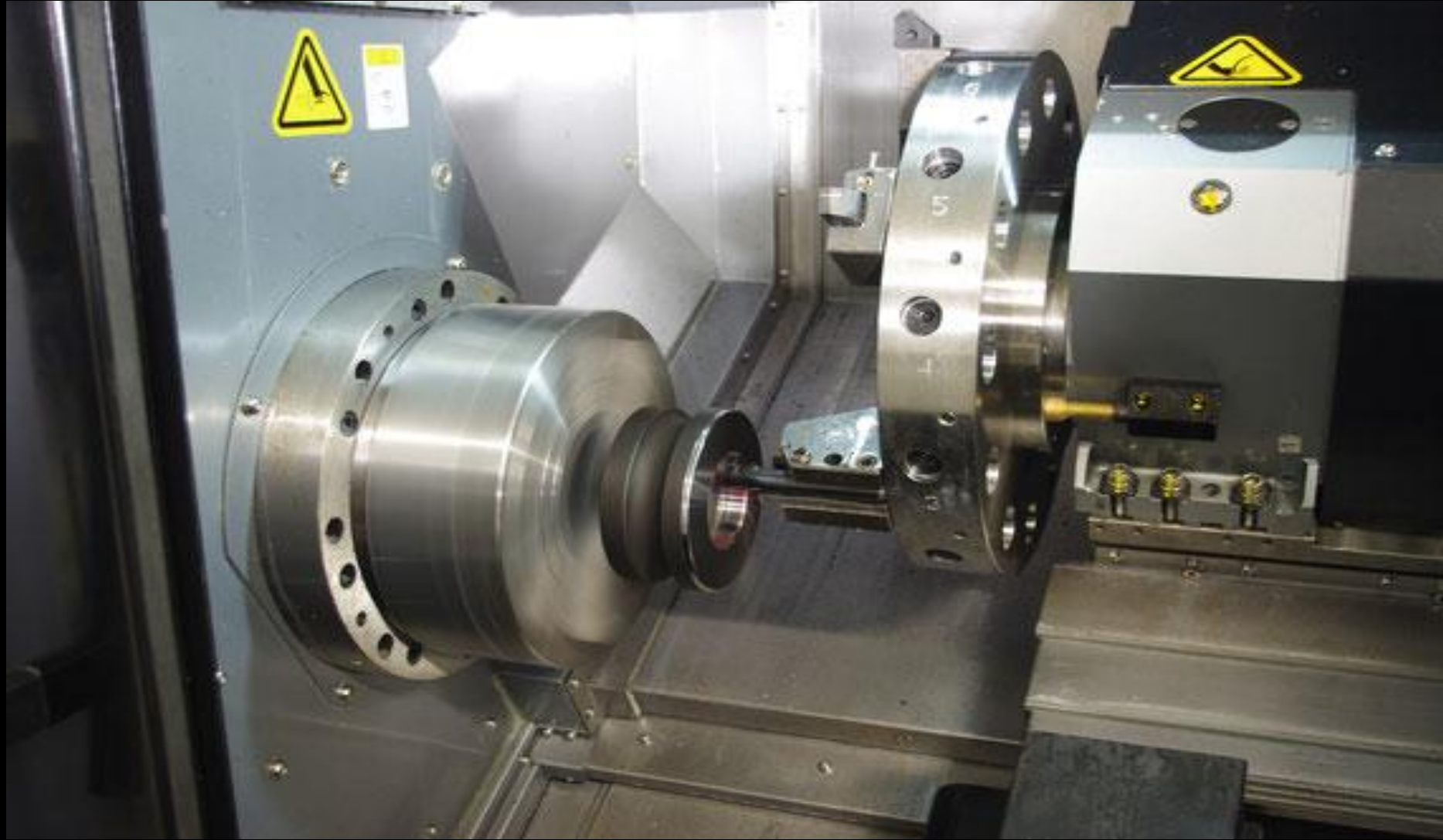
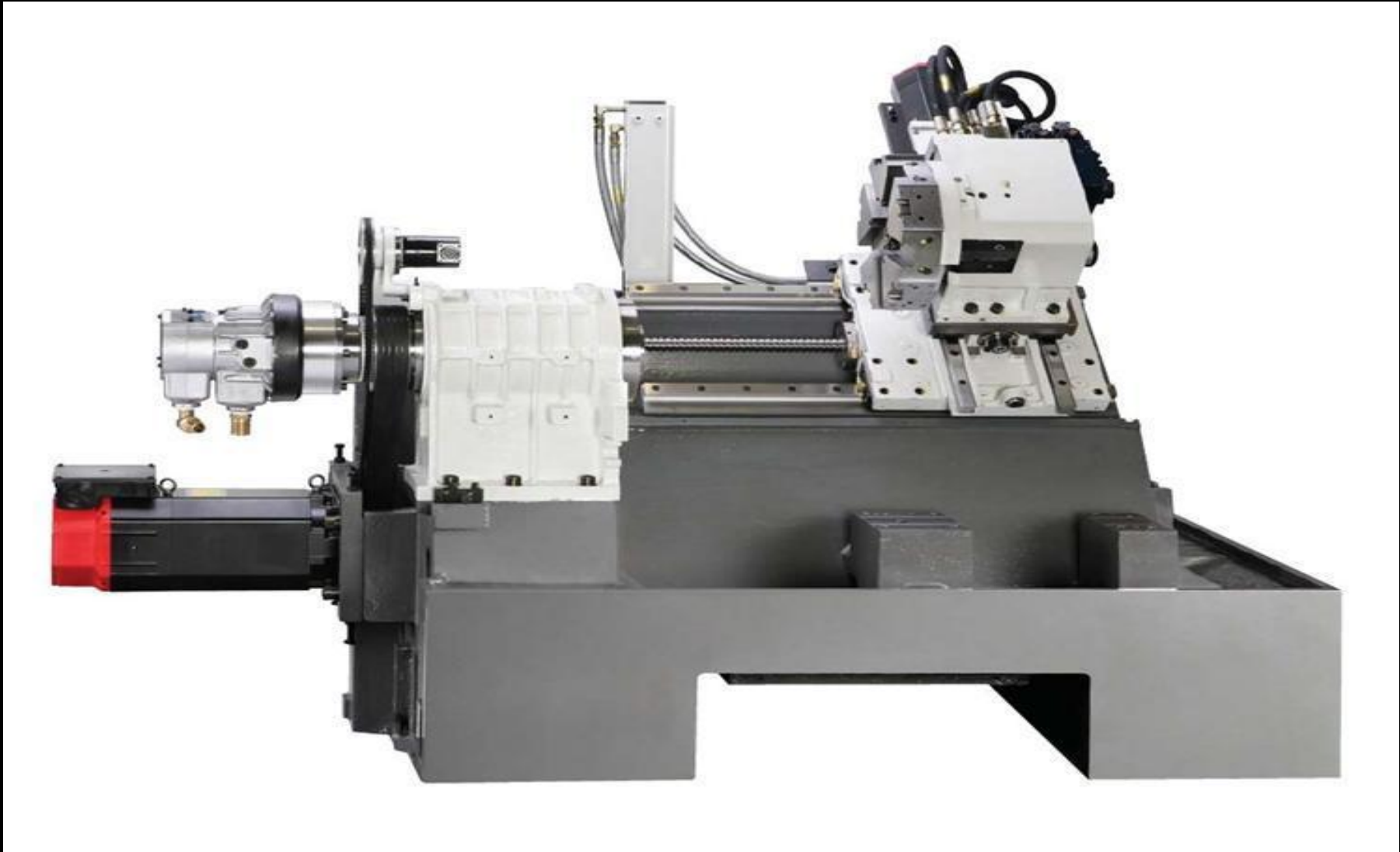

Обработка деталей на оборудовании с ЧПУ

Особенность
технологической
подготовки производства
для оборудования с ЧПУ