



Государственное автономное профессиональное
образовательное учреждение города Москвы
"Политехнический колледж № 8 имени дважды Героя
Советского Союза И.Ф. Павлова

Современные информационные технологии

Выполнил
студент группы 14АТГ
Кузнецов Михаил

Москва 2017

Ведение

- В начале осени в нашем колледже я стал посещать курсы “Современные технологии “ на этих курсах нас обучали работе в таких программах как :

- 1.Coral Draw
- 2.Adobe Photoshop
- 3.Illustrator
- 4.Компас-3D V16



Что такое Coral Draw

—графический редактор,
разработанный канадской корпорацией Corel.

Текущая версия продукта — CorelDRAW Graphics Suite X8, доступна только для Microsoft Windows. Более ранние версии выпускались также для Macintosh и Linux. Последняя версия для Linux — 9-я, выпущенная в 2000 году.

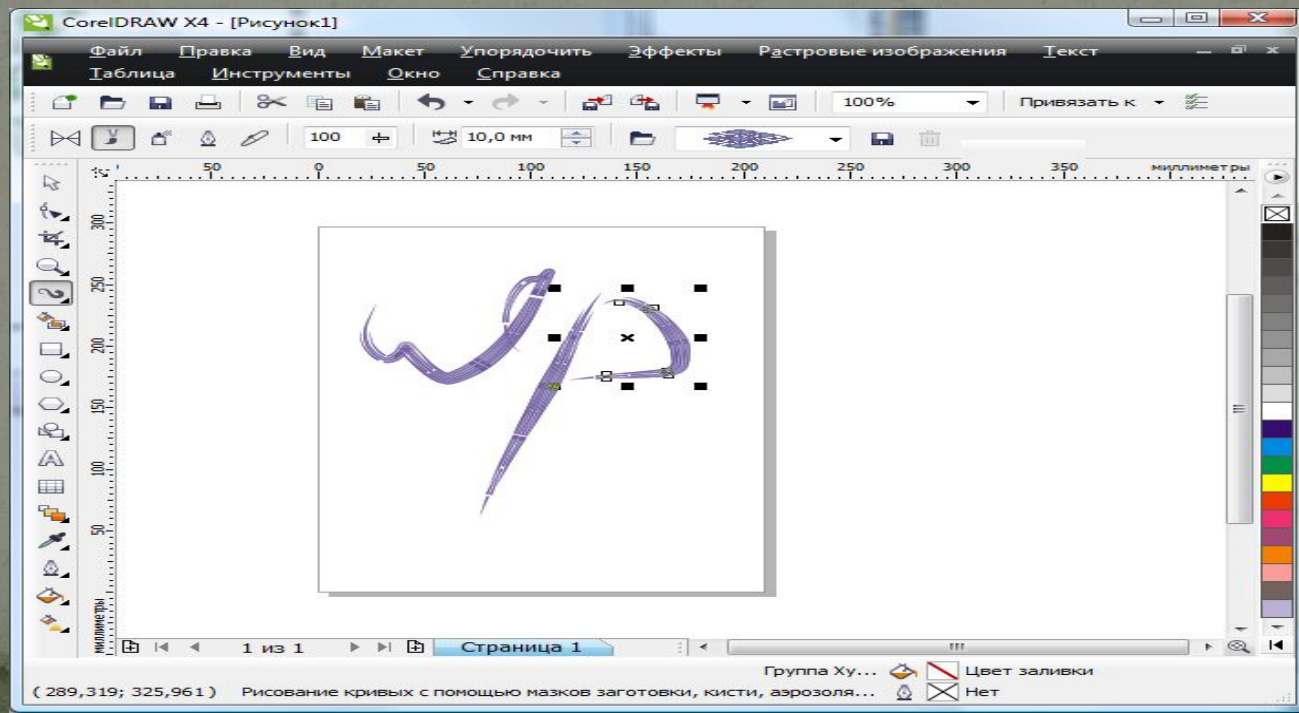

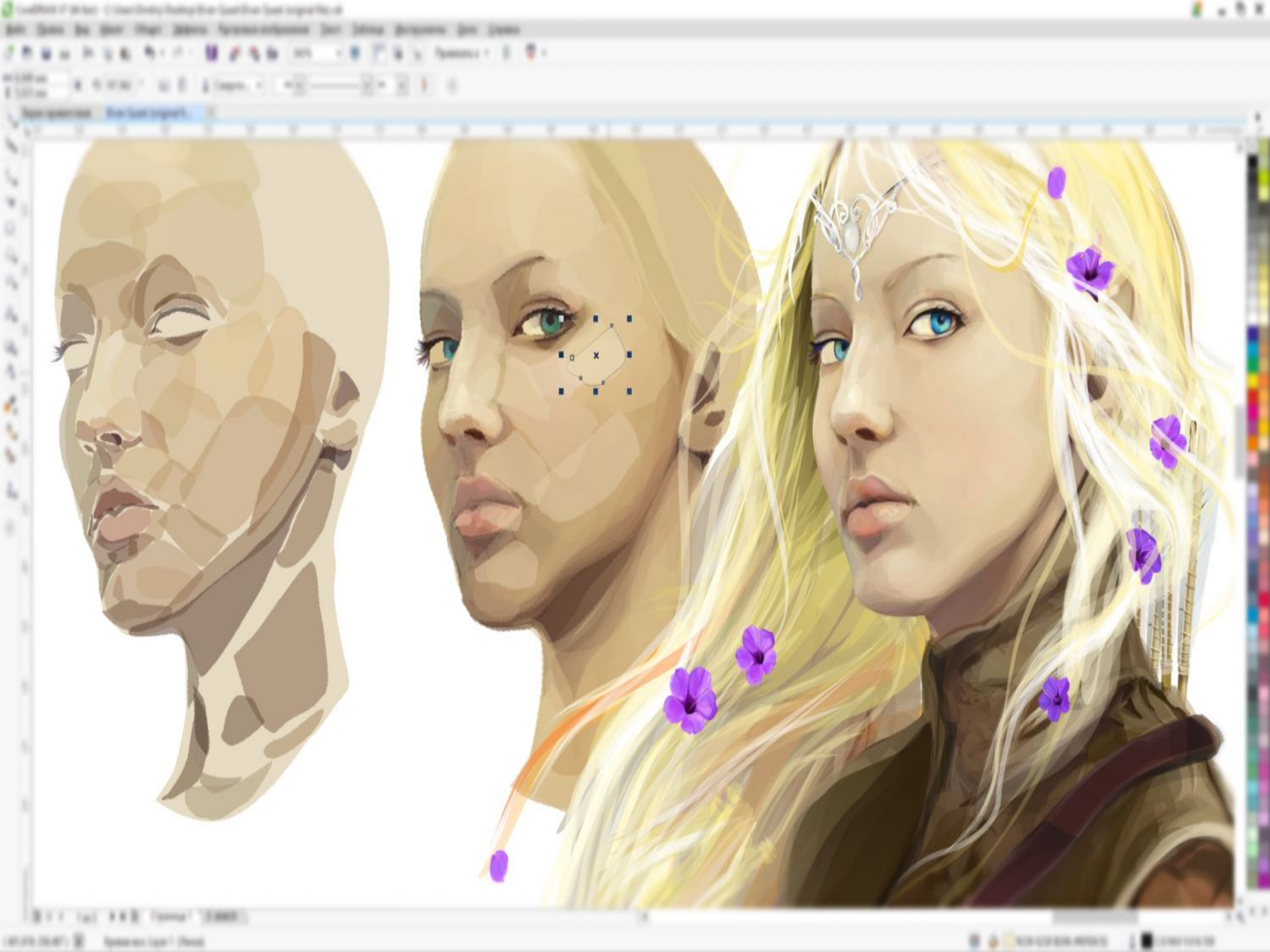

Что такое Adobe Photoshop

— многофункциональный графический редактор, разработанный и распространяемый фирмой Adobe Systems. В основном работает с растровыми изображениями, однако имеет некоторые векторные инструменты. Продукт является лидером рынка в области коммерческих средств редактирования растровых изображений и наиболее известным продуктом фирмы Adobe





Что такое Illustrator

- **Illustrator** - это программа для создания векторной графики. Часто она используется для создания иллюстраций, мультяшной графики, диаграмм, чартов и логотипов. В отличие от растровых изображений, в которых информация хранится в сетке отдельных точек, **Illustrator** при создании форм использует математические уравнения.

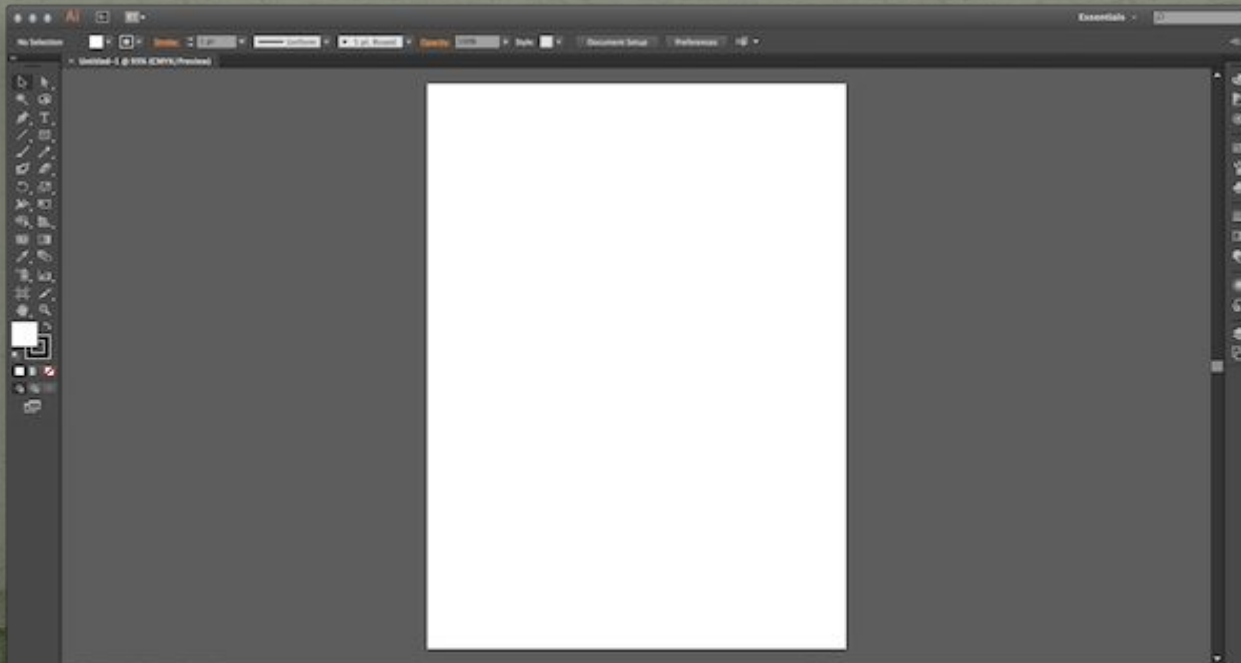

No Selection Stroke: 1 pt Uniform 3 pt. Round Opacity: 100% Style: Document Setup Preferences

Rooster-v1.ai* @ 114% (RGB/Outline)

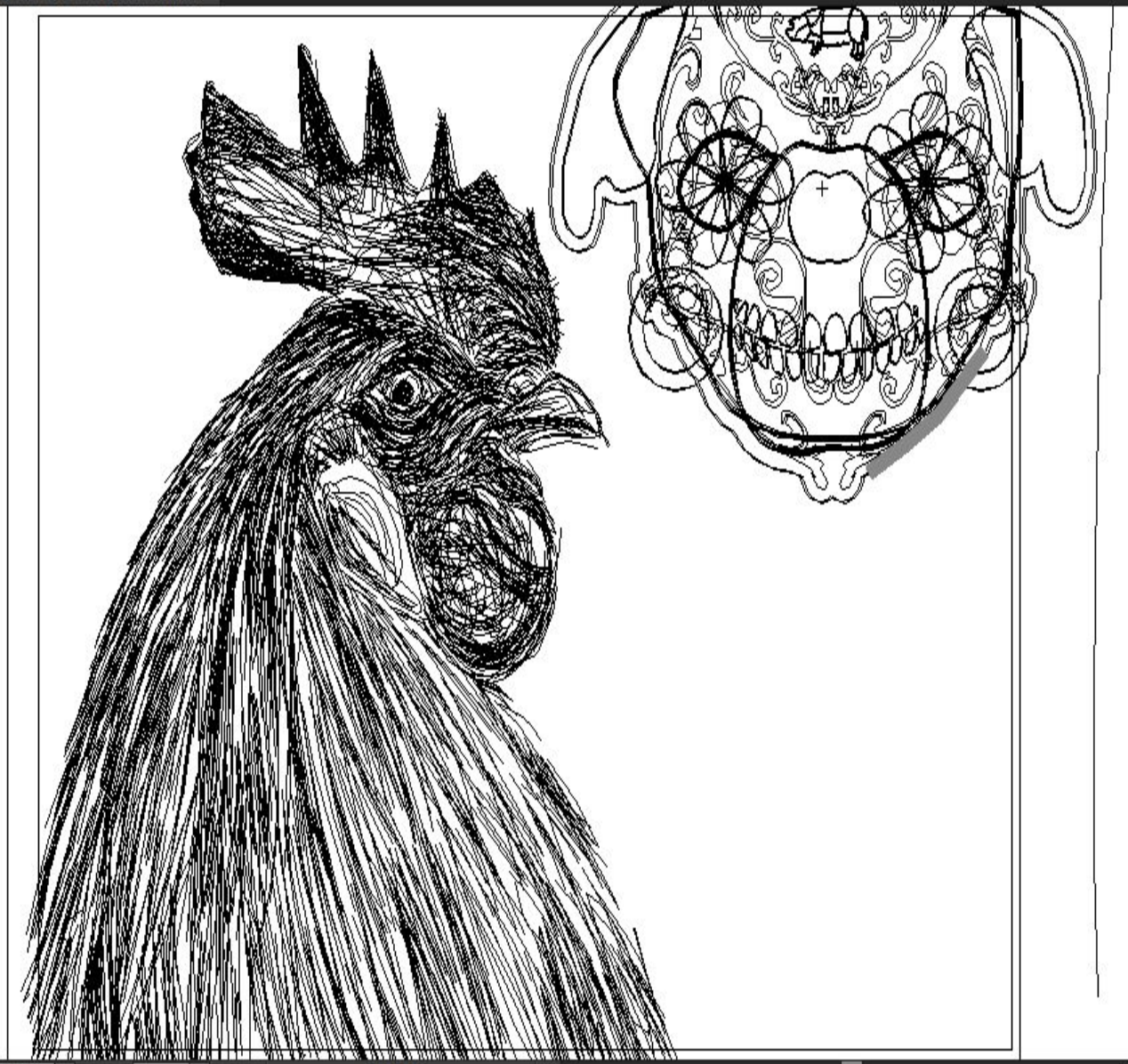

Appearance

- No Selection
- Stroke: 1 pt
- Fill:
- Opacity: Default



114%

Layers

- eye
- Layer 8
- beak
- cheek
- comb
- body

8 Layers

Что такое Компас-3D V16

— система трехмерного проектирования, ставшая стандартом для тысяч предприятий, благодаря сочетанию простоты освоения и легкости работы с мощными функциональными возможностями твердотельного и поверхностного моделирования.

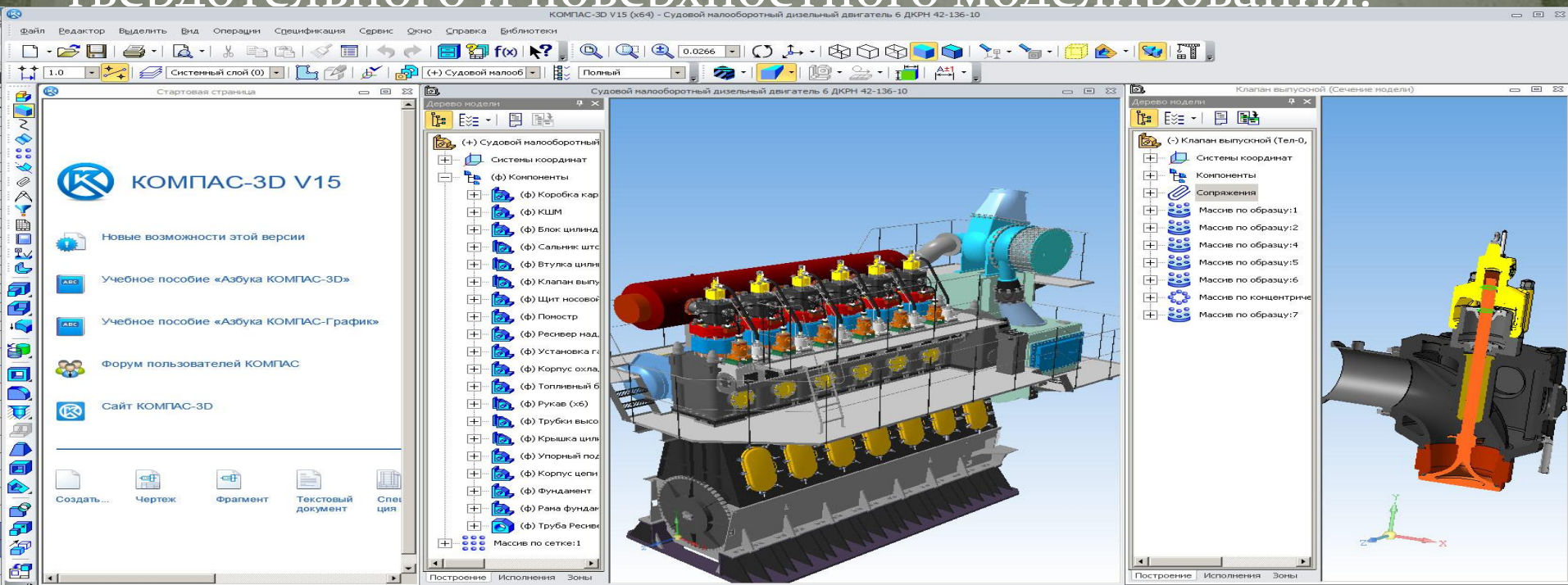

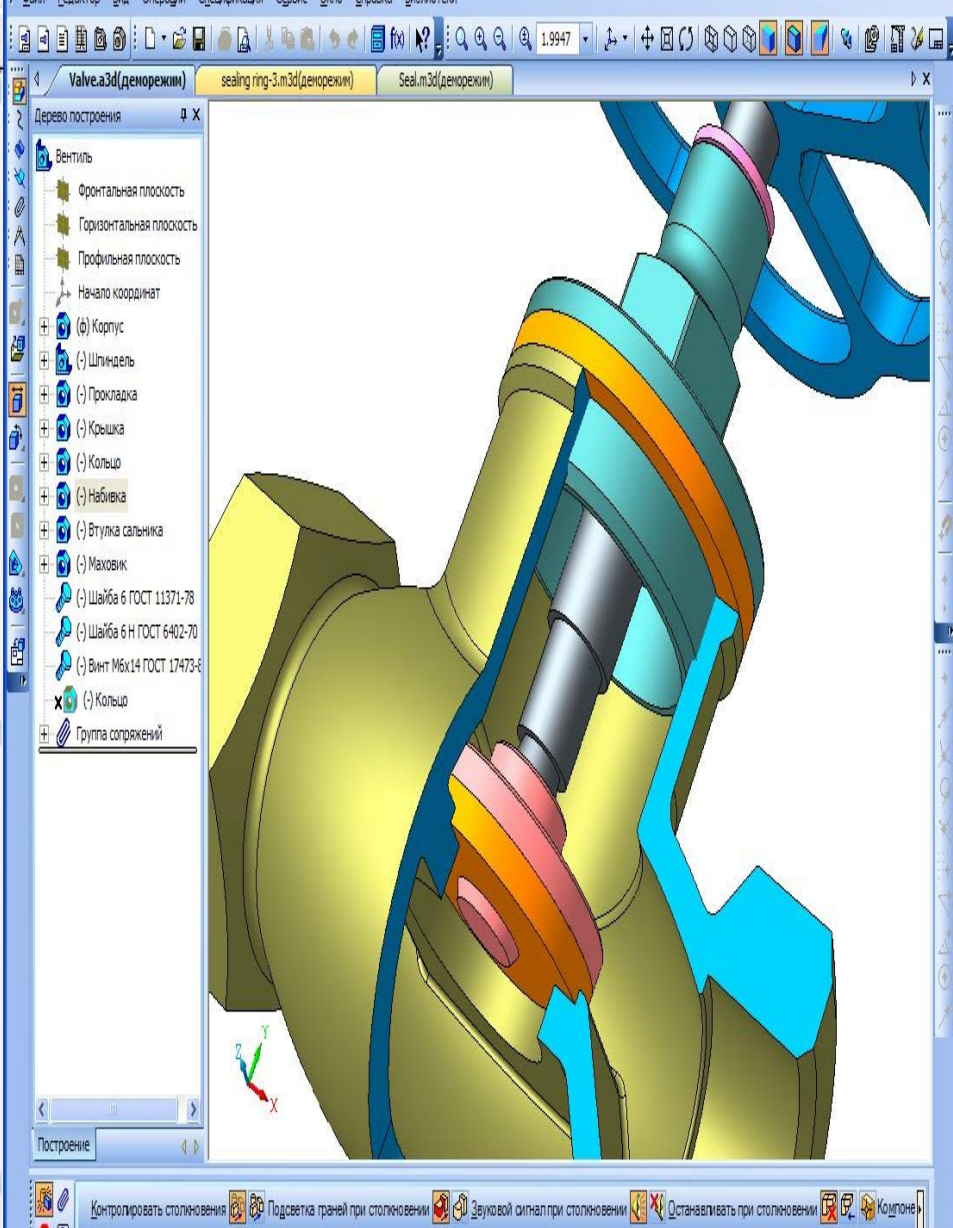
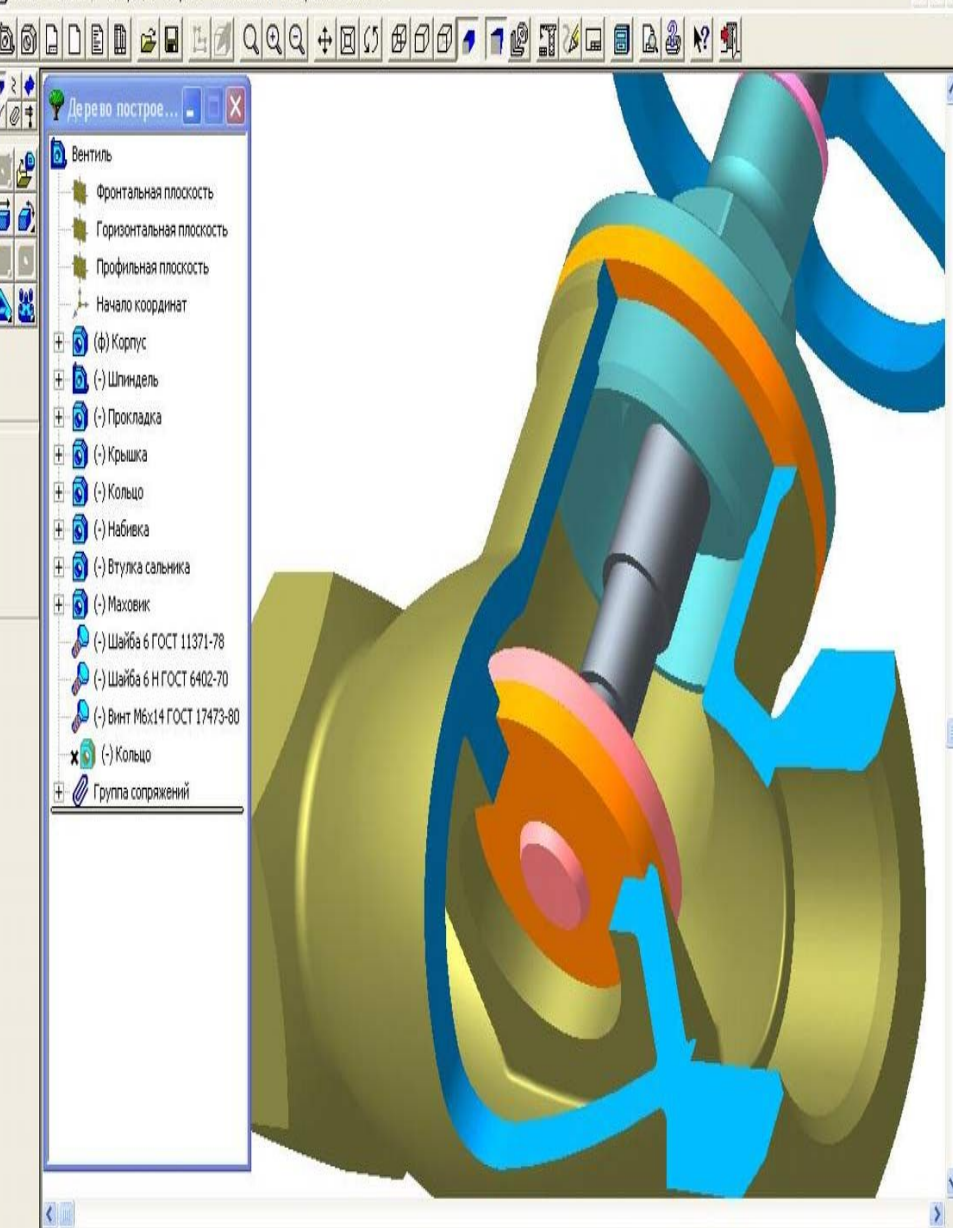

ТЕХНОЛОГИИ

За время курсов мы узнали много интересных вещей.

Благодаря им мы смогли познакомиться с основами 3D моделирования .

Я уверен что эти знания будут полезны сейчас и помогут нам в будущем.

Уверен что все мои однокурсники согласятся со мной.

Спасибо за внимание !!!