

Каким правовым
институтом можно
защитить эти идеи?

Пример №1. Технология ректификации нефти

Полезная модель?

Патентное право?

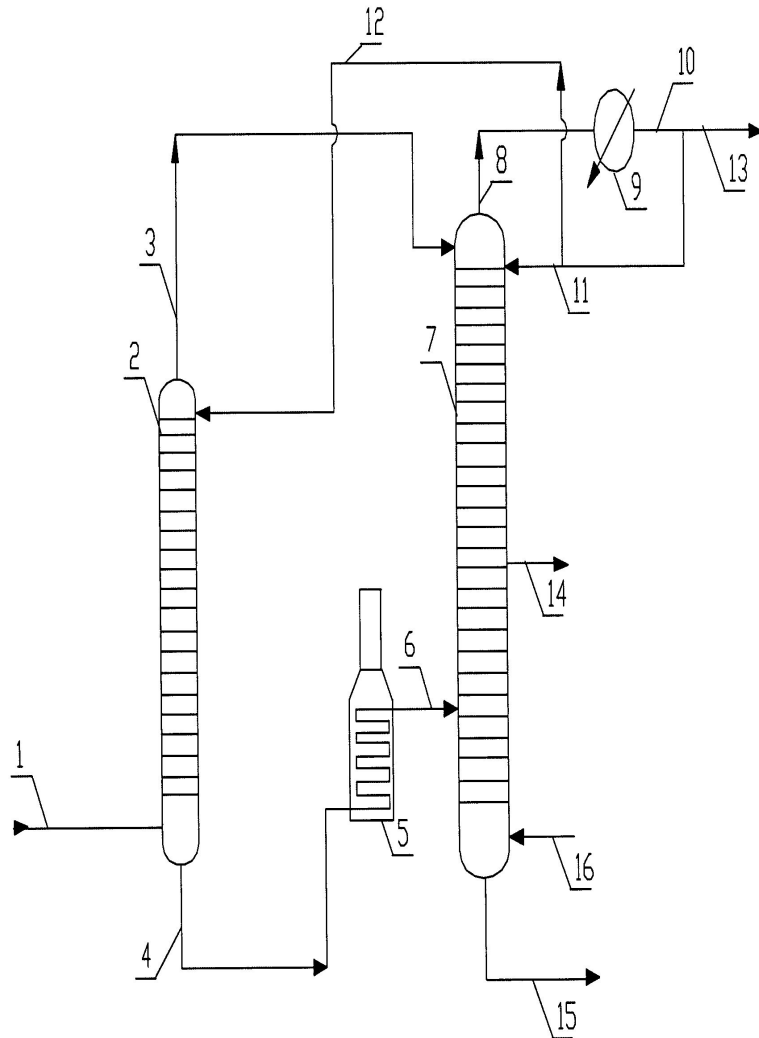

- Способ ректификации нефти, характеризующийся тем, что осуществляют подачу нагретой нефти (1) в простую ректификационную колонну (2), с верха которой отбирают пары легкой бензиновой фракции (3) и подают их в сложную ректификационную колонну (7), на верх простой ректификационной колонны (2) подают орошение (12), нижний продукт (4) простой ректификационной колонны (2) нагревают в печи (5) и подают (6) в сложную ректификационную колонну (7), с верхней части которой отбирают бензиновую фракцию (8), конденсируют и охлаждают ее в конденсаторе-холодильнике (9)....

Пример №2 «Расширитель скважины»

Полезная модель?

Патентное право?

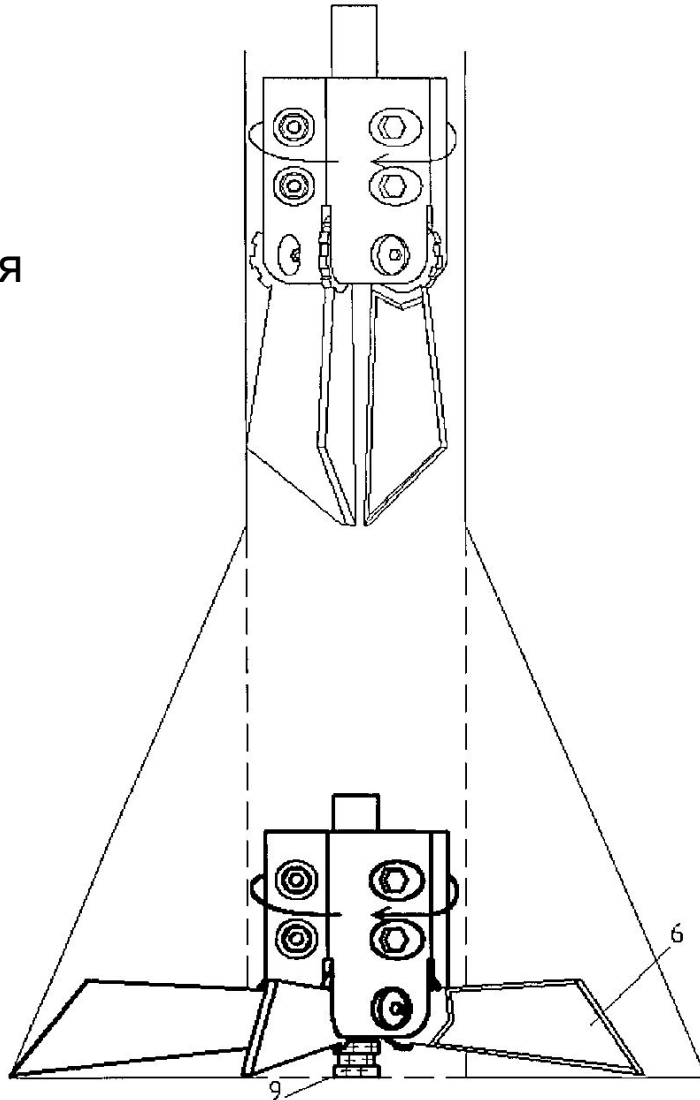

Расширитель скважины, содержащий приводной элемент с шарнирно установленными на нем лопастями, снабженными режущими элементами, и механизм перемещения лопастей, отличающийся тем, что приводной элемент выполнен полым с возможностью размещения и установки в нем механизма перемещения лопастей, при этом лопасти выполнены в виде полос со скошенными гранями, образующими заостренный конец, и снабжены на другом конце шестеренками, установленными на шарнирных осях, закрепленных в приводном элементе, имеющем пазы для расположения шестеренок....

Пример №3. Каска-щиток

Промышленный
образец?

Патентное?
Товарные знаки?



Пример №4 двигатель внутреннего сгорания

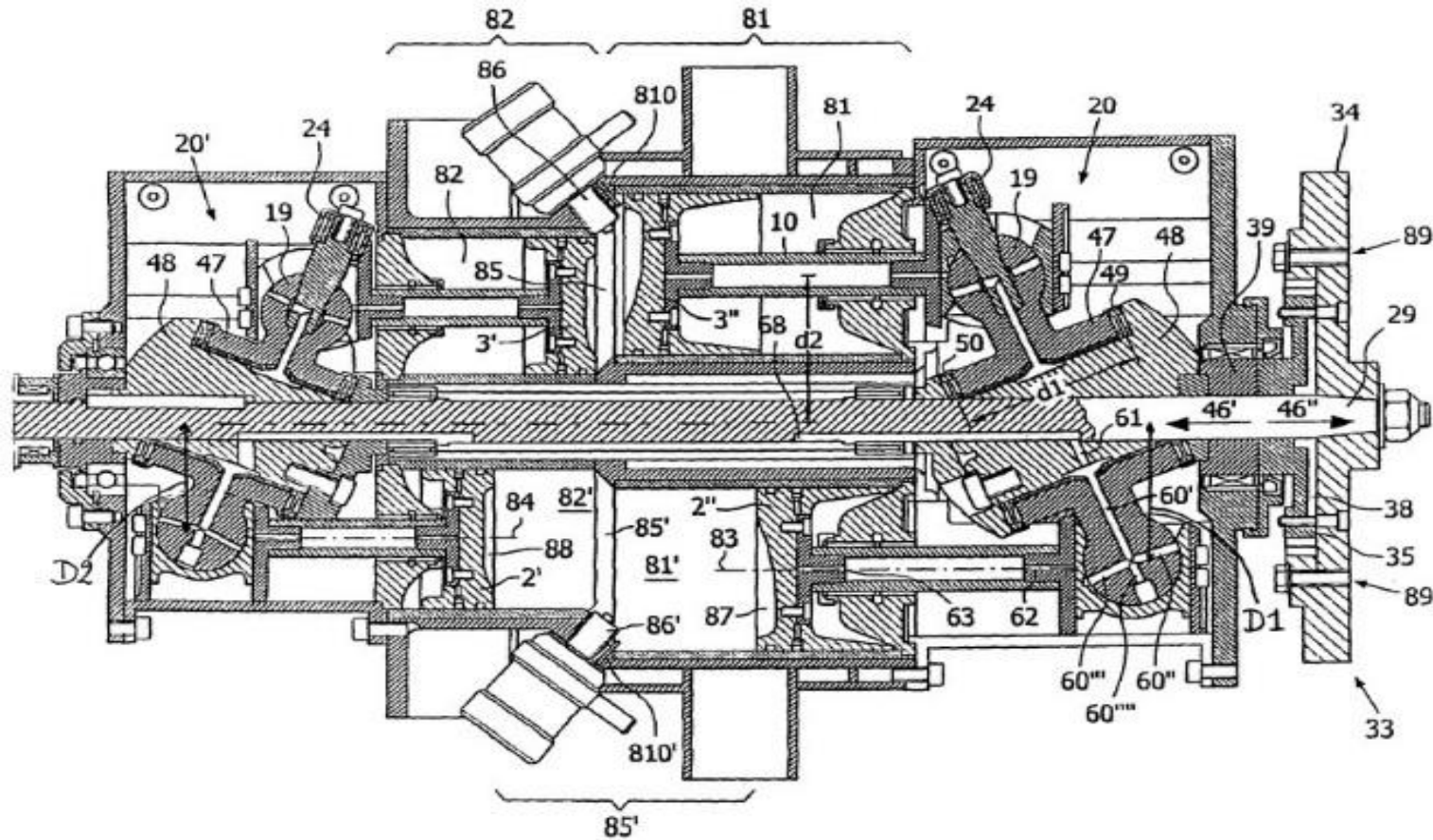

Фиг. 8

Изобретение ?

Патентное право?

Пример №5 пистолет монтажный поршневой

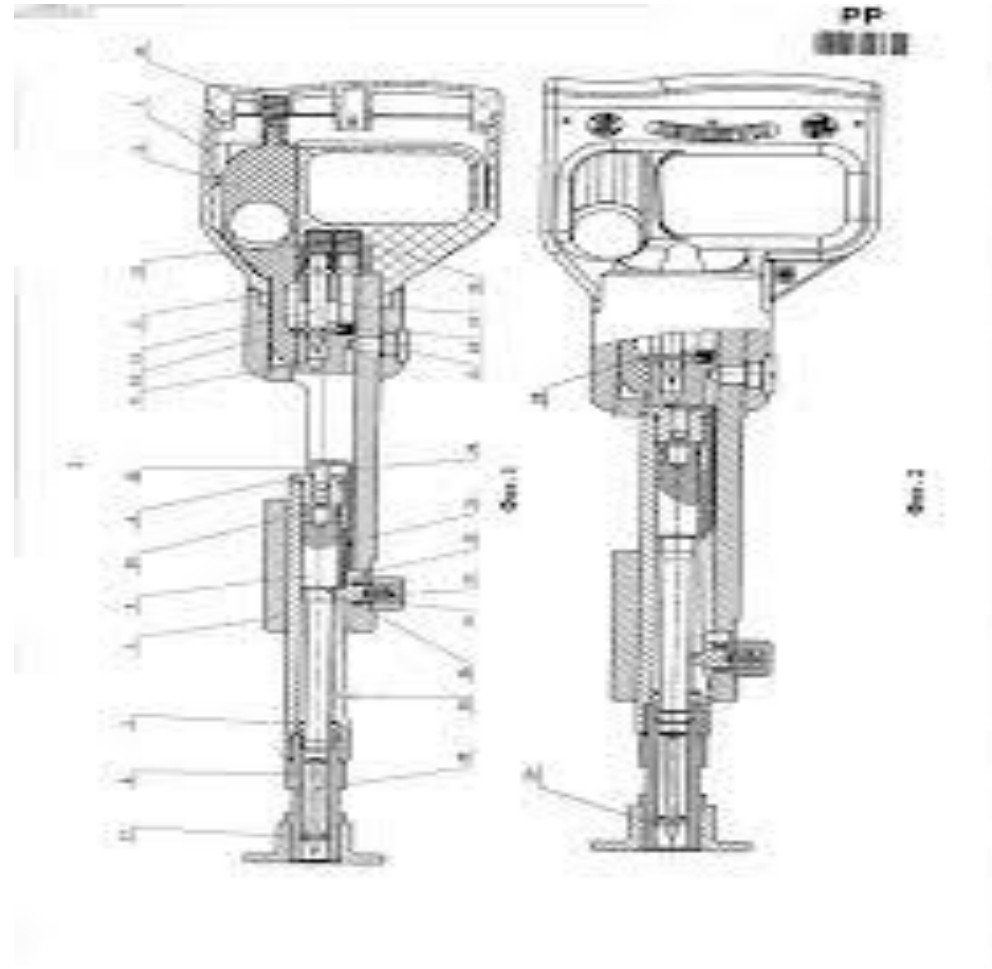

Изобретение
?

Патентное
право?

Пример №6 Мебель



Патентное?

Промышленный
образец?

Пример №7. Программное обеспечение

- Пакет компьютерных программ для оценки технологических потерь нефти при временном выводе добывающих и нагнетательных скважин из эксплуатации

Программа для эвм как литературное произведение

Авторское
право?

Пример №8

сообщение в эфир или по кабелю радио- или телепередач ([вещание организаций эфирного или кабельного вещания](#))

Авторское
право?
Смежные
права?



Пример №9

Авторское
право?



The monkey selfie, right, made headlines around the world Photo: David J Slater/Caters