

Лепка из пластилина «Виды, способы и техника лепки в детском саду».



**Я весь мир слепить готов-
Дом, машину, двух котов.
Я сегодня властелин –
У меня есть ...**



Лепка в детском саду – вид изобразительной

деятельности, в процессе которой дети изображают предметы окружающей действительности,

создают пластический

образ из мягких материалов (глины, пластилина и пр.)



Лепка

- **Развивает у детей наблюдательность, чувство осязания;**
- **Вырабатывает более полные образные представления;**
- **Укрепляет зрительную память, мелкую мускулатуру рук;**

Лепка

- ***Развивает воображение и творческие способности;***
- ***Отвечает возрастным особенностям детей, удовлетворяя их потребность в самостоятельной и художественной деятельности.***

Как работать с пластилином



Вначале идет знакомство ребенка с материалом и его свойствами. Ребёнок осваивает пластичные материалы и делает новые «открытия». Он исследует не только свойства, но и сферу возможностей своего воздействия на материал.



Как работать с пластилином

Оказывается, он может оторвать, отщипнуть, открутить от целого куска небольшой кусочек глины или пластилина, который легко изменяется в результате тех или иных действий.





Для этого его нужно смять, или расплющить, или скатать, или вытянуть, или сделать что-нибудь ещё. Можно прижать к другому кусочку, и он не упадёт, будет держаться, он легко размазывается на бумаге или на дощечке.

На нём можно что-нибудь нацарапать или нарисовать, а потом загладить, и процарапанный рисунок исчезнет.

**Способы и приемы лепки
разных
предметов зависят от
особенностей развития детей.**



В детском саду используется в основном **пластилин** и **глина**.

Лепкой начинают заниматься с **2 лет**.

В **младшей группе** – **предметная** лепка.

В **средней группе** – **предметная** и **сюжетная** лепка

(два предмета, например, колобок встретил зайца).

В старшей группе – предметная, сюжетная лепка и декоративная лепка, которая требует украшения.

В подготовительной группе – все
ВИДЫ лепки

Предметная



Сюжетная



Декоративная



Способы лепки

- **Скульптурный**

- Пластический «лепка из куска»

- **Конструктивный**

- Предмет составляется из отдельных частей, вылепленных предварительно

- **Комбинированный**

- Рельефный лепка подручными средствами(формочки...)

Способы лепки

Способы лепки:



скульптурный

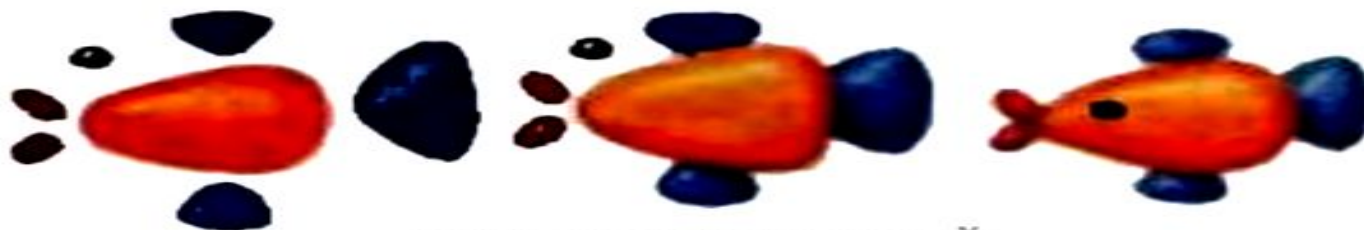

конструктивный



комбинированный

Скульптурный (пластический) способ

Этот способ иногда ещё называют *пластическим* или *лепкой из целого куска*. Ребёнок представляет задуманный образ, берёт подходящий по цвету и размеру кусок пластилина или глины, разминает его.

Скульптурный (пластический) способ

На этой общей основе ребёнок создаёт образ, вытягивая отдельные, более мелкие, части (но не отрывая их) и стараясь передать характерные особенности (длинную шею, гриву, извивающиеся щупальца, свисающие или, наоборот, торчащие уши).

Скульптурный (пластический) способ

Он моделирует форму-основу разнообразными движениями: оттягивает, загибает, скручивает, сминает, придавливает, прищипывает и т.д. там, где нужно, - сверху, по бокам, снизу.

Скульптурный (пластический) способ

Libtime.ru



Скульптурный (пластический) способ



Конструктивный способ

При этом способе лепки образ создаётся из отдельных частей, как из деталей конструктора (отсюда и название). Ребёнок задумывает образ, мысленно представляет, из каких частей он состоит, и начинает лепить.

Конструктивный способ

Конструктивным способом все дети начинают лепить очень рано - уже в 2-3 года - и часто сами «открывают» его для себя.

Чаще всего в лепке маленьких детей наблюдаются следующие варианты:

1. объединение одинаковых форм (бусы, заборчик, колодец, сосиски);

Конструктивный способ

2. объединение похожих форм, отличающихся по величине (пирамидка, башенка, маяк, снеговик, неваляшка);
3. объединение различных форм (грибок, бабочка, птичка, чебурашка).

Конструктивный способ



Птичка

Комбинированный способ

Этот способ объединяет два способа: **конструктивный** и **скульптурный**. Он позволяет сочетать особенности лепки из целого куска и из отдельных частей.

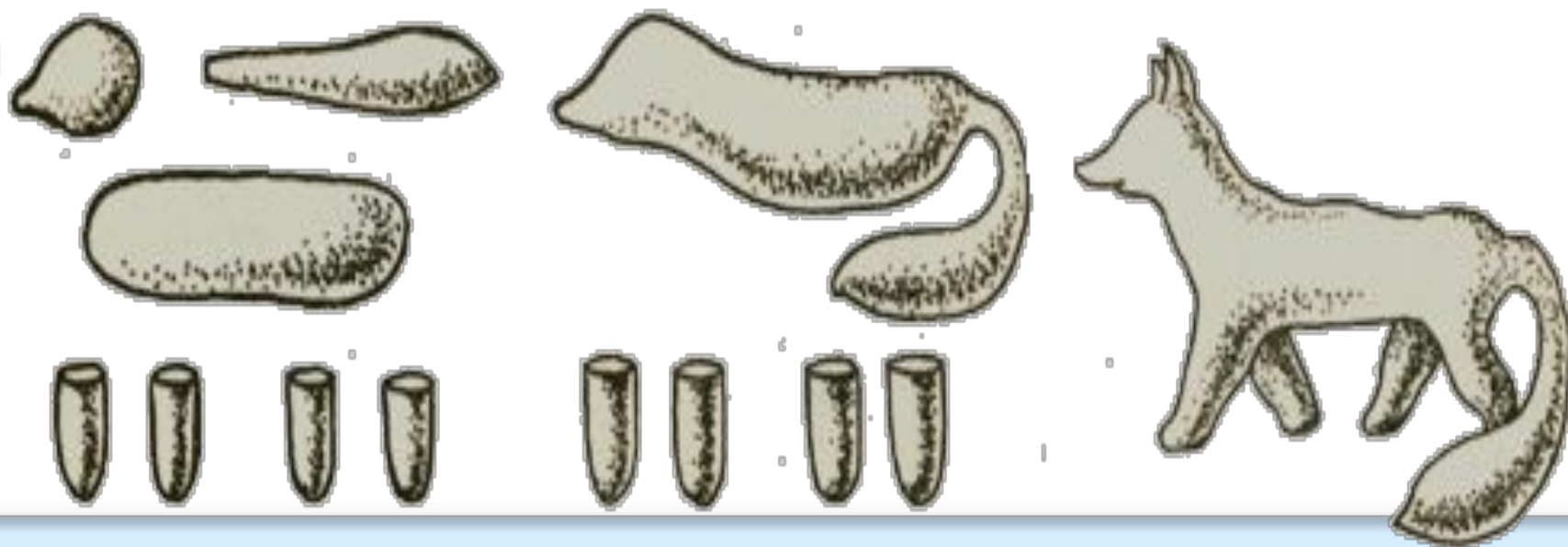

Комбинированный способ

Как правило, крупные детали выполняются скульптурным способом, а мелкие создаются отдельно и присоединяются к скульптурной форме. К 5-8 годам дети предпочитают именно этот способ как более доступный и универсальный по своим возможностям.

Комбинированный способ

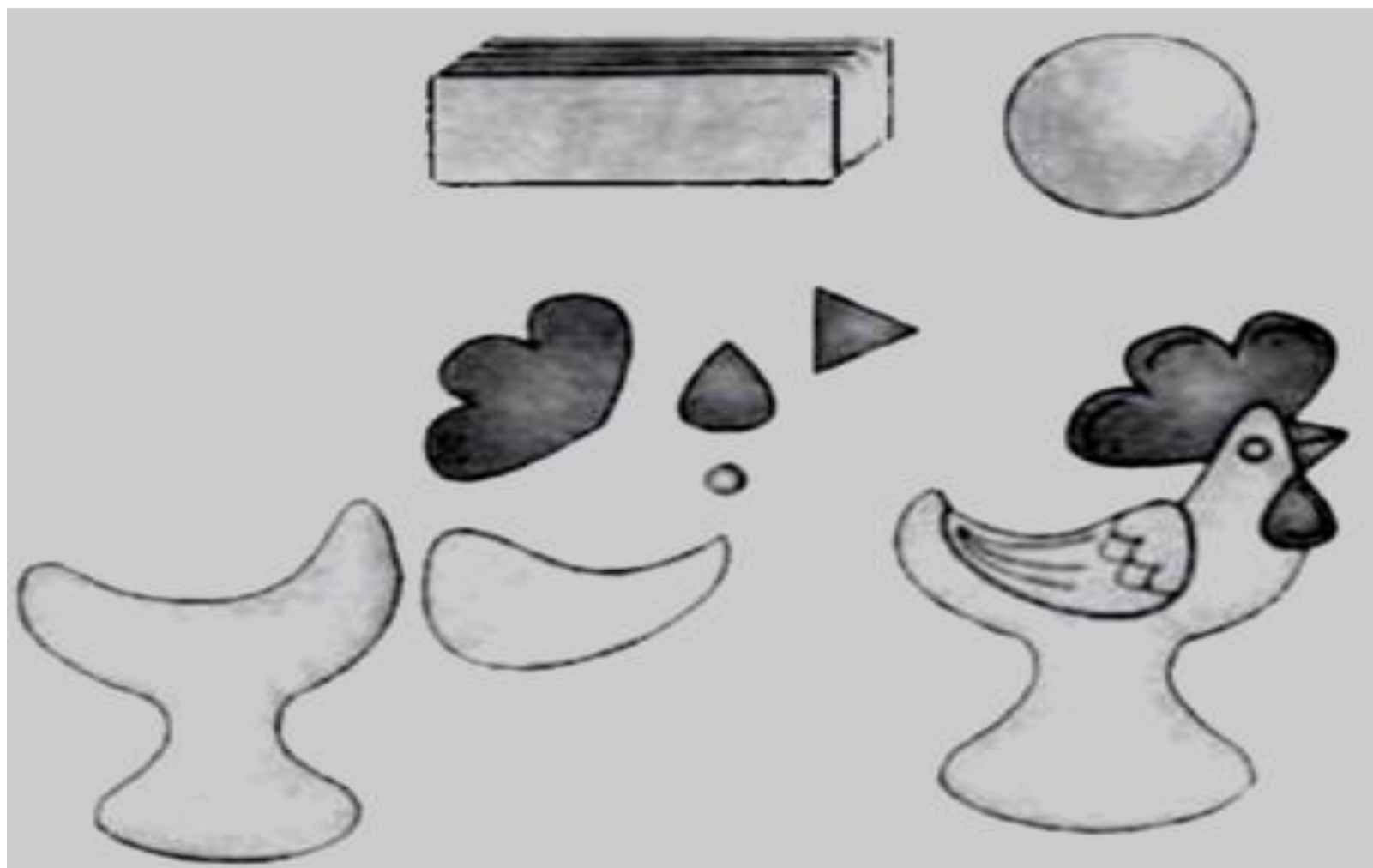

ПРИЕМЫ ЛЕПКИ ПРИ ДЕЛЕНИИ КУСКА НА ЧАСТИ



ОТКРУТИТЬ

ПРИЕМЫ ЛЕПКИ ПРИ ДЕЛЕНИИ КУСКА НА ЧАСТИ



ОТЩИПНУТЬ

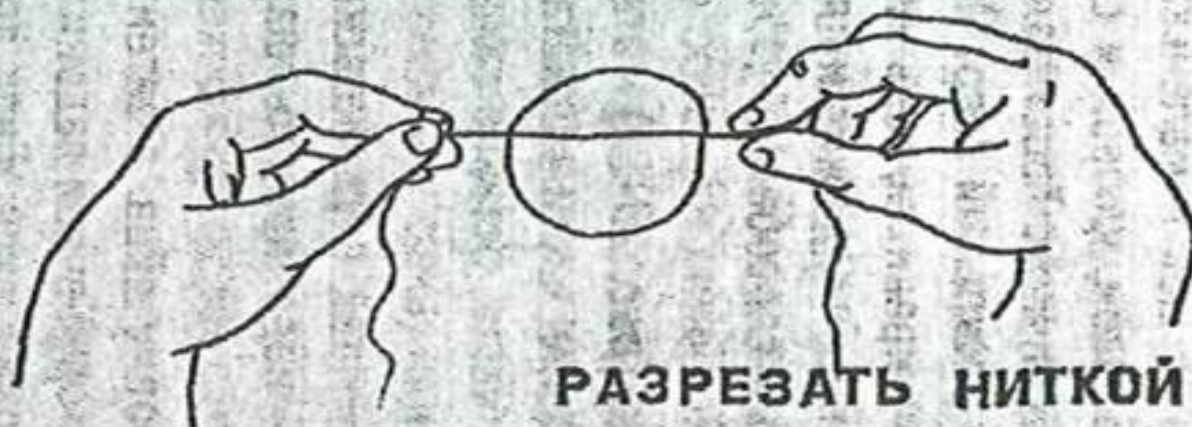

РАЗРЕЗАТЬ НИТКОЙ

ПРИЕМЫ ЛЕПКИ ПРИ ДЕЛЕНИИ КУСКА НА ЧАСТИ

ИЛИ СТЕКОЙ



ПРИЕМЫ ЛЕПКИ ПРИ ИЗГОТОВЛЕНИИ ФОРМЫ



РАСКАТАТЬ

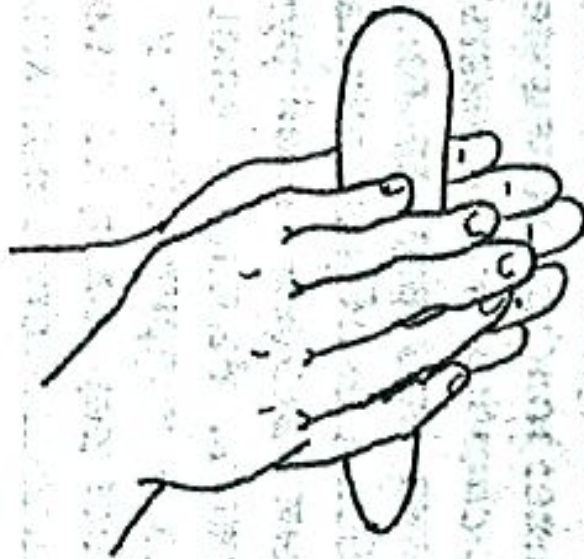

ПРИЕМЫ ЛЕПКИ ПРИ ИЗГОТОВЛЕНИИ ФОРМЫ



СОГНУТЬ



СКАТАТЬ



**ВЫТЯНУТЬ ИЛИ
ОТТЯНУТЬ**

ПРИЕМЫ ЛЕПКИ ПРИ ИЗГОТОВЛЕНИИ ФОРМЫ

РАСПЛЮЩИТЬ



ПРИЕМЫ ЛЕПКИ ПРИ СОЕДИНЕНИИ ЧАСТЕЙ



ПРИЖАТЬ

ПРИЕМЫ ЛЕПКИ ПРИ СОЕДИНЕНИИ ЧАСТЕЙ



ПРИМАЗАТЬ
ЗАГЛАДИТЬ



ВДАВИТЬ

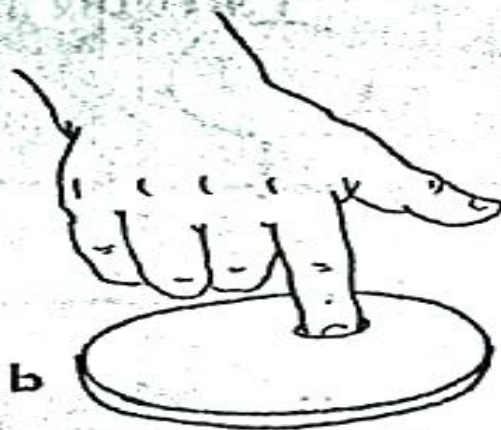

Как создать цилиндрическую форму и как её можно изменить

«Колбаска» или валик - первая форма, которую ребёнок может вылепить самостоятельно уже в 1 -1,5 года.

В дальнейшем он совершенствует своё умение - раскатывает длинные и короткие, толстые и тоненькие, одноцветные и многоцветные валики.

И, конечно, лепит не просто так, а потому, что это карандаши, палочки, гвоздики, конфеты, заборчик, деревья и многое другое.

К 2,5-3 годам ребёнок начинает более внимательно относиться к форме и старается точнее её передать. Он видоизменяет цилиндр всеми доступными ему способами и превращает его то в бублик, то в улитку, то в пирамидку.

Как получить цилиндрическую форму

- *раскатать кусочек пластилина (глины, теста) в ладонях продольными движениями туда-обратно;*
- *раскатать кусочек пластилина одной ладонью на твёрдой поверхности прямыми движениями;*
- *раскатать кусочек пластилина кончиками двух пальцев (большим и указательным); при таком способе получаются очень маленькие цилиндрики и тоненькие*



Как преобразовать форму цилиндра

- свернуть в кольцо (бублик, баранка, кольца для пирамидки, колесики, обруч);
- скрутить в спираль (клубочки, улитка, цветок, змея);
- сплющить в ленту (листок, шарфик);
- раскатать в конус (морковка, колпачок);
- свить или сплести 2-3 «колбаски» (коса, растение,

Кс

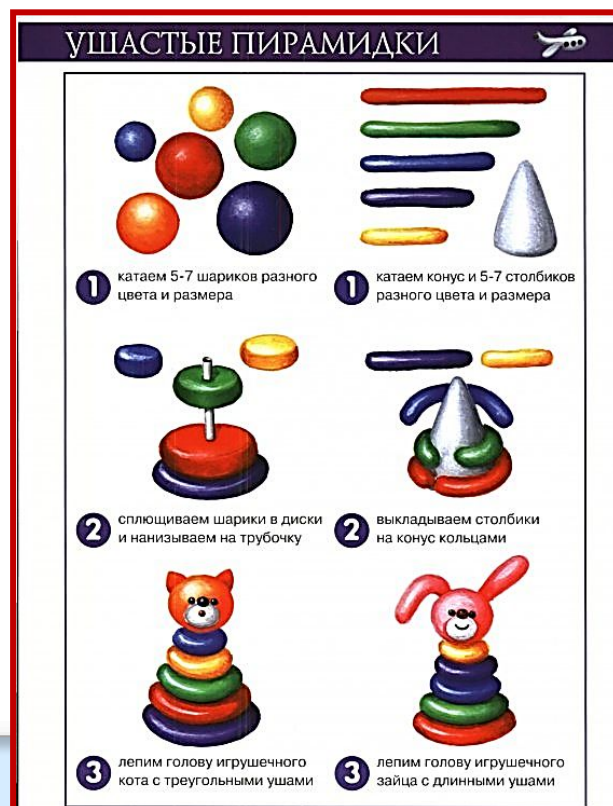
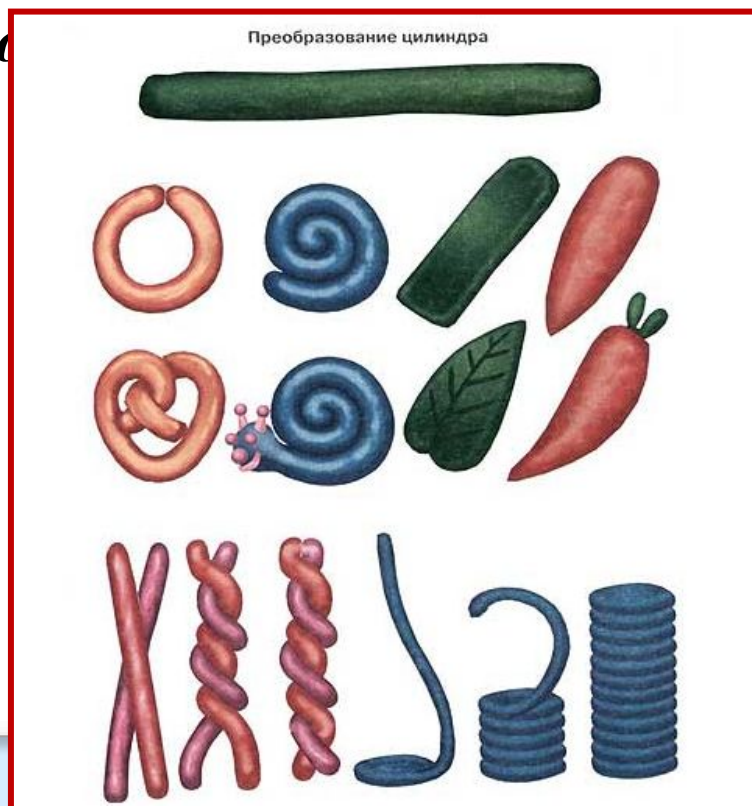

- *раскатать кусочек пластилина (глины, теста) круговыми движениями;*
- *раскатать кусочек пластилина одной ладонью на твёрдой поверхности;*
- *раскатать кусочек пластилина кончиками двух пальцев; при таком способе получаются очень маленькие шарики («глазки», «носик» и т.д.).*



Способы оформления и декорирования образа

В лепке используется много вспомогательных способов и приёмов. Они более мелкие по движению, разнообразные по возможности моделирования образа. Именно они позволяют сделать каждый образ неповторимым. Чаще всего дети применяют в лепке следующие вспомогательные способы и приёмы.

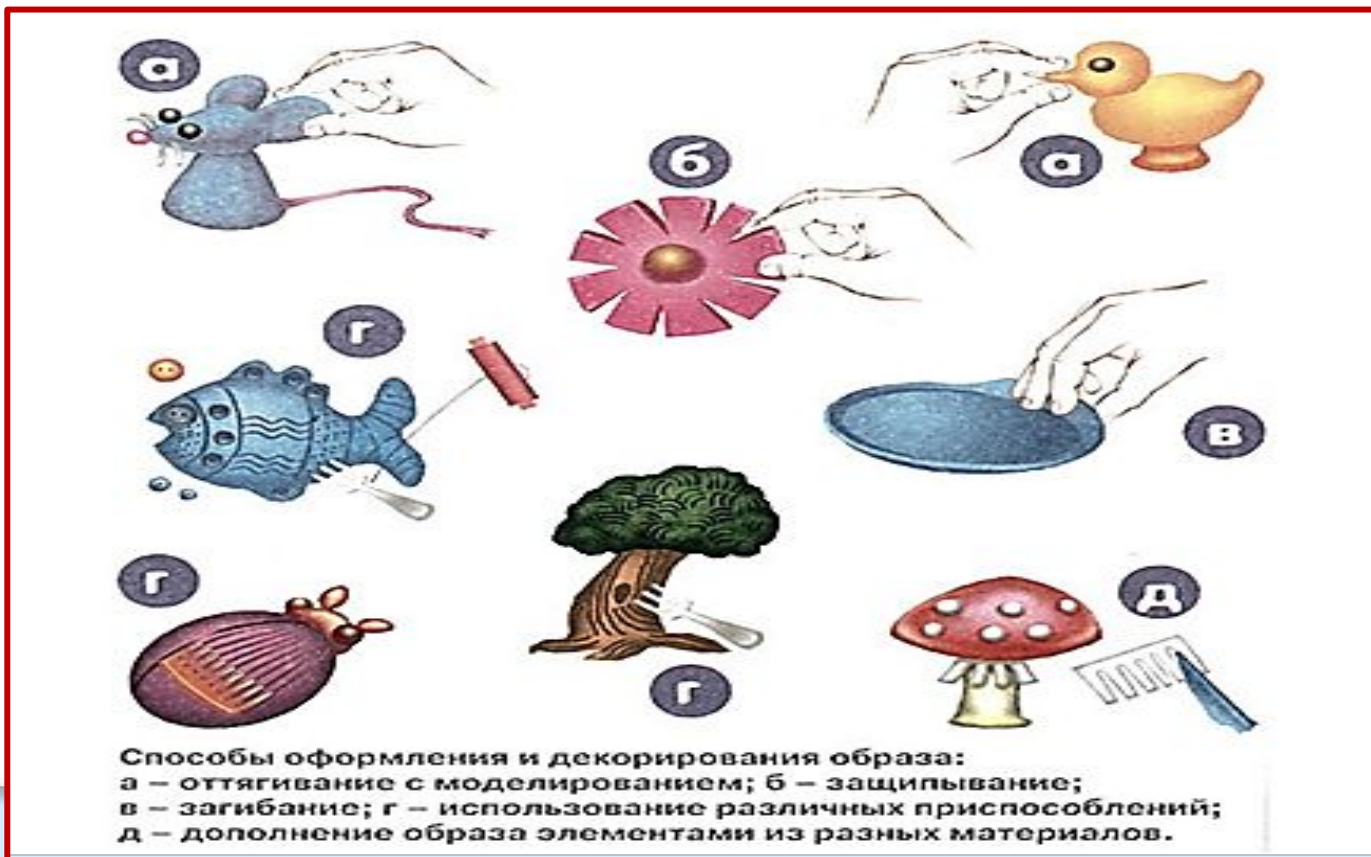

Оттягивают от основной формы мелкие детали - клювик, ушки, хвостик и т.д., придают им необходимую форму и положение - заостряют, сплющивают, загибают.

Защипывают край или какую-то часть формы - хвост и плавники, гриву, юбочку, лепестки цветка. Щипковые движения пальцев позволяют передать рельеф и фактуру, изобразить отдельные детали, создать декор, передать движение.

Загибают края формы - горлышко вазы, бортики тарелок, листочки, - тем самым усиливая сходство образов с реальными предметами и передавая их функциональность.

Используют стеку и другие приспособления - колпачки фломастеров, крышки, палочки, печатки. С помощью стеки можно сделать многое: передать особенности поверхности тех или иных образов - прорезать штрихами «перышки», «чешую», «шёрстку»; нанести узор в виде прямых, волнистых, пересекающихся линий; сделать надрезы или разрезы и получить таким образом лапы, крылья и т.д.; прорисовать сложные детали, например, черты лица. С помощью **мелких бытовых предметов** можно сделать **отпечатки** в виде кругов, пятнышек и др.

Оборудование для лепки

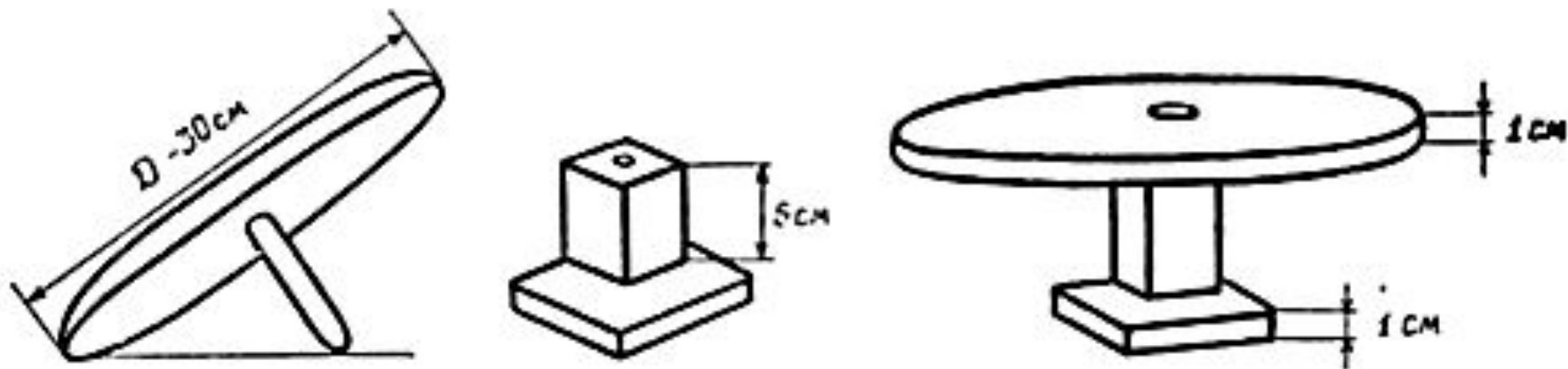

*Рис. Поворотный станок для
лепки*

Список литературы:

- ❖ **Саккулина Н.П., Комарова Т.С. Изобразительная деятельность в детском саду. М.: Просвещение, 1982. 266 с.**
- ❖ **Халезова Н.Б. Декоративная лепка в детском саду: пособие для воспитателя. М: ТЦ Сфера. 2007. 112 с.**
- ❖ **Методика обучения изобразительной деятельности и конструированию / под ред. Н.П. Саккулиной, Т.С. Комаровой. М., 1979.**