

# Цилиндры и блок-картеры

Блок цилиндров

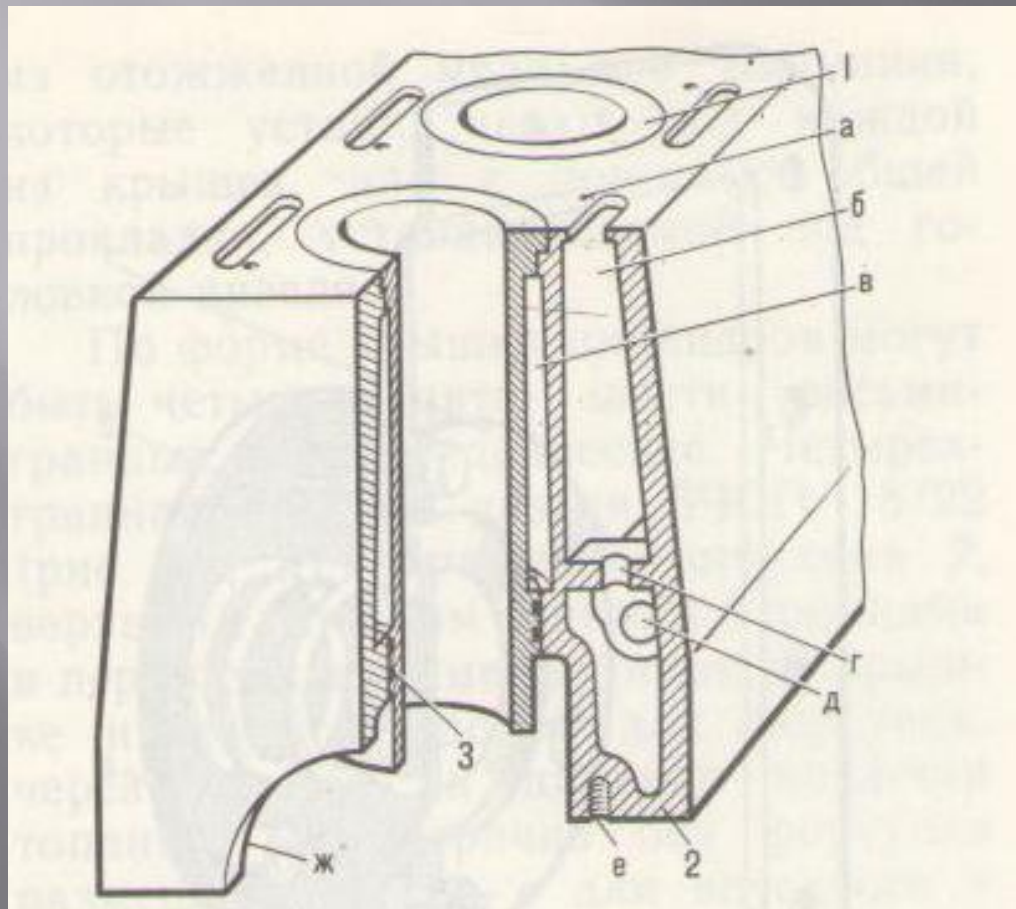

Блок-картер

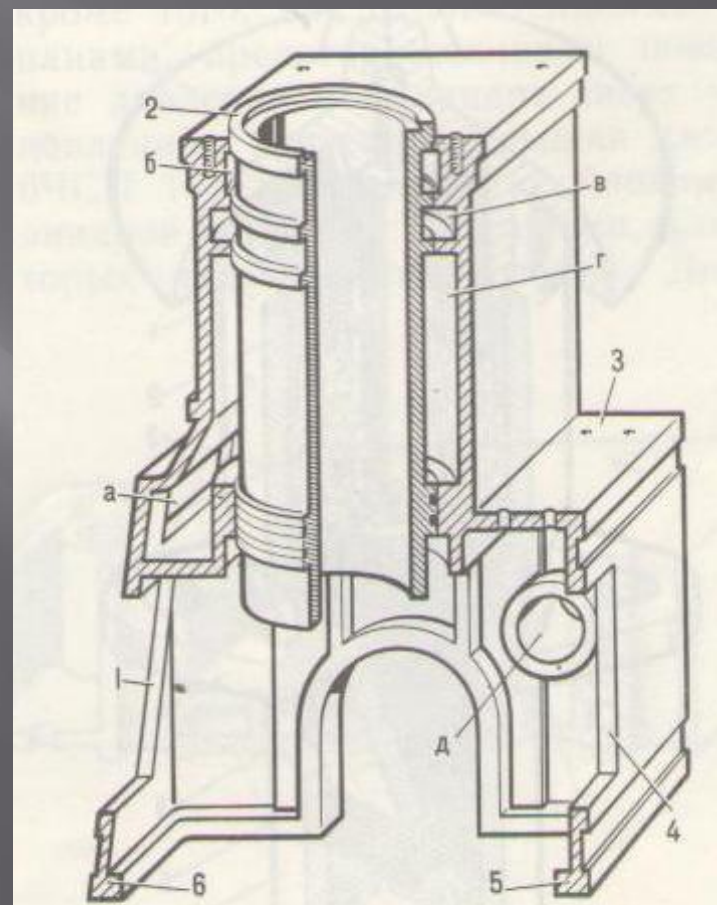

# Центробежный насос типа «К»

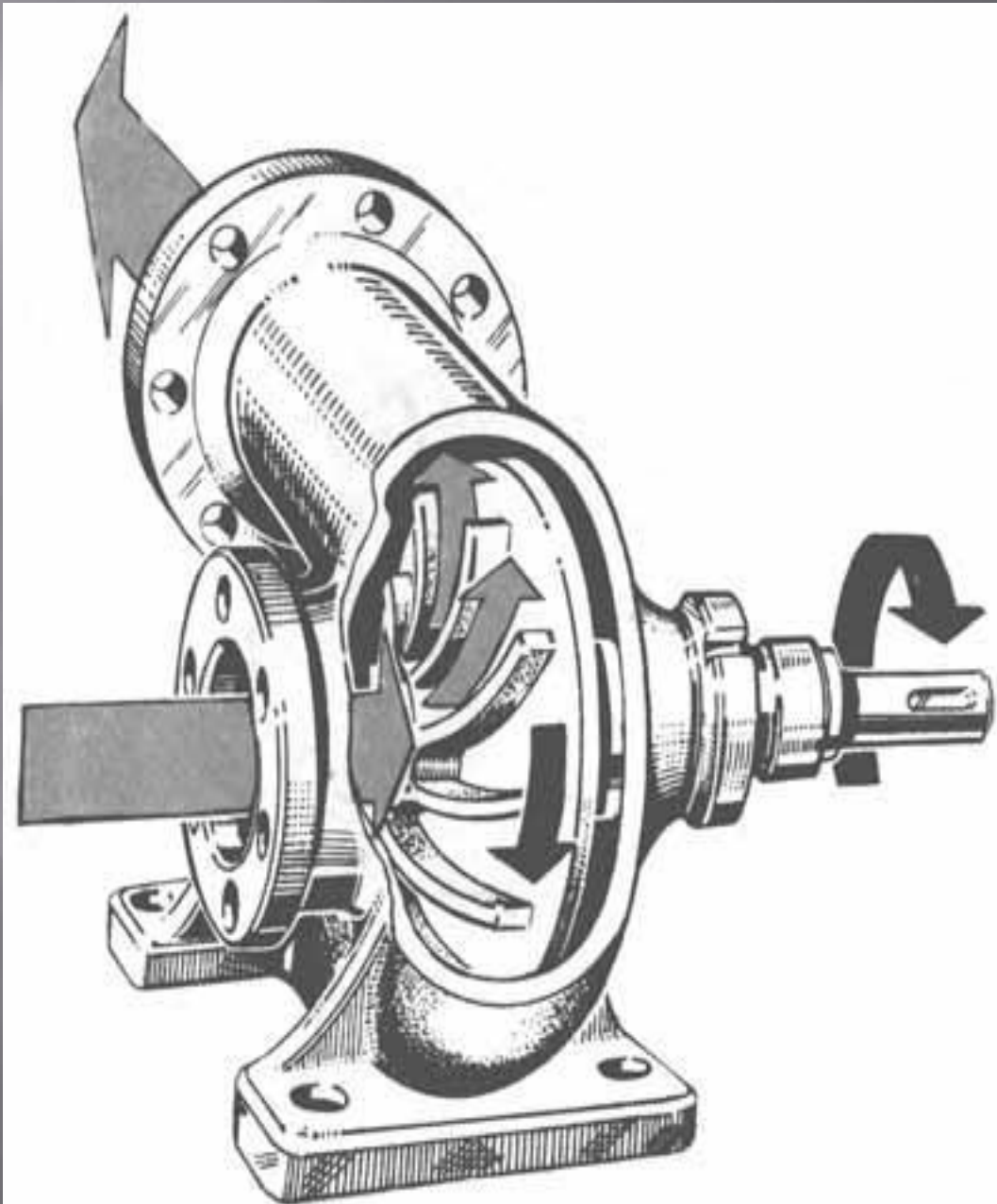

# Пожарные извещатели

## Дифференциальный

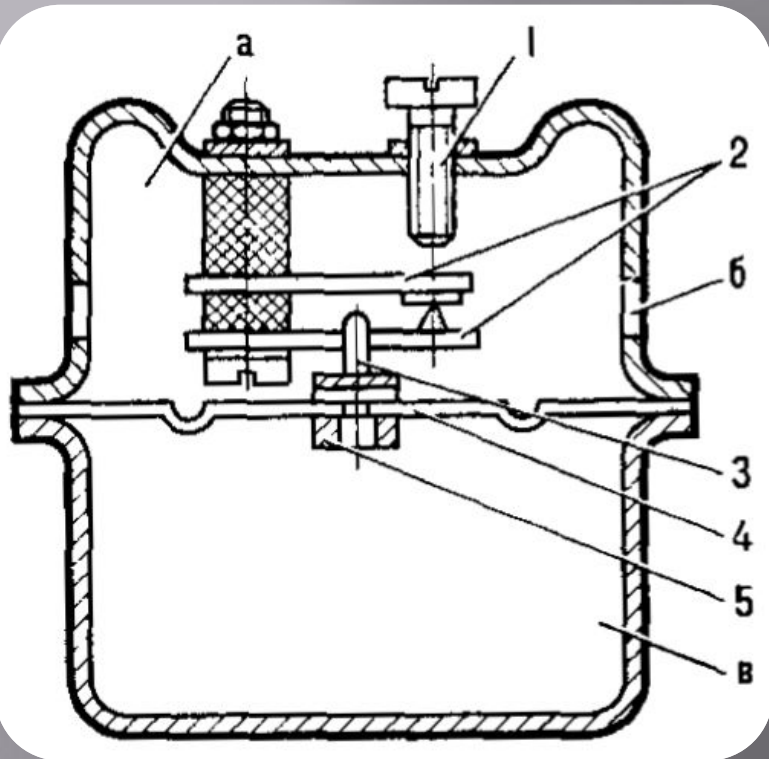

1. регулировочный винт;
  2. контакты;
  3. стержень;
  4. мембрана;
  5. втулка с дроссельным каналом;
- а – верхняя камера; б – окна;  
в – нижняя камера.

## Максимальный

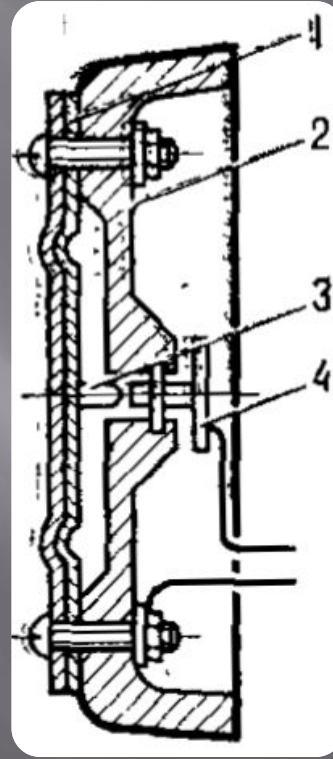

1. биметаллическая пластина;
2. фарфоровый или пластмассовый корпус;
3. контакты пластин;
4. неподвижный контакт.

## Дымовой

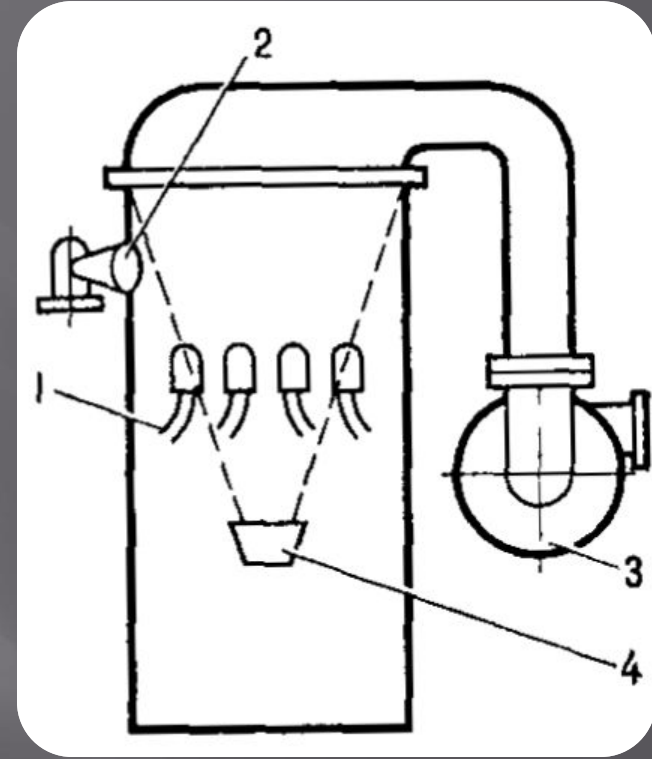

1. приемные трубки;
2. фоторезистор;
3. вентилятор;
4. лампа.

# Установка поршневых колец

