

«Порядок заправки верхней и нижней нити»

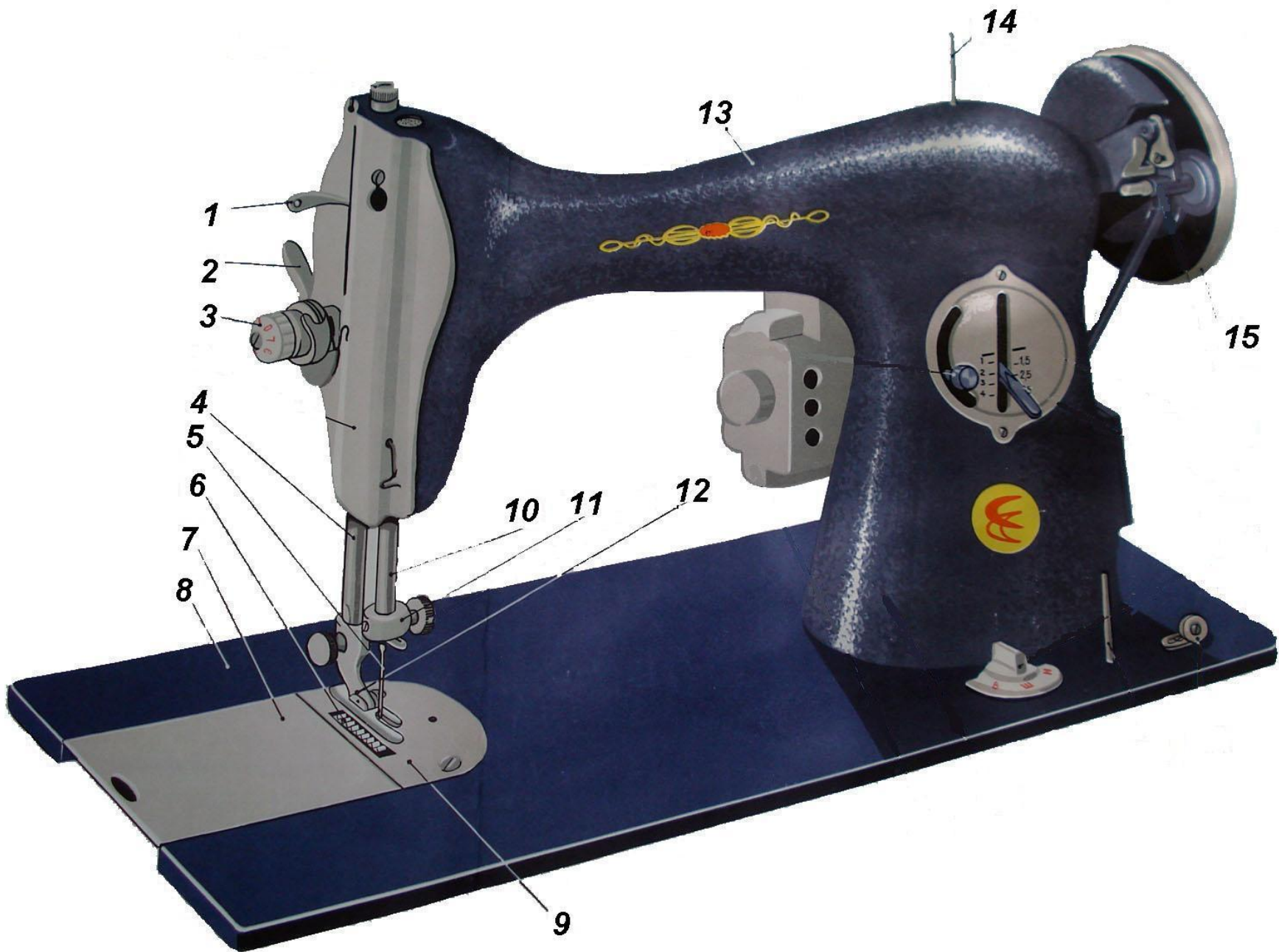





1. Рычаг нитепритягивателя
2. Рычаг подъема прижимной лапки
3. Регулятор натяжения нитки
4. Стержень прижимной лапки
5. Игла
6. Зубчатая рейка (двигатель ткани)
7. Задвижная пластинка
8. Платформа
9. Игольная пластинка
10. Иголоводитель
11. Иголдержатель
12. Прижимная лапка
13. Рукав
14. Катушечный стержень
15. Маховое колесо

Правила ТБ при работе с ШМ

- Сидеть на стуле перед ш.м. прямо, на расстоянии 10-15 см от края стола. Неправильная рабочая поза нарушает осанку, вызывает быструю утомляемость и вредит работе органов пищеварения.
- При работе на ш.м. волосы убрать под косынку, застегнуть пуговицы рукавов одежды.
- Убрать с машины посторонние предметы.
- Следить за правильным положением рук.
- Держать иглы и булавки только в игольнице.
- Не оставлять ножницы открытыми. Передавать их, держа за замкнутые лезвия, ручками вперед.
- Обрезать нитки только ножницами.
- Если игла сломалась, найти сломанные части и отдать учителю.
- Не пользоваться ржавыми иглами.

1. Нитенаправитель
2. Регулятор натяжения верхней нити
3. Компенсационная пружина.
4. Нитепритягиватель
5. Нитенаправитель
6. Крючок нитенаправителя
7. Игла

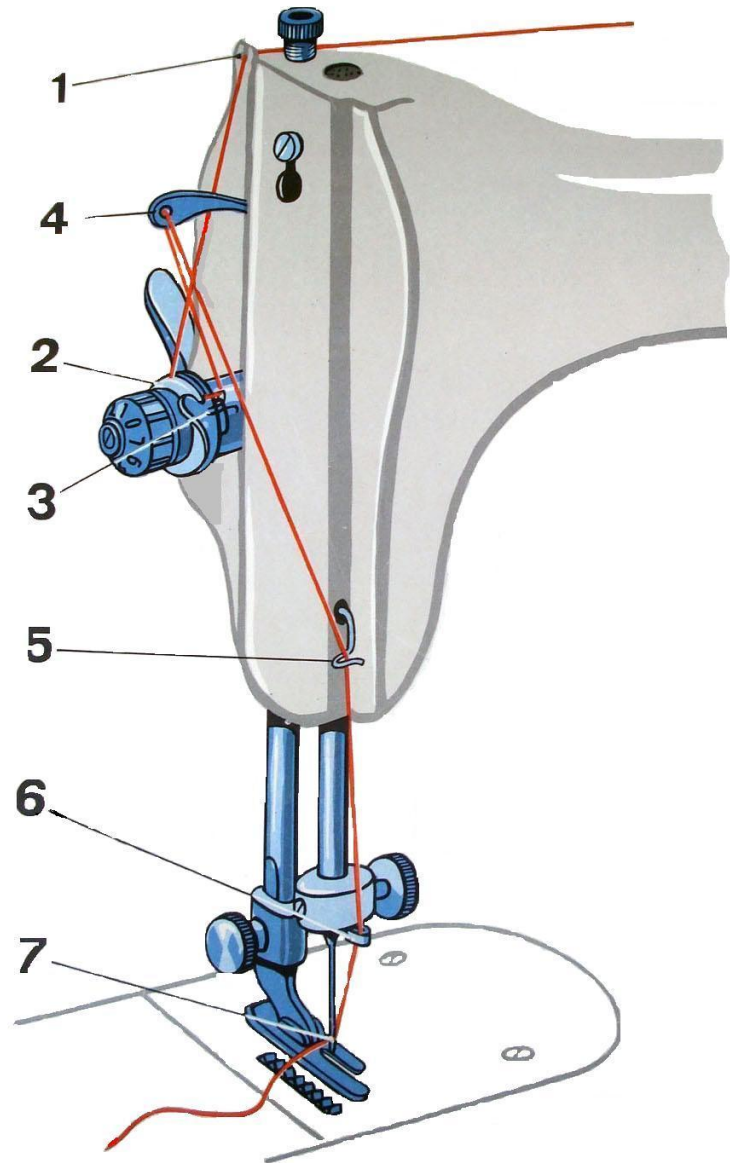

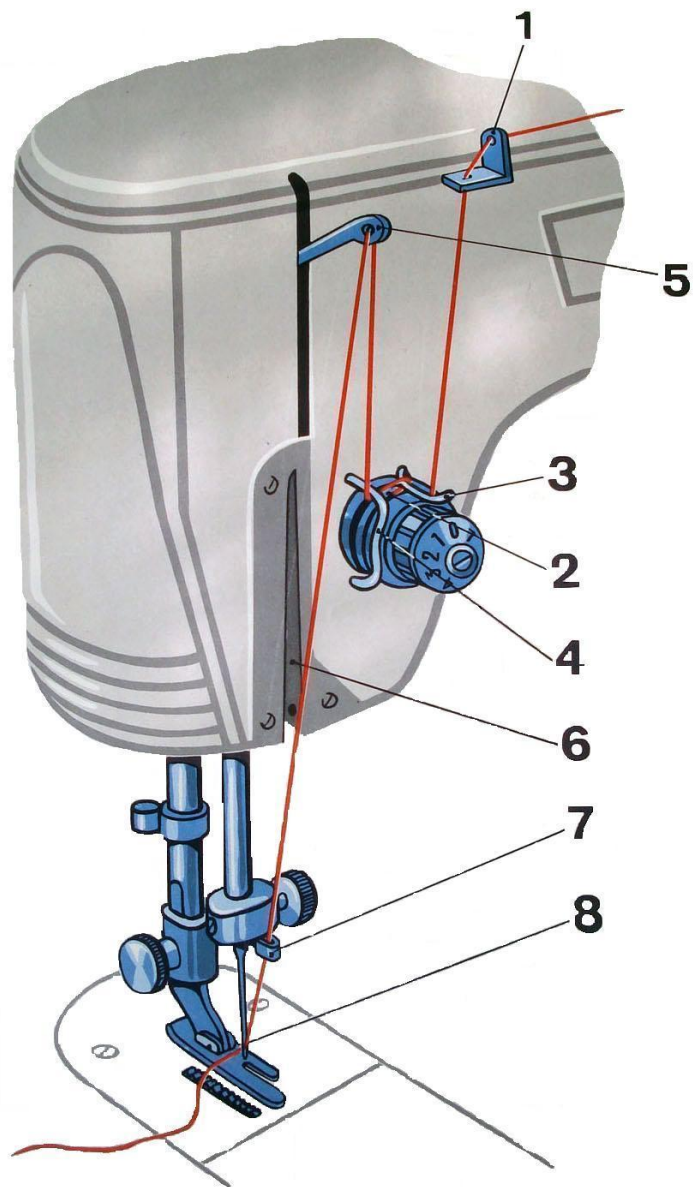

1. Нитенаправитель
2. Регулятор натяжения верхней нити
3. Компенсационная пружина
4. Нитенеправитель
5. Нитепритягиватель
6. Крючок нитенаправителя
7. Игла

Видео

Заправка верхней нити

Верхняя нить – это нить, которая проходит от катушки к игльному ушку. Перед заправкой верхней нити нужно **поднять прижимную лапку**, затем вращением махового колеса установить **иглу** и **рычаг нитепритягивателя** в крайнее **верхнее** положение.

Заправка верхней нити производится следующим образом:

Катушку ниток ставят на катушечный стержень.

Нить от катушки проводят через верхний нитенаправитель к регулятору натяжения верхней нити.

Пропускать нитенаправитель нельзя, потому что нить должна войти в регулятор натяжения под определенным углом.

Затем прокладывают нить между шайбами регулятора натяжения, огибая регулятор снизу. Заводя нить вверх за нитенаправительный крючок неподвижной шайбы регулятора натяжения, а затем в ушко компенсационной пружины и в глазок нитепритягивателя.

Проводят нить через два нижних нитенаправителя и заправляют в ушко иглы со стороны длинного желобка.

*После заправки **верхней** нити следует вытянуть **наверх нижнюю** нить из ШК (конечно, если он уже установлен). Для этого, **придерживая левой рукой конец нити** из ушка иглы, но не натягивая нить, **поворачивают на себя маховое колесо**, чтобы игла с нитью сначала опустилась в отверстие игльной пластины, захватила там нить, выходящую из ШК, а затем опять поднялась в свое верхнее положение. **После этого нужно потянуть за конец верхнюю нить** и через отверстие в игльной пластине **вытянуть нижнюю наверх**. Концы обеих нитей вытягивают **на 7-8 см** и укладывают **под прижимную лапку**. На этом подготовка машины к шитью заканчивается.*

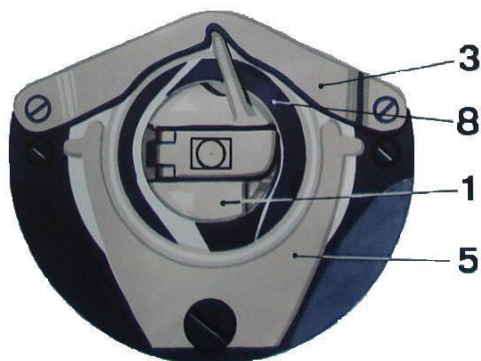
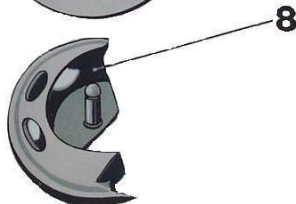
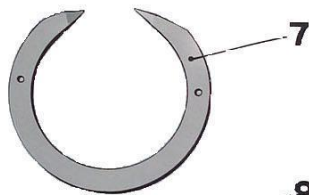
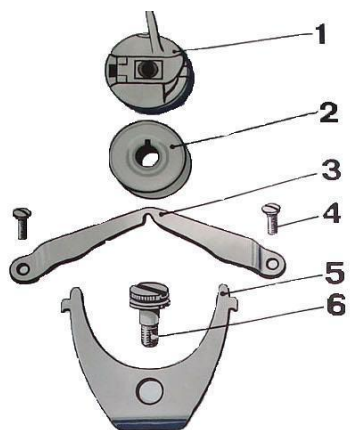

1. Шпульный колпачок
2. Шпулька
3. Накладная пластина
4. Прижимной винт
5. Пластинчатая пружина
6. Прижимной винт
7. Кольцо
8. Челнок

ШК предназначен для того, чтобы разместить шпульку с ниткой внутри челночного механизма и обеспечить свободный выход из него нижней нитки. *ШК представляет собой металлическую чашечку, на боковой поверхности которой имеется косая прорезь для нитки, а внутри шпиндель, на который надевается шпулька.*

Заправка ШК. Прежде чем приступить к заправке ШК, необходимо проверить, чтобы нитки на шпулке были намотаны ровно и плотно.

Порядок заправки нижней нити:

- Возьмите ШК в левую руку и вставьте в него шпульку с нитью: *Шпульку нужно держать таким образом, чтобы нить свешивалась в направлении, противоположном направлению косой прорези и чтобы конец нити располагался ближе к внутренней щечке шпульки. Это облегчает заправку нити.*
- Протяните нить правой руки через косую прорезь под прижимную пружину, а затем в небольшую прорезь на конце пружины. Проследите за тем, чтобы при протягивании нити не сдвинулась прижимная пружина.
- Потяните за конец нити и убедитесь в том, что нить выходит из ШК с небольшим усилием, шпулька вращается свободно, не заедает.

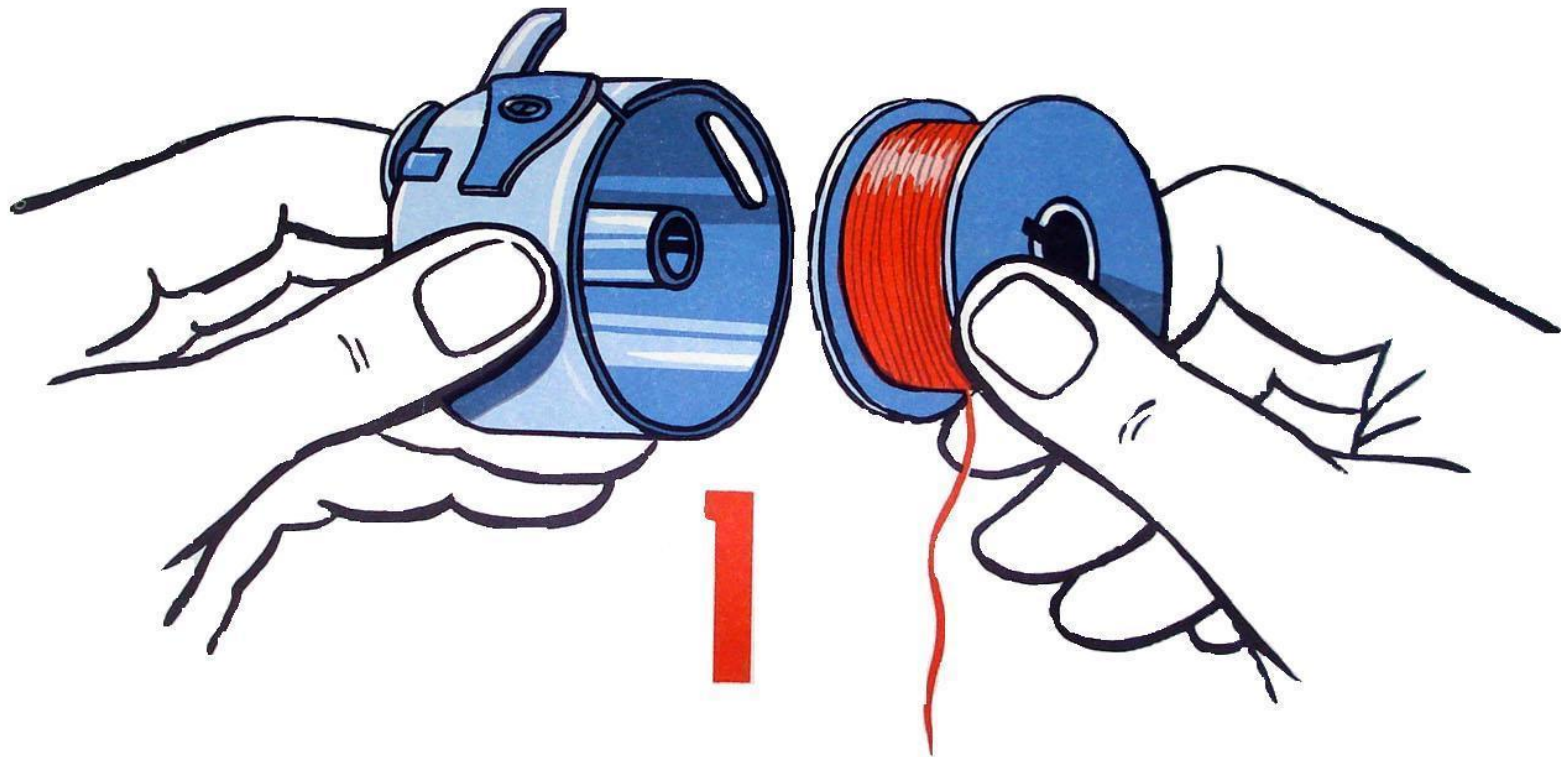

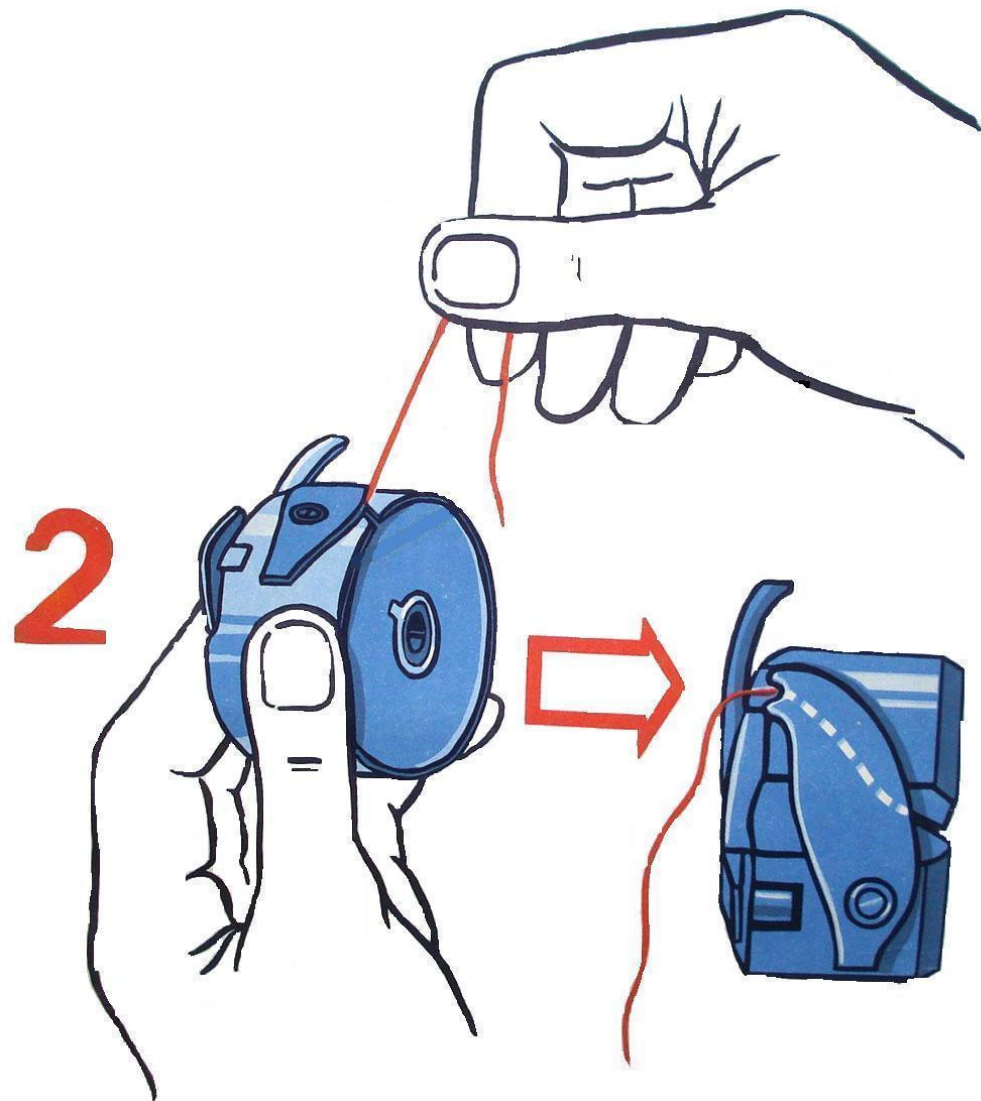

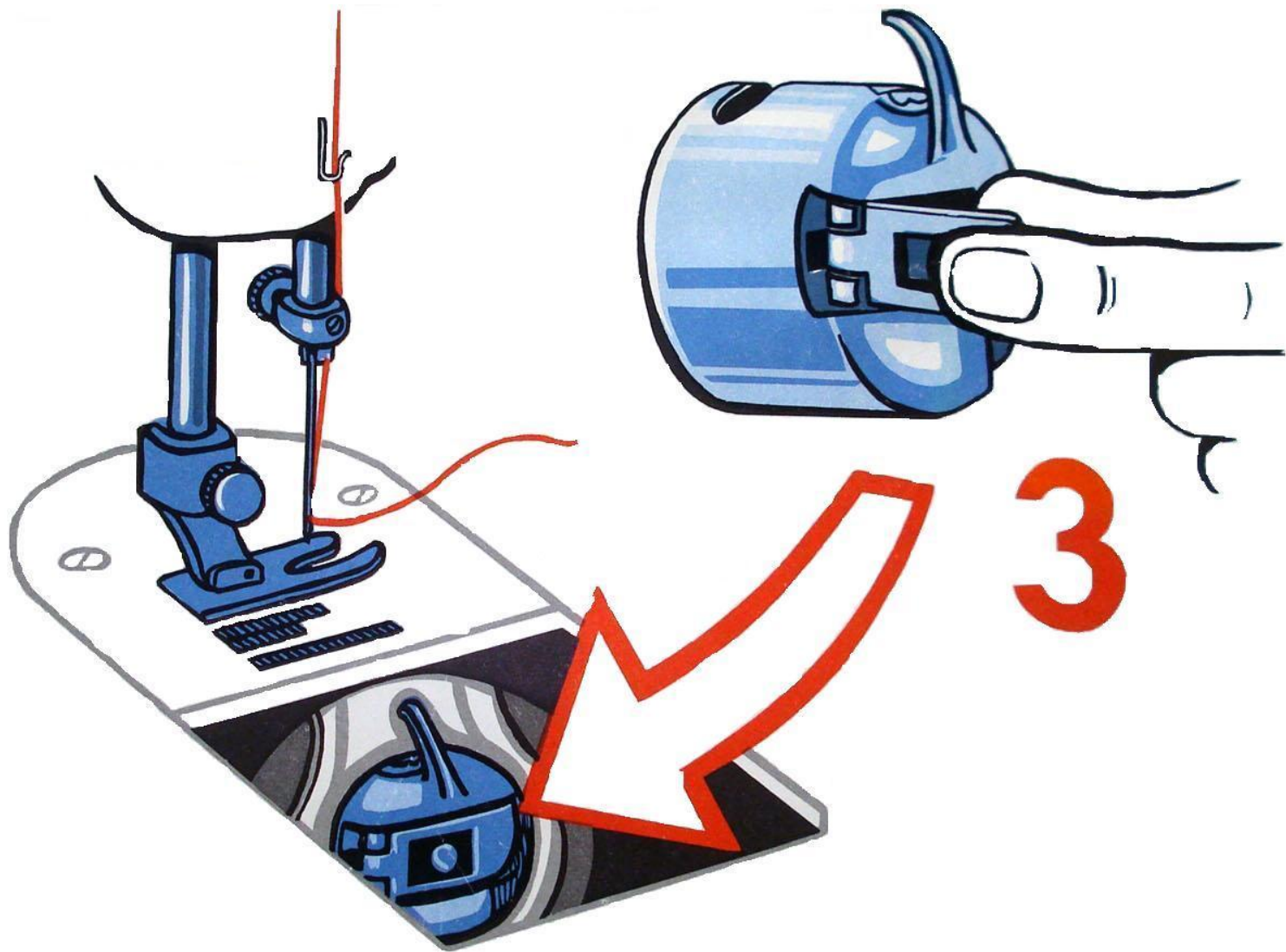

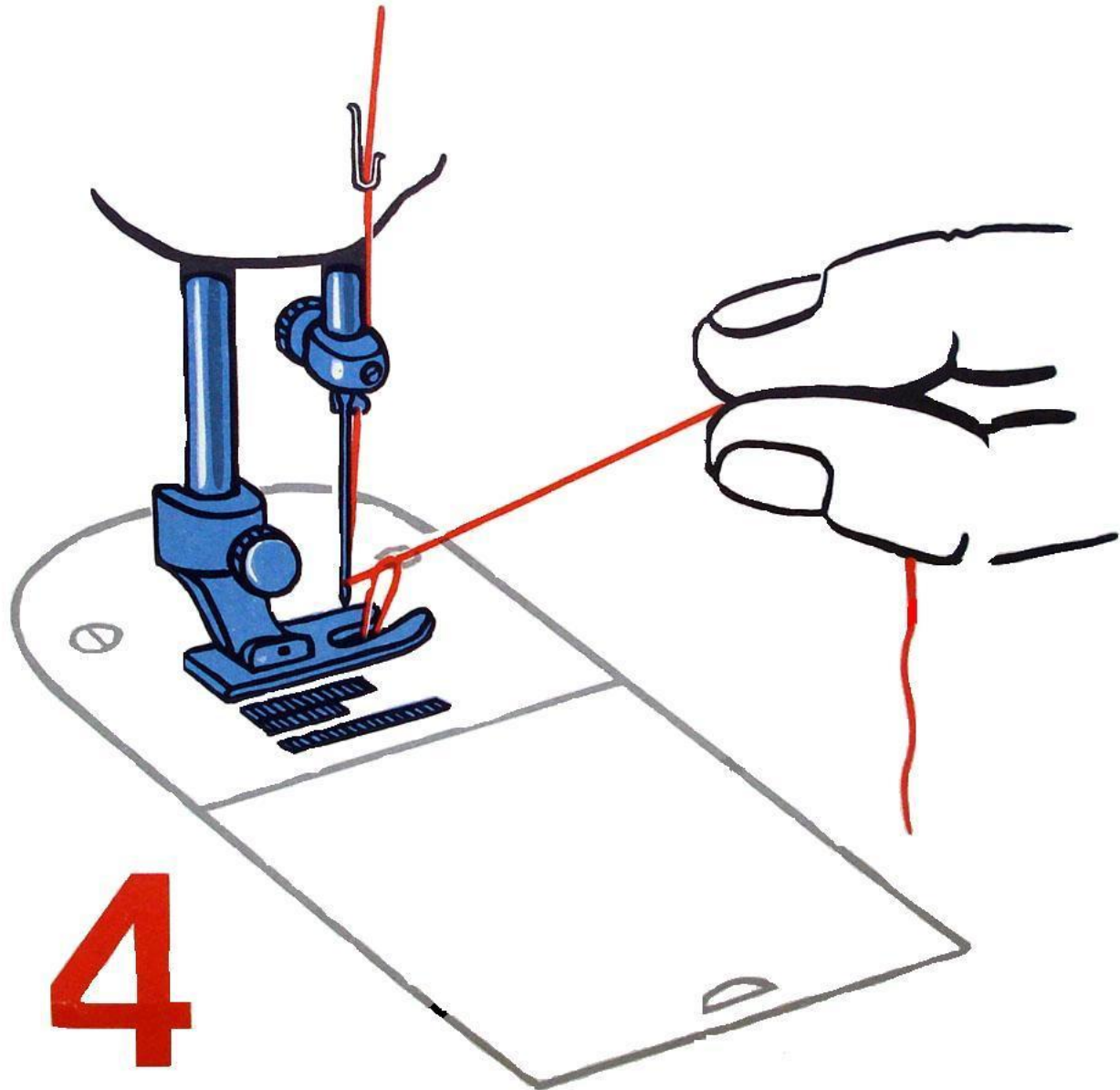

Установка и выемка ШК

Прежде чем установить ШК в механизм челнока, нужно выполнить несколько подготовительных операций.

1. Проворачивая рукой маховое колесо, установите иглу в самое верхнее положение, чтобы она не мешала устанавливать ШК.
2. Отодвиньте задвижную пластинку так, чтобы обеспечить свободный доступ к челночному механизму.
3. Уберите ногу с педали реостата электропривода, выключите машину из сети.

Установка ШК в машину производится следующим образом. Берут заправленный ШК за крылышко защелки и отгибают ее до упора. В этом положении крылышко защелки необходимо держать постоянно указательным и большим пальцами левой руки для того, чтобы шпулька не выпала из ШК. Затем надевают ШК на шпиндель челнока. При этом установочный палец должен войти в соответствующий вырез накладной пластинки механизма челнока. Потом постепенно отпускают крылышко защелки, одновременно прижимая внутрь ШК, пока он не защелкнется.

При выемке ШК сначала отклоняют крылышко защелки до упора, а затем, постоянно удерживая ее большим и указательным пальцами левой руки, вынимают ШК вместе с находящейся в нем шпулькой. Если шпулька выскочила, то не следует пытаться вытащить ее. Гораздо проще снова вставить на место ШК и вновь аккуратно извлечь его вместе со шпулькой.

 Назад



Спасибо за внимание!!!