



КРОСС-ДОКИНГ В ЛОГИСТИКЕ

ВЫПОЛНИЛА: ЛУСКАЛОВА ВИКТОРИЯ

«ТУРАН» 2018

Что такое Кросс-докинг?

**КРОСС-
ДОКИНГ**



- ▶ **Кросс-докинг** (англ. cross — напрямую, пересекать, англ. dock — док, погрузочная платформа, стыковка) — процесс приёмки и отгрузки товаров и грузов через склад напрямую, без размещения в зоне долговременного хранения.
- ▶ **Кросс докинг** — это логистическая операция в цепочке движения товара, при которой товар находится на складе самое минимальное время и совсем не принимается на ответственное хранение. По сути это прямая поставка непосредственно от поставщика или от производителя, минуя складскую логистику.

Услуги Кросс-докинга

одноэтапный кросс докинг

Одноэтапный кросс докинг предполагает проведение логистической операции в один этап – поставщик привез партию товара, ее тут же перегрузили в другой транспорт и отправили на объект клиента.

двухэтапный кросс докинг

Двухэтапный кросс докинг предполагает проведение операции в два этапа – приемка товара от поставщика, досортировка его товаром от другого поставщика и отправка клиенту.

Crossdocking – TİP 1





Рис. 2. Общая схема процессов на складе

ОСНОВНЫЕ ЭТАПЫ СХЕМ КРОСС ДОКИНГА ЯВЛЯЮТСЯ:

- ▶ Доставка товара на склад от производителей
- ▶ **Перевалка** – ситуация, когда партию товара не нужно доукомплектовывать, она вся целиком идет заказчику, в таком случае груз просто перемещается напрямую в другой транспорт и отвозится на место назначения.
- ▶ **Консолидация** – процесс доукомплектации груза от одного поставщика товарами другого поставщика, так называемая доукомплектация сборного заказа.
- ▶ **Расконсолидация** – рассортировка партии товара от одного поставщика по разным заказчикам.
- ▶ Распределение товара по подходящим единицам транспорта в соответствии с логикой эффективной загрузки и маршрутизации.
- ▶ Доставка до конечного заказчика.

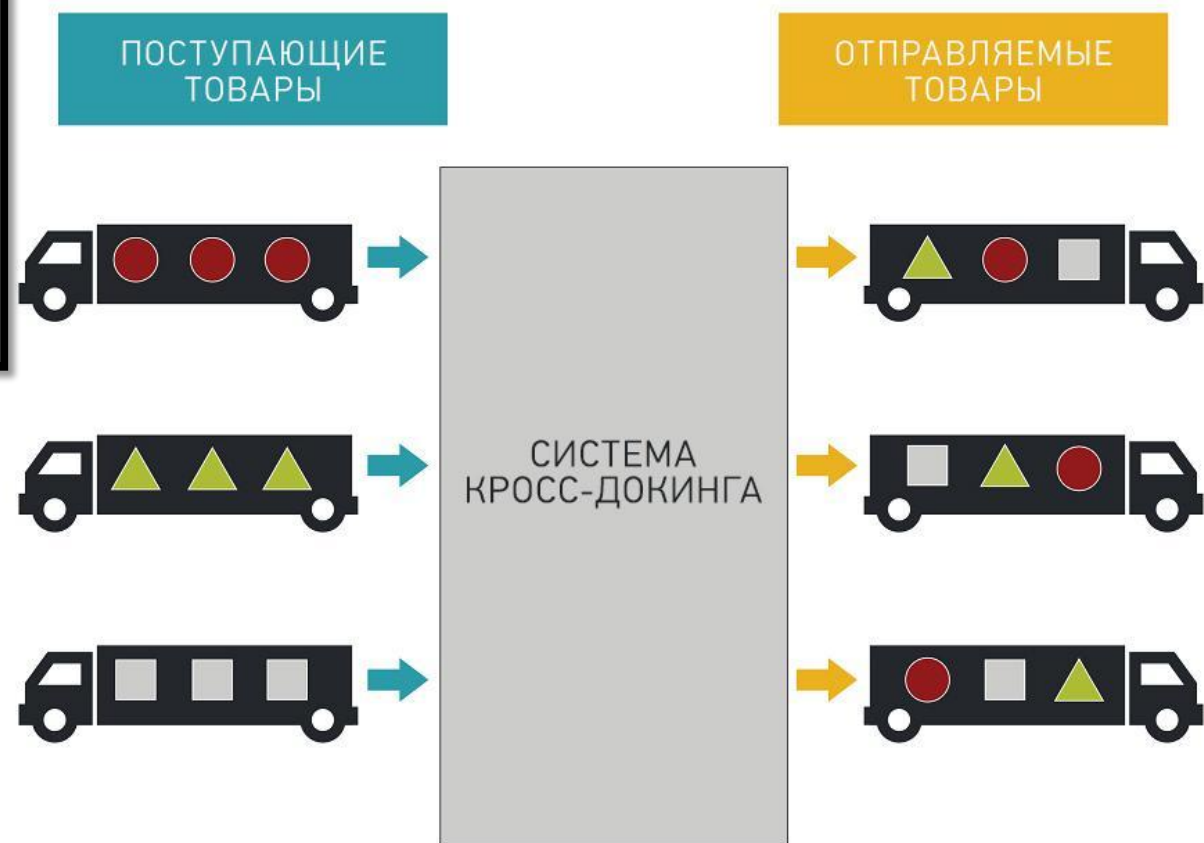
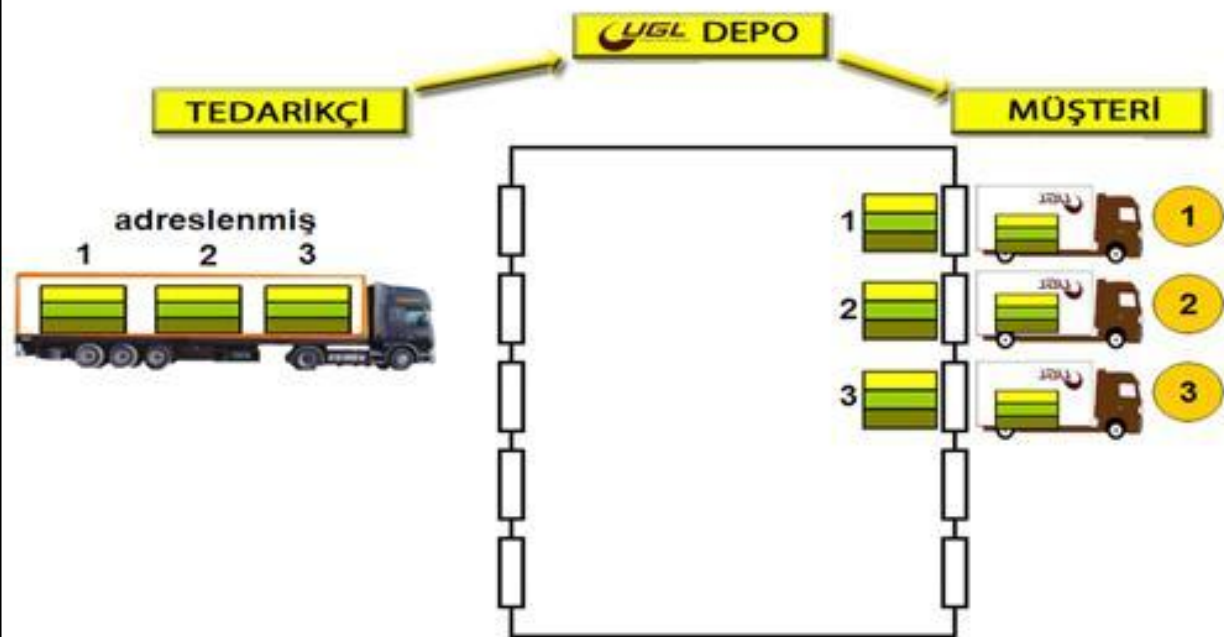
Кросс-докинг склад

- ▶ **Кросс докинг** становится выгодным только при объемах отгрузки от **3000 м³ в неделю**, и чем больше объемы будут отгружаться, тем более выгодным будет такая схема работы.



Рисунок 3. *Различные конфигурации складов кросс-докинга.*

Кросс-докинг логистика

- ▶ **Кросс докинг логистика** имеет один и безусловный плюс – это высокая скорость движения товара от производителя или контрагента до заказчика, что очень важно (в качестве конкурентного преимущества) для продавцов скоропортящихся товаров. Таким образом, скорость доставки грузов увеличивается на более чем 30%.

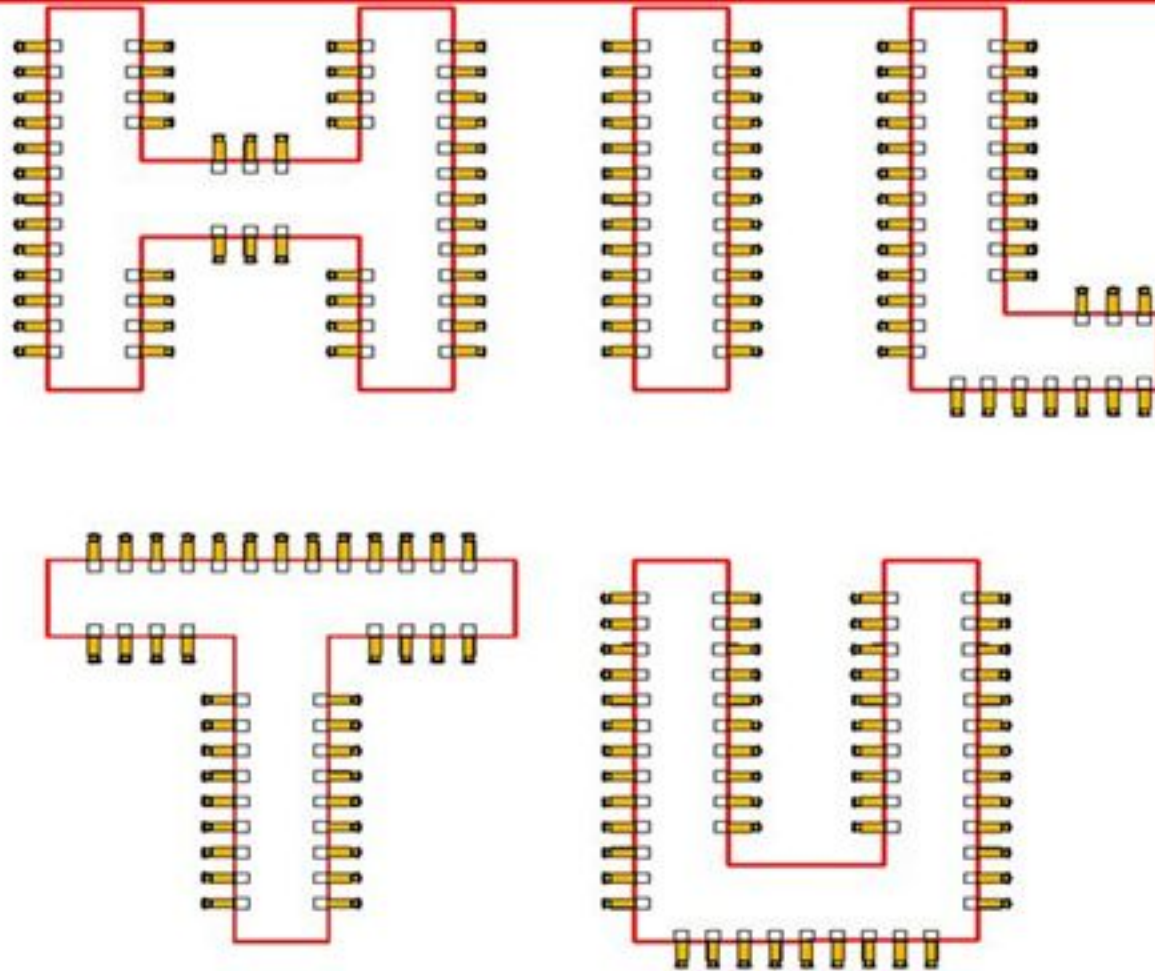

Использование целесообразно в случаях:

- Промежуточное складирование товара на центральном складе влечет за собой большие издержки
- У продуктов короткий жизненный цикл.

Преимущества:

- Снижение издержек на складирование
- Уменьшение этапов логистических процессов

При кросс-докинге работники склада не несут ответственности за товар содержащийся внутри тары.

Спасибо за внимание!