

# Роль слов в речи



*Русский язык  
«Школа России»*



**Тетрадь с наклоном  
положу,  
Ручку правильно  
держу,  
Сяду прямо, не  
согнусь,  
За работу я  
возьмусь.**

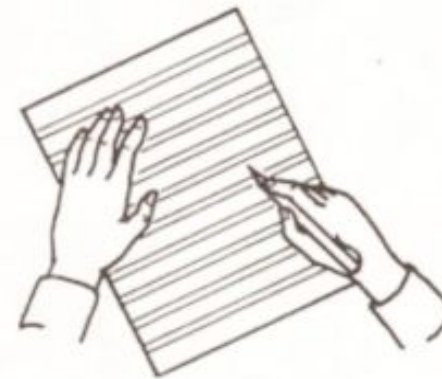
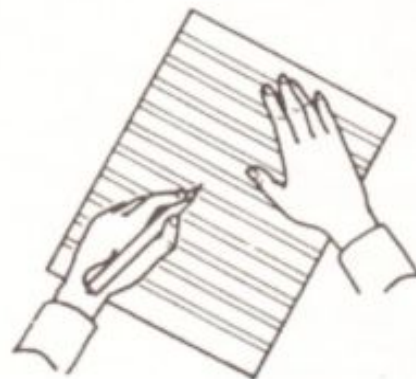
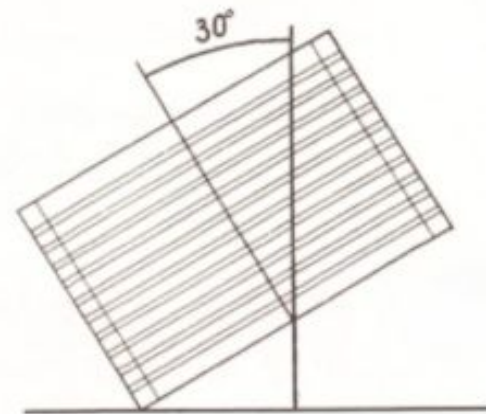

# ЧИСТОПИСАНИЕ

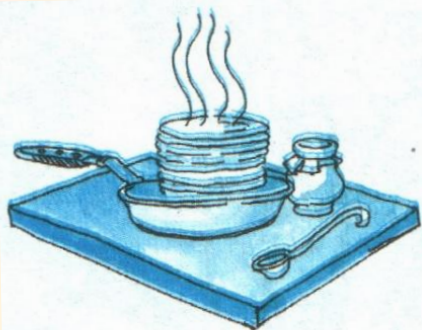

уц цу шу

уцелеть цукаты куницу

уцепить овцу крупицу

Пшцит куцый заяц.

# ПОВТОРЕНИЕ

*Русский язык,  
воробей, ворона.*

Запиши слова. Запомни их написание.  
Составь предложения с этими словами.

# НОВЫЙ МАТЕРИАЛ



Прочитай слова. Найди лишнее. Докажи.

*Парта, ручка,  
котириш, резинка.*

Почему это сочетание букв не является словом?

- Придумайте сочетания букв, которые не являются словами.



# РАБОТА ПО УЧЕБНИКУ

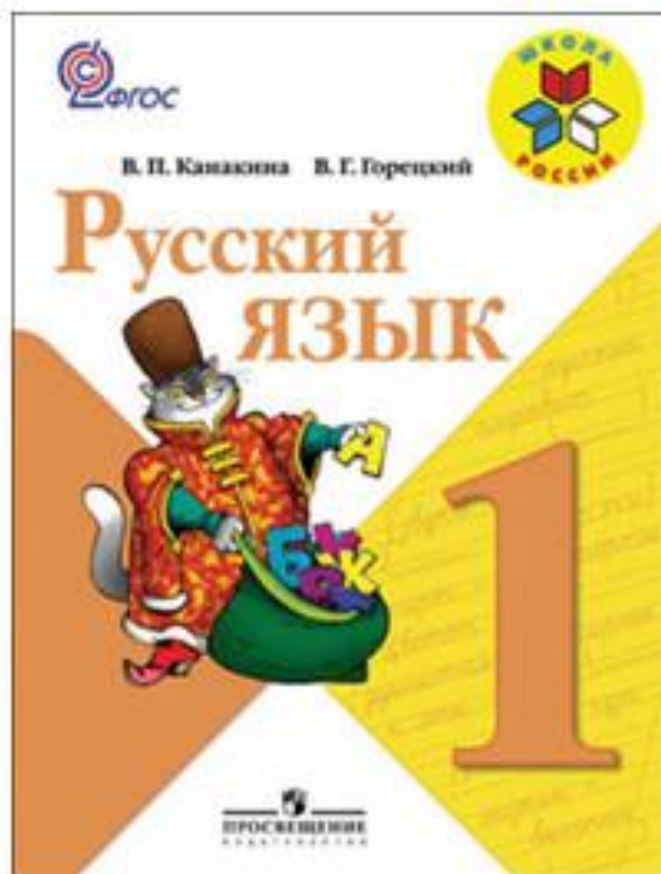



# Слово



## Что такое слово?

**1. Прочитай** строки из стихотворения И. Токмаковой «Плим».

Ложка — это ложка,  
Ложкой суп едят.  
Кошка — это кошка,  
У кошки семь котят.

<...>

А я придумал слово,  
Смешное слово — плим.  
И повторяю снова:  
Плим, плим, плим!

Вот прыгает и скачет  
Плим, плим, плим!  
И ничего не значит  
Плим, плим, плим.

● Скажи, является ли сочетание букв «плим» словом. Объясни свой ответ.



Сочетание букв только тогда является словом, когда оно имеет **значение**.



бабочка



грибы



мяч

?

ортбю

## **2. Прочитай**



**... Для всего, что существует в природе, в русском языке есть великое множество хороших слов и названий.**

**К. Г. Паустовский**

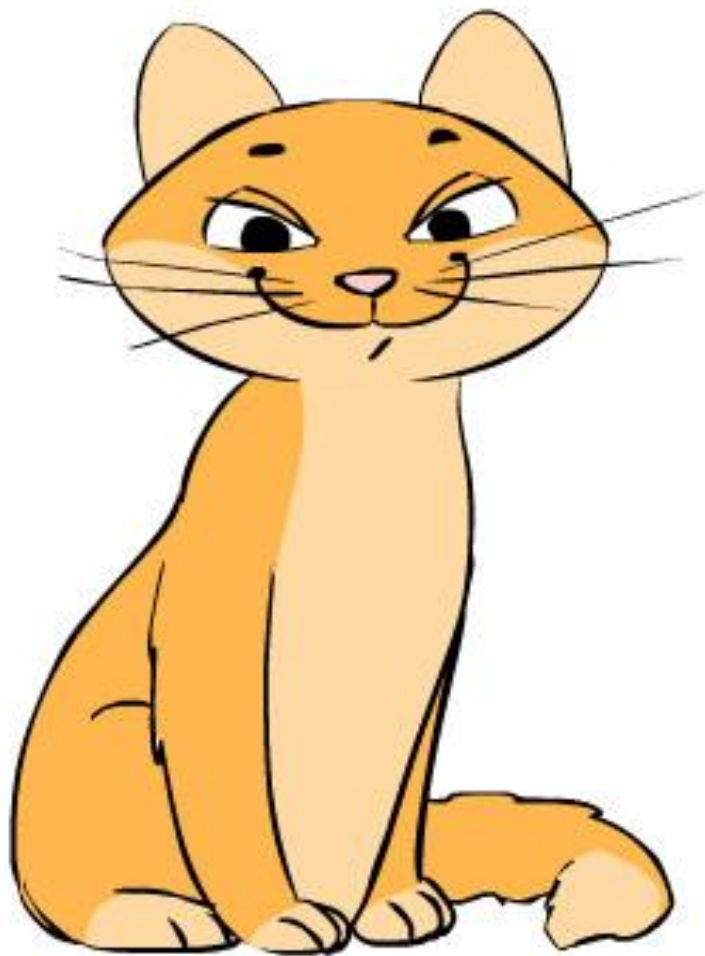

**Кто?**      кошка



**Что?**      клубок

Назови предметы, изображённые на рисунках. Как ты думаешь, предметы и слова, называющие предметы, это одно и то же или нет?

Назови признаки предметов,  
изображённых на рисунках.  
Какой кот? Рыбки? Аквариум?



**Кто?**

кошка

**Что?**

клубок

**Какая?**

рыжая,  
пушистая

**Какой?**

синий,  
мягкий

Назови действия, которые совершают  
предметы. Что делает кот?

А что делают рыбки?



**Кто?** кошка

**Что?** клубок

**Какая?** рыжая,  
пушистая

**Какой?** синий,  
мягкий

**Что делает?**  
крадётся

**Что делает?**  
катится

# Обрати внимание!



Что можно назвать с помощью слов?

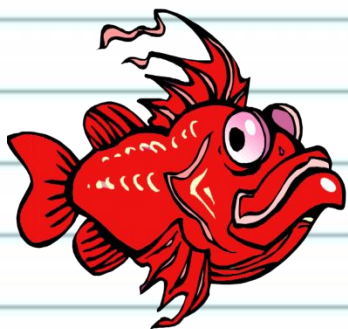

**ДЕЛАЕМ ВЫВОД:**

**С помощью слов можно назвать предметы, признаки предметов, действия предметов.**



Составь из данных слов предложения. Запиши в тетрадь.



- *Кошка, рыжая, крадётся.*
- *Синий, катится, клубок.*

# ЗАКРЕПЛЕНИЕ



Найди предметы, действия предметов и признаки предметов .

**Божья коровка,  
Улети на небо,  
Принеси нам хлеба,  
Черного и белого,  
Только не горелого.**



Приведите примеры слов,  
которые называют предметы.

Приведите примеры слов , которые  
называют действие предметов.

Приведите примеры слов, которые  
называют признаки предметов.

Приведите примеры сочетания букв, которые не  
являются словами.

Для чего нужны слова?





На уроке все было  
понятно, все задания  
давались с легкостью

На уроке было понятно  
почти все, но остались  
вопросы, с заданиями  
справился с  
трудом/частично

Ничего не было понятно,  
задания не выполнены