



# ГРАФИЧЕСКИЕ ИНФОРМАЦИОННЫЕ МОДЕЛИ

## МОДЕЛИРОВАНИЕ И ФОРМАЛИЗАЦИЯ

9 класс



ИЗДАТЕЛЬСТВО

**БИНОМ**

# Ключевые слова

- **схема**
- **карта**
- **чертёж**
- **график**
- **диаграмма**
- **граф**
- **сеть**
- **дерево**



# Многообразие графических информационных моделей

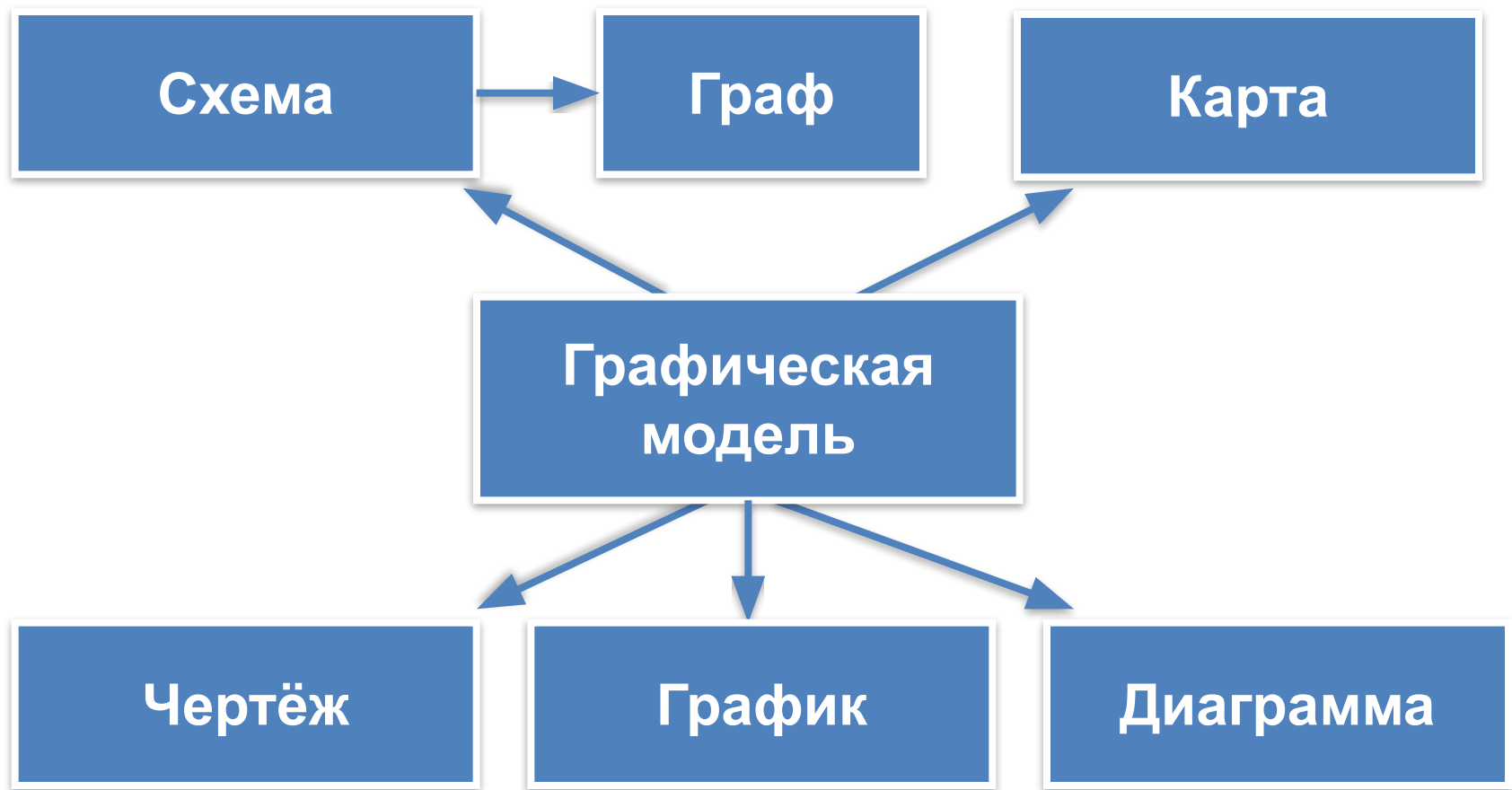

# Слелмы в брвооороем

ВТОРАЯ ПУНИЧЕСКАЯ ВОЙНА 218 - 201 гг. до н.э.

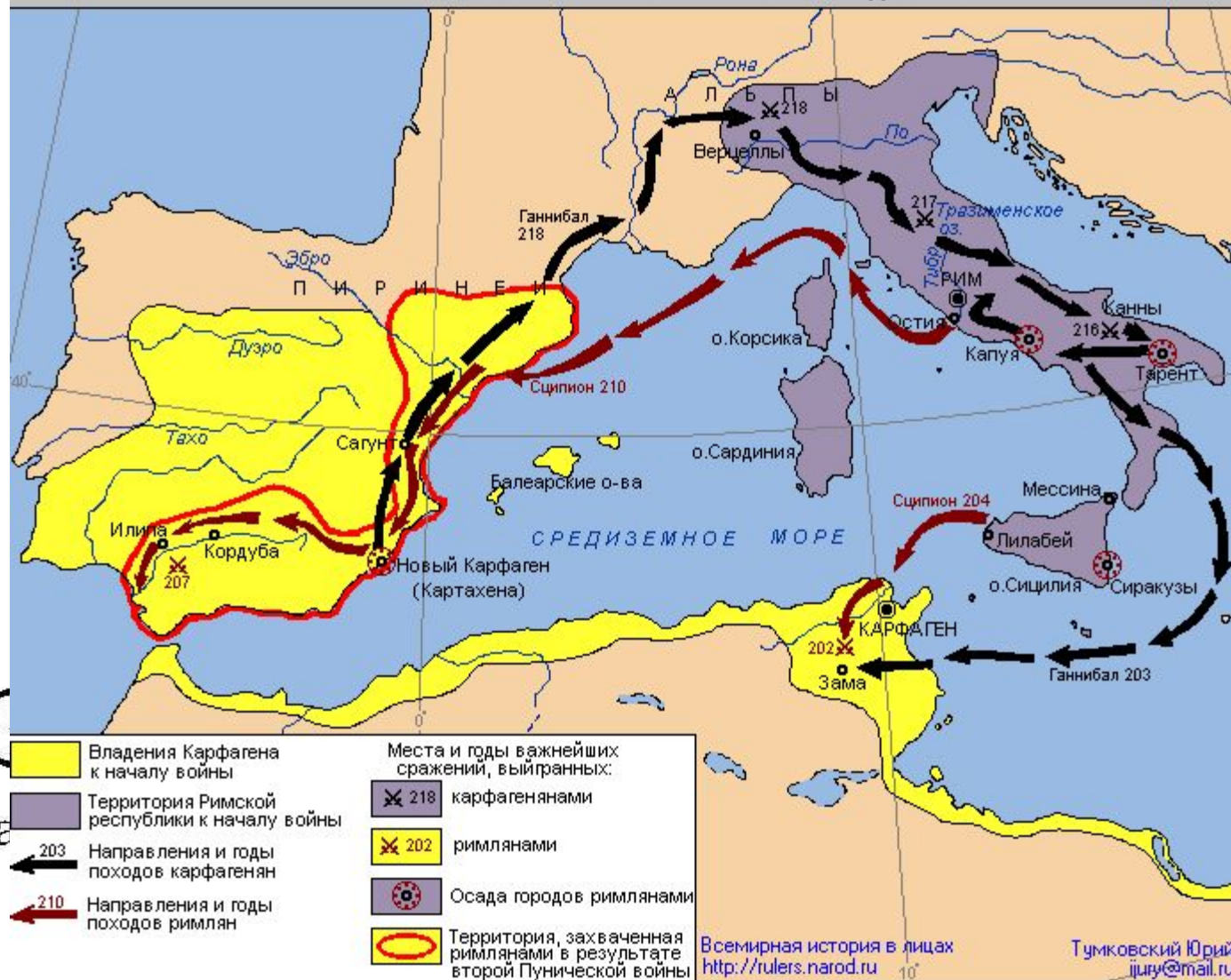

Л

В



# Географическая карта

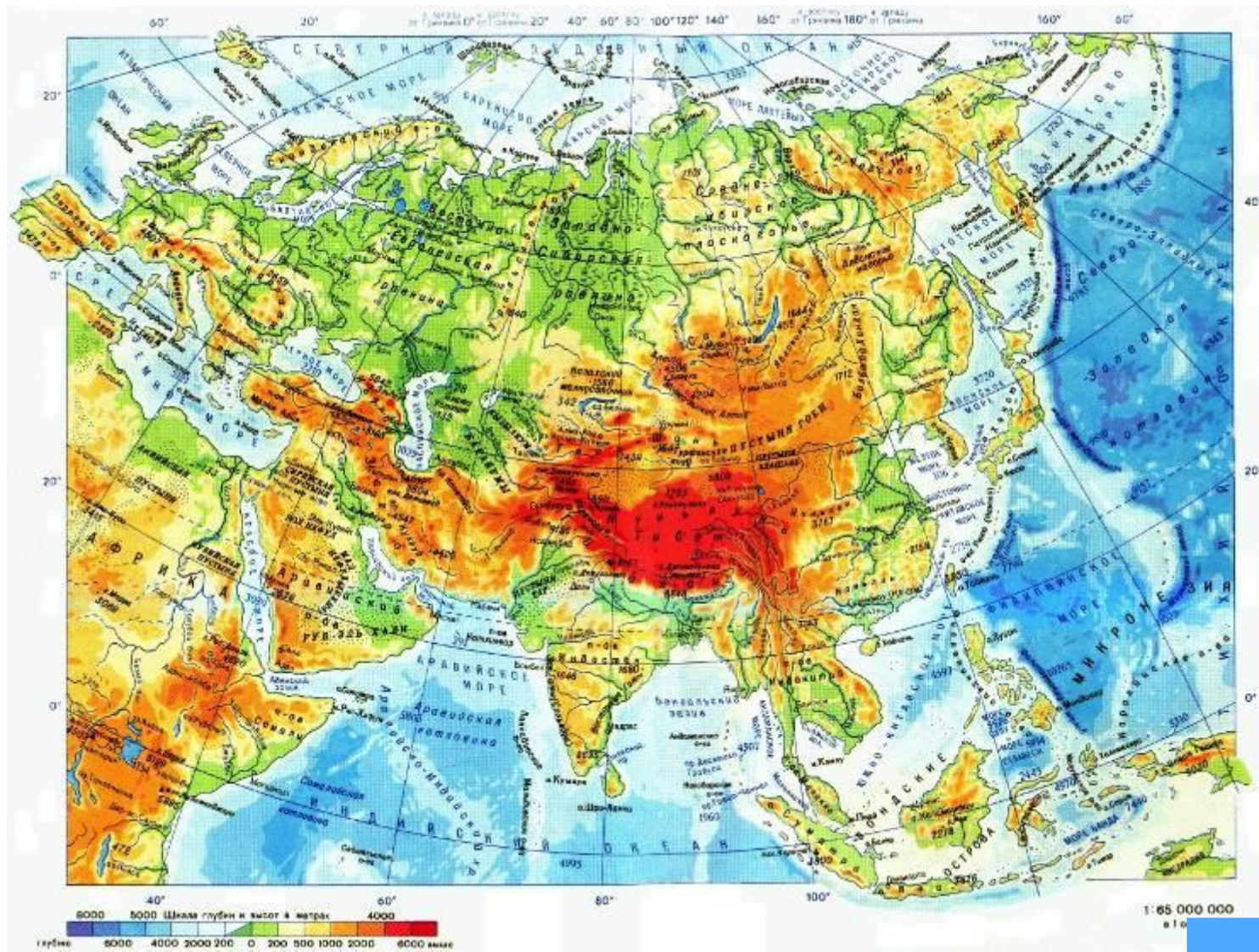

# Чертёж детали

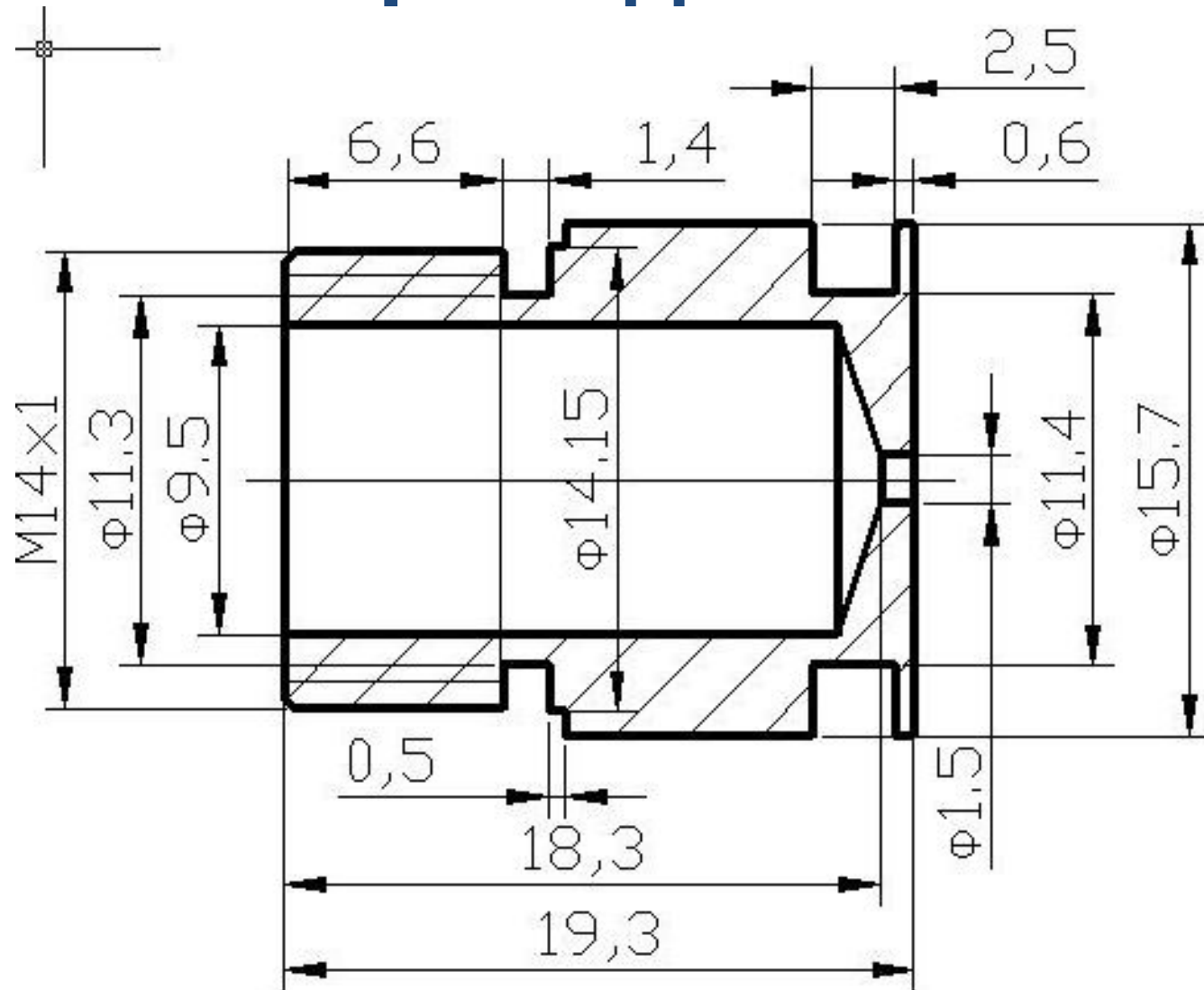

# График описания движения

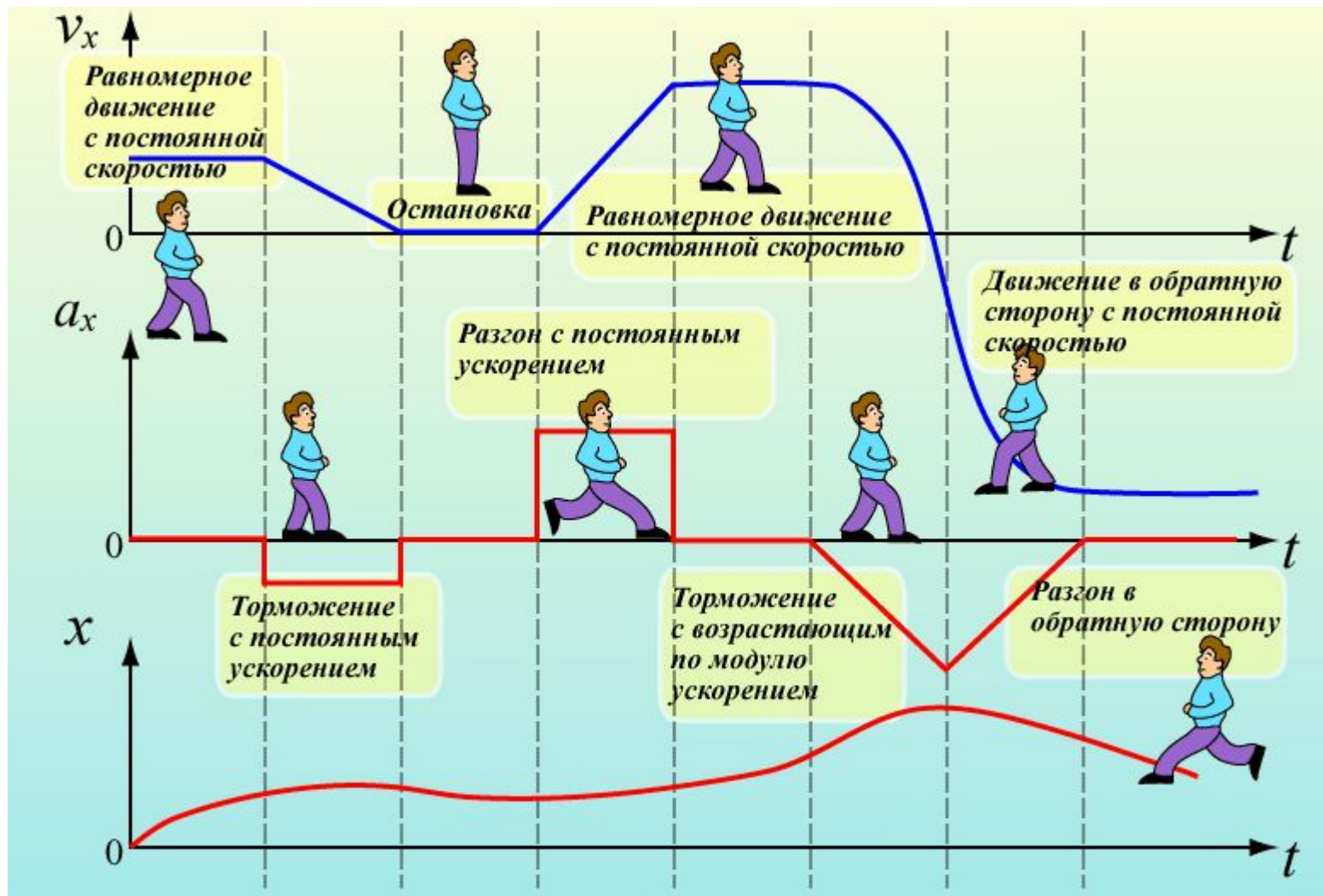

# Диаграмма



Столбчатая

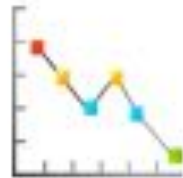

Линейная

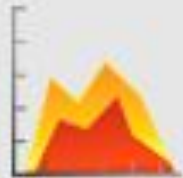

С областями



Круговая



XY график



Радиальная



Точечная



Пузырьковая



Спидометр

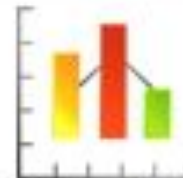

Столбчатая/Линейная



Пирамида





# Графы

**Граф** состоит из вершин, связанных линиями - рёбрами. Вершины графа изображаются кругами, овалами, точками, прямоугольниками и т. д.

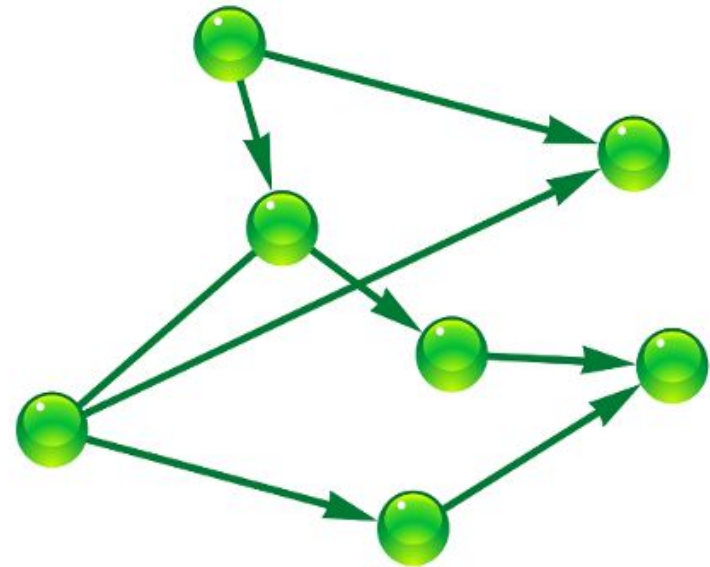
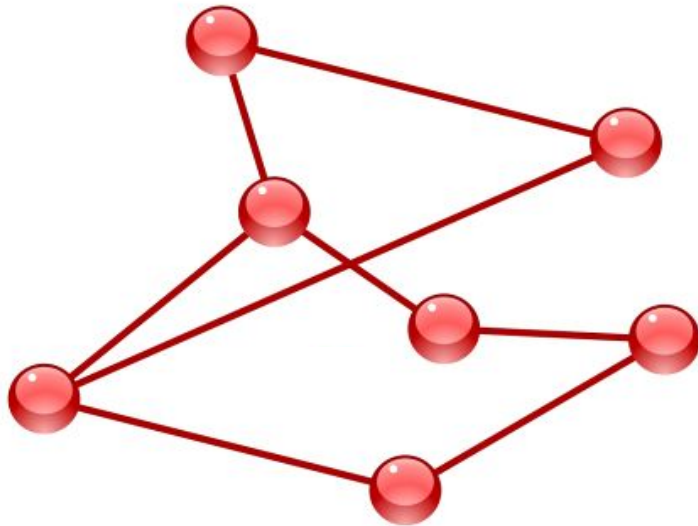

Объекты представляются как вершины графа, а связи – как его рёбра.

# Взвешенный граф

Граф называется **взвешенным**, если его вершины или рёбра характеризуются некоторой дополнительной информацией - весами вершин или рёбер.

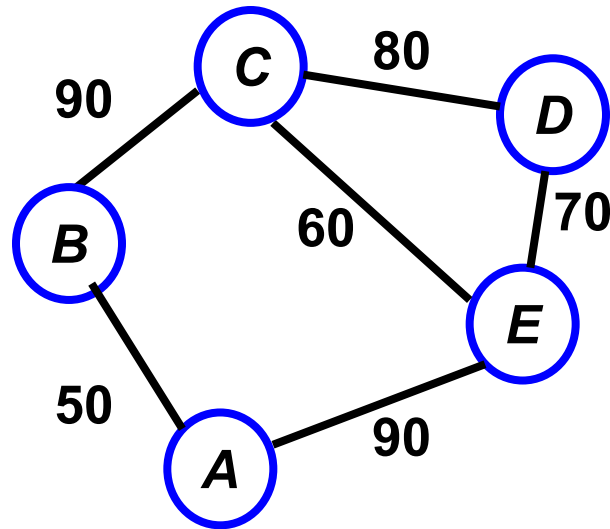

*Протяжённость дорог в километрах*

# Сеть и дерево

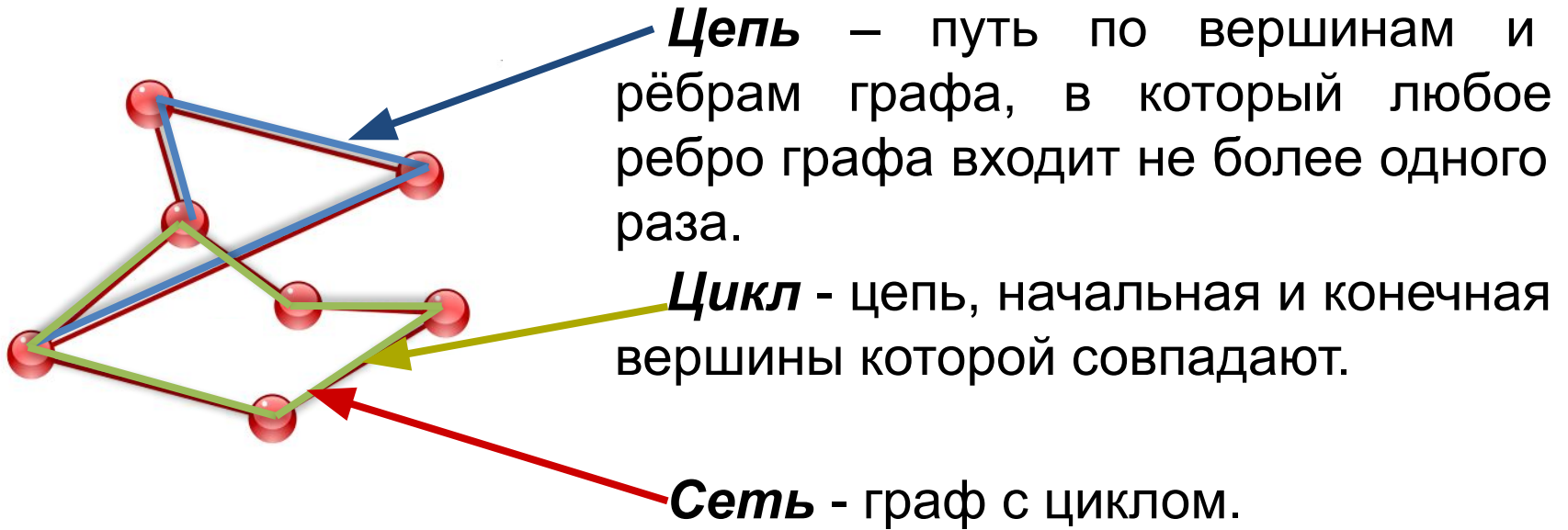

**Дерево** – это граф, в котором нет циклов.

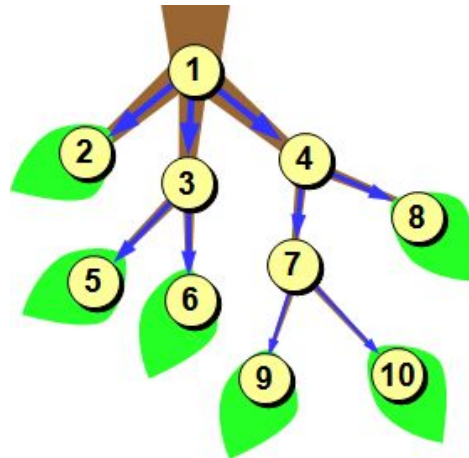

# Генеалогическое древо

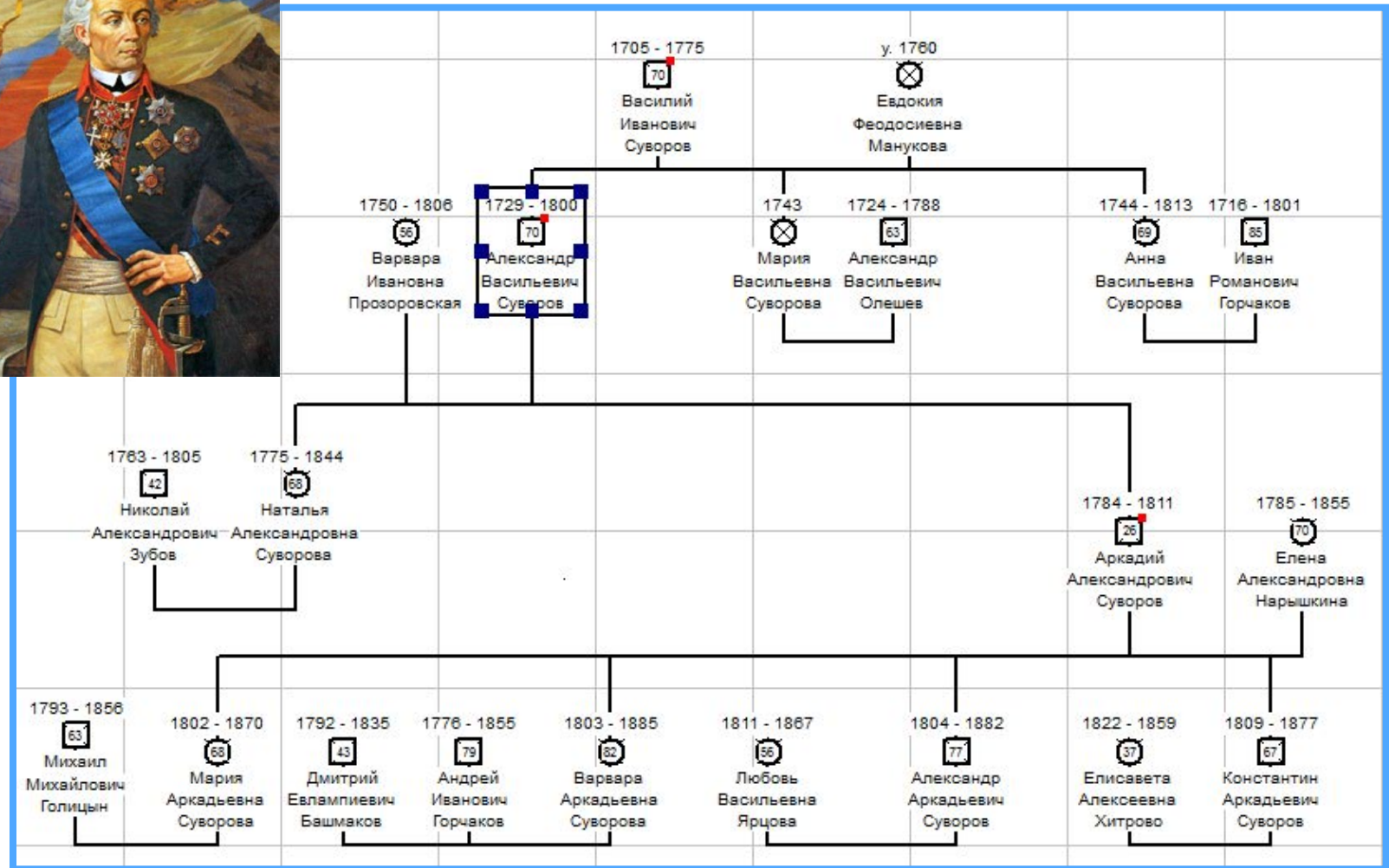

Родословная А. В. Суворова

# Использование графов при решении задач

Сколько существует трёхзначных чисел, состоящих из цифр 1 и 2?

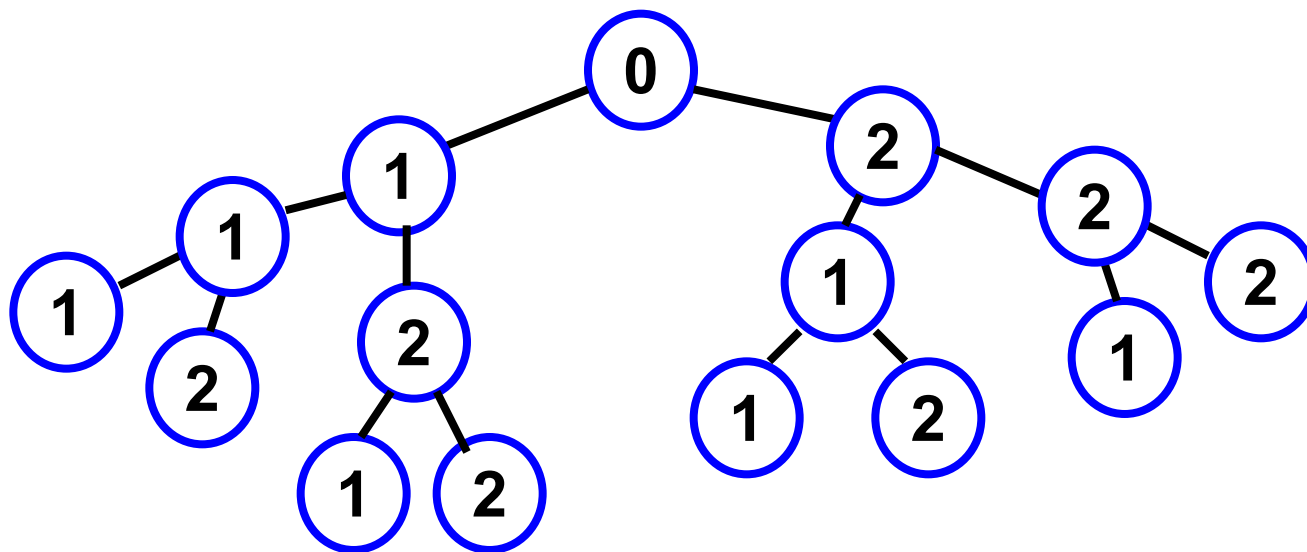

*Дерево для решения задачи*

# Граф задачи о переправе

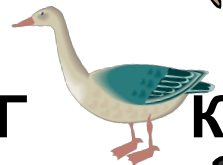
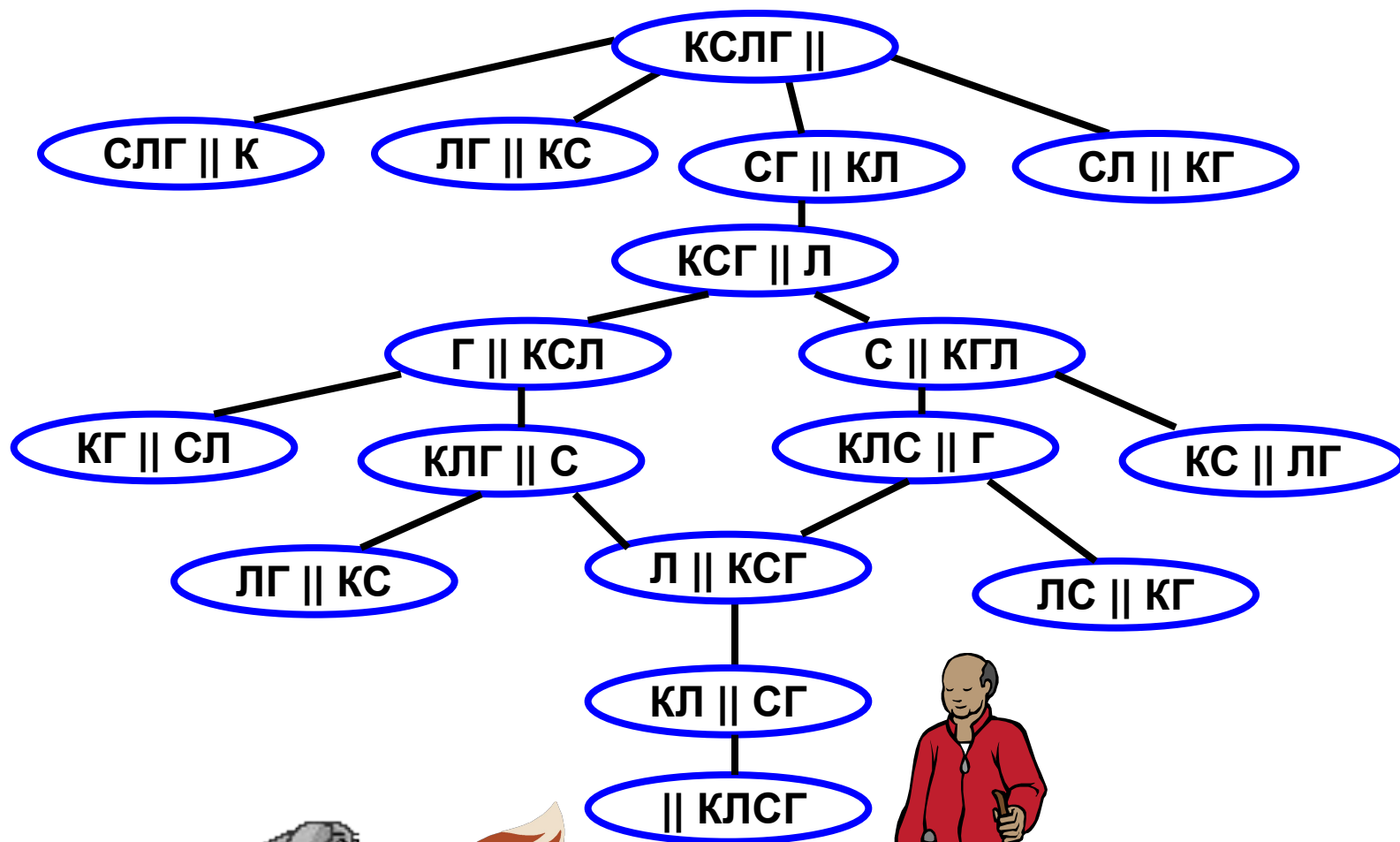

# Самое главное

В **графических информационных моделях** для наглядного отображения объектов используются условные графические изображения, дополняемые числами, символами и текстами: схемы, карты, чертежи, графики и диаграммы, графы.

**Граф** состоит из **вершин**, связанных линиями - **рёбрами**.

У **взвешенного графа** вершины или рёбра характеризуются некоторой дополнительной информацией - весами вершин (рёбер).

**Цепь** – это путь по вершинам и рёбрам графа, в который любое ребро графа входит не более одного раза.

**Цикл** - цепь, начальная и конечная вершины которой совпадают.

**Сеть** - граф с циклом.

**Дерево** - граф иерархической системы. Между любыми двумя вершинами дерева существует единственный путь.







# Опорный конспект

*Графические информационные модели* используются для наглядного отображения объектов.

