

Аттестационная работа

Слушателя курсов повышения квалификации по программе:
«Проектная и исследовательская деятельность как способ
формирования метапредметных результатов обучения в
условиях реализации ФГОС»

Мельникова Сергея Александровича

Фамилия, имя, отчество

**Государственное бюджетное общеобразовательное
учреждение РМЭ «Нартасская школа-интернат»**

Образовательное учреждение, район

На тему:

**«Использование метода проектов на уроках
столярного дела как средство повышения
качества образования»**



Основной целью моей педагогической деятельности в процессе обучения детей столярному делу является коррекция и социальная адаптация учащихся, социализация выпускников в обществе после окончания школы.

Главные задачи:

- овладение учащимися системой технологических знаний, умений и навыков;
- воспитание общей готовности к труду;
- формирование коммуникативной активности;
- подготовка работников физического труда, способствующая успешной адаптации учащихся в социуме.

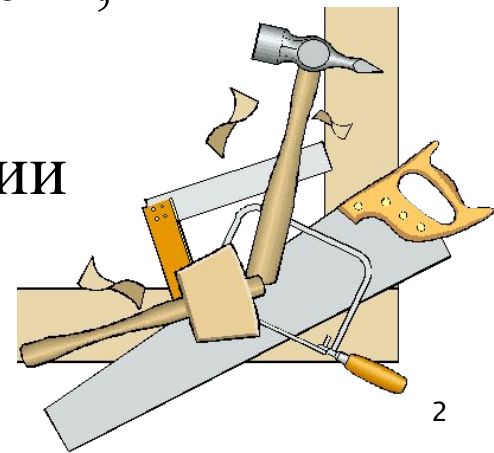

Выбор данной темы обусловлен не только основными направлениями развития школы-интерната, но и особенностями развития наших воспитанников. Воспитанники с интеллектуальной недостаточностью испытывают трудности в овладении теоретическими знаниями. У них наблюдается неустойчивость мыслительных операций, узость и недостаток внимания и восприятия, нарушения памяти, недоразвитие устной речи. Дети школы-интерната не могут полностью и самостоятельно понимать, осмысливать и использовать полученные знания в решении социальных трудовых задач. В основе же метода учебных проектов лежит развитие познавательных интересов учащихся, умений самостоятельно конструировать свои знания и ориентироваться в пространстве, проявлять компетенцию в вопросах, связанных с темой проекта, развивать критическое мышление. Этот метод всегда ориентирован на самостоятельную деятельность учащихся – индивидуальную, парную или групповую, которую учащиеся выполняют в течение определенного отрезка времени.

Среди современных педагогических технологий проектная деятельность учащихся приобретает все большую популярность, т.к. она

- Личностно ориентирована;
- Характеризуется возрастанием интереса и вовлеченности в работу по мере ее выполнения;
- Позволяет реализовывать педагогические цели на всех этапах;
- Позволяет учиться на собственном опыте, на реализации конкретного дела;
- Приносит удовлетворение ученикам, видящим продукт собственного труда.

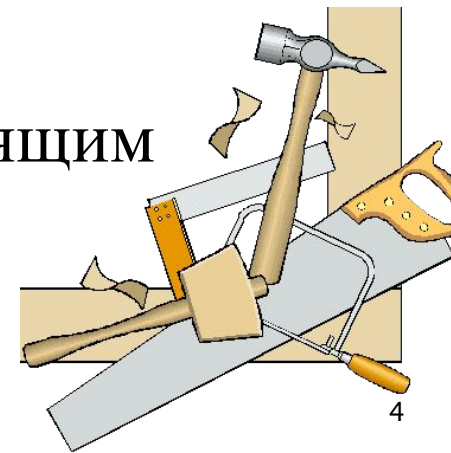

- Образовательный процесс организую в соответствии с авторской рабочей программой предмета «Столярное дело», разработанной на основе программы профессионально-трудоового обучения учебного предмета «Столярное дело» для учащихся 5-9 классов специальных (коррекционных) общеобразовательных учреждений VIII вида С. Л. Мирского и Б. А. Журавлева, рекомендованной (допущенной) в качестве учебно-методического издания Министерством образования Российской Федерации, 2010 г.
- В школе все начинается с урока. Если урок плох, ученик не может быть успешным. Провожу уроки, используя метод проектного обучения. Большое внимание уделяю правильному оформлению творческих проектов учащимися, соблюдению условий техники безопасности и культуры труда. Использую индивидуальные, групповые и коллективные формы обучения.

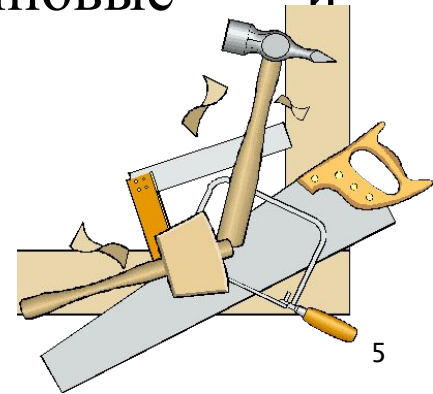

- При выполнении практических проектных заданий в группах и звеньях комплектую их так, чтобы занятия проходили с наибольшей отдачей и оптимальной нагрузкой на ученика. Для этого формирую подгруппы в зависимости от интеллектуальных особенностей и возможностей учащихся. Оптимально дозирую умственную и физическую нагрузку учащегося, имея в запасе на каждый урок несколько вариантов трудовых операций. Применяю различные способы контроля и самоконтроля.
- Работы у детей получаются разные, и важно при этом заметить особенности каждого. Стараюсь создавать ситуации успеха. Никогда не требую, чтобы работа ребенка была похожа на образец, этого и не должно быть, т.к. у каждого своя фантазия. Можно только сравнить свои работы: какой была первая поделка, и какая теперь. Приучаю к стремлению выполнять максимально аккуратные, имеющие эстетический вид изделия. Так, у ребенка возникнет чувство удовлетворенности, искренней радости за свое совершенство. В ходе выполнения творческих заданий дети приобретают уверенность в своих силах, в том, что они могут от начала до конца создавать необходимые в быту вещи.

- С целью повышения мотивации к изучению предмета ежегодной традицией стало проведение в школе недели трудового обучения, в рамках которой организую: конкурс профессионального мастерства «Столяр»; ежегодные выставки-продажи творческих работ (изделий, изготовленных по проектам) учащихся на школьном и республиканском уровне, на вырученные средства от продажи которых закупаю необходимые в работе инструменты и материалы.

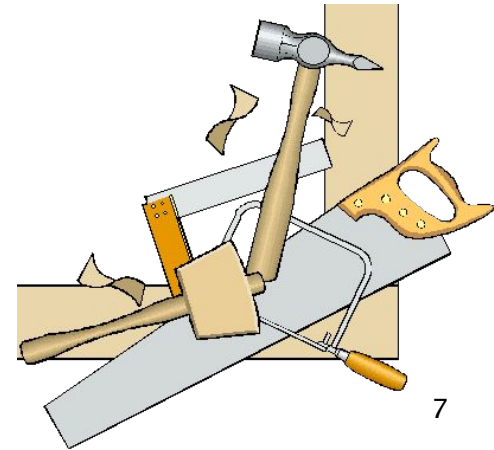

Выпускные творческие проекты учащихся 9 классов:

№ п/п	Год	Название проектной работы	Использование, реализация
1	2016 год	«Кухонный гарнитур» (стол с точеными ножками и фигурными царгами, точеные табуреты)	В образовательном учреждении
2	2017 год	Резной журнальный стол с точеной консолью и фигурными лапками, точеные табуреты.	В образовательном учреждении

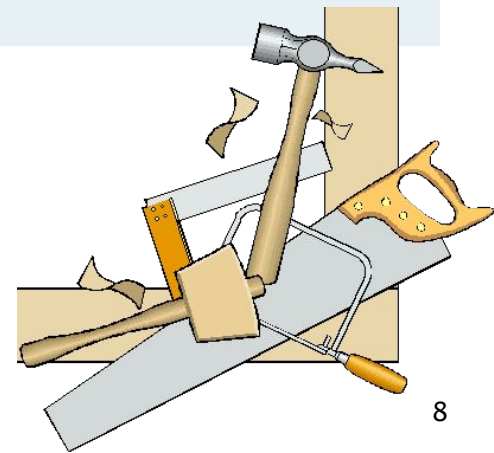

Творческие проекты учащихся:

	Название проектной работы	Класс	Использование, реализация
1	Табурет с точеными ножками	8	Межрегиональный конкурс технического творчества школьников «Древесина – материал на все времена!»
2	Набор резных разделочных досок	6	Общешкольная выставка, ярмарка-продажа
3	Точеный подсвечник	7	Выставка
4	Резная шкатулка	7	Республиканская ярмарка-продажа
5	Кухонный резной набор с элементами точеных изделий (толкушка, скалка, лопатка)	8	Республиканская ярмарка-продажа
6	Кровать односпальная с точеными балясинами	9	Общежитие школы-интернат
7	Макет мельницы	5	Оформление фойе общежития ОО

8	Табурет с точеными ножками	9	Общешкольная выставка, ярмарка-продажа
9	Резная навесная полка	7	Районная выставка работ (изделий учащихся)
10	Наборы резных разделочных досок	5	Выставка-продажа
11	Шкатулка резная	10	Выставка-конкурс прикладного творчества
12	Резные навесные полки	9	Республиканская ярмарка-продажа
13	Кухонный стол	9	Республиканская ярмарка-продажа

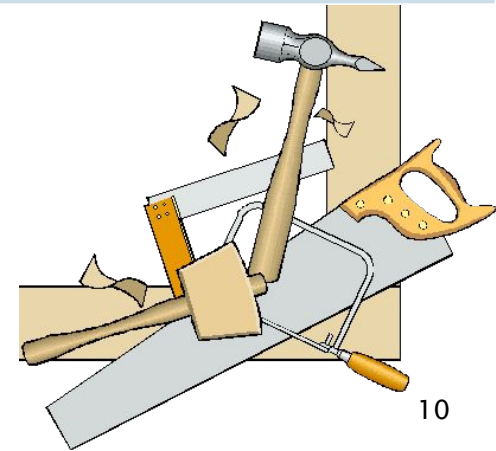

- Таким образом, работа над проектом – это путь к саморазвитию личности каждого обучающегося через осознание собственных потребностей, через самореализацию в процессе творчества и конкретного участия в предметной деятельности.

