

Дополнительная
информация по доработке
п/ф tcd027-02

Additional information for tcd027-02 mold adjustment

Mold #: tcd027-02 (АГИЕ 105.00.00.02-12 Фасад)

Конструкция элемента не соответствует модели. Необходимо доработать форму в соответствии с рисунком 3 (Design doesn't match CAD data. Mold design must be modified according Fig. 3).

В модели пресс-
формы/ According CAD
data



Рис. 1/Fig.1

Образец/Sample

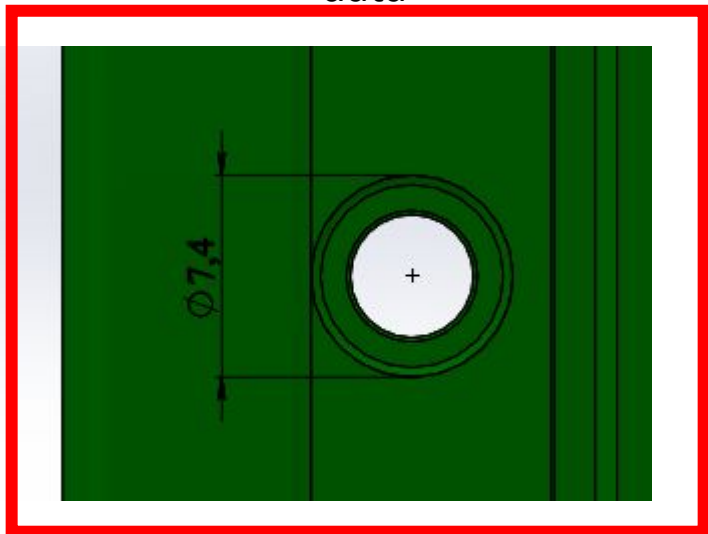

Рис. 2/Fig.2

Должно быть/Should be

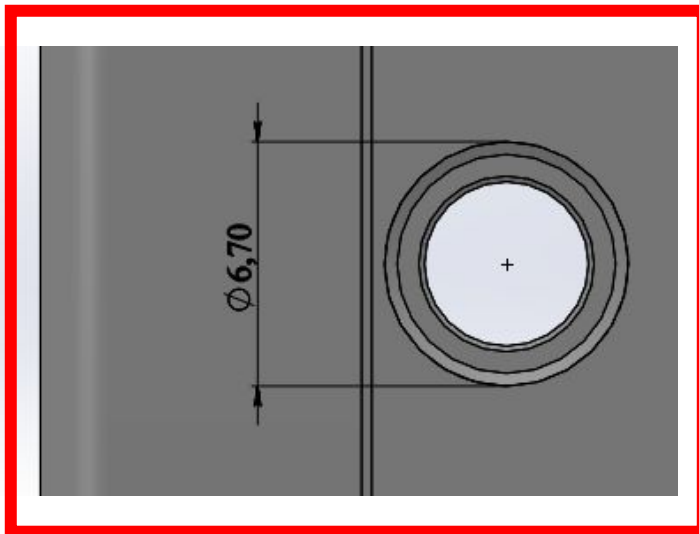

Рис. 3/Fig.3

Mold #: tcd027-02 (АГИЕ 105.00.00.02-12 Фасад)

Ширина канавок, показанных на рисунке, не соответствует КД. В соответствии с требованиями ПМ ДМ, ширина канавки должна быть 1 мм (Grooves' width doesn't match CAD data. In addition, our company Marketing Department require groove should be 1 mm width).

Имеется/Now

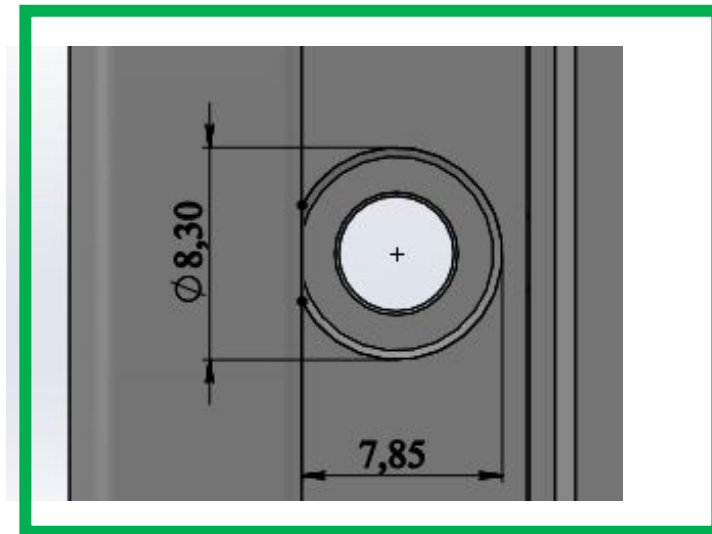
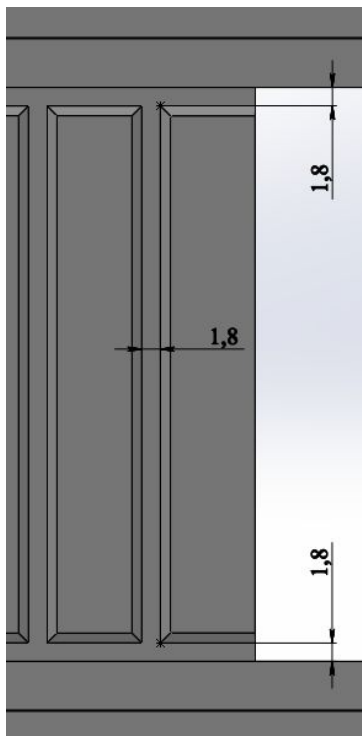

Размер по КД/CAD dimensions

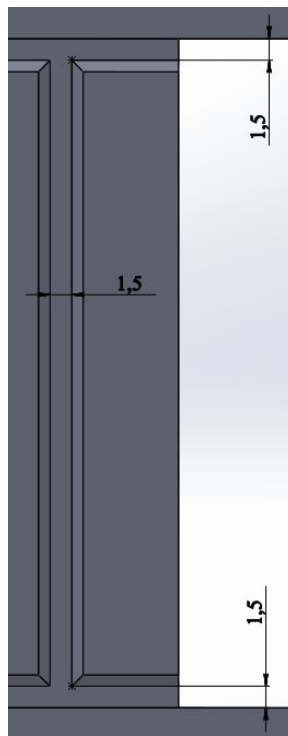

Должно быть/Should be

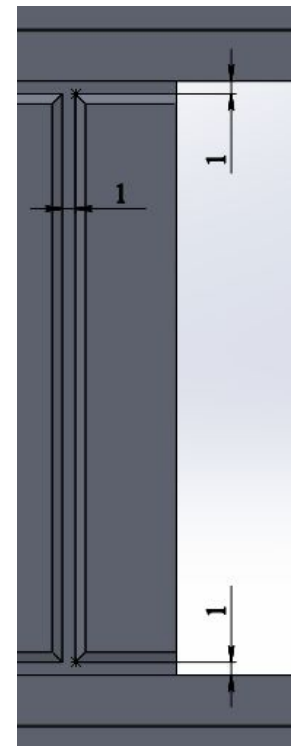

Mold #: tcd027-02 (АГИЕ 105.00.00.02-12 Фасад)

Подробнее о доработках на слайде 3 (More info for page 3).

Имеется на образце/Sample now

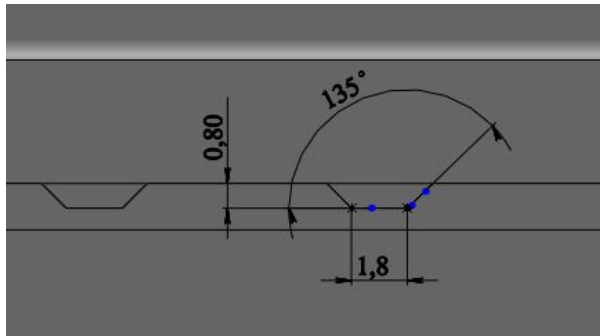
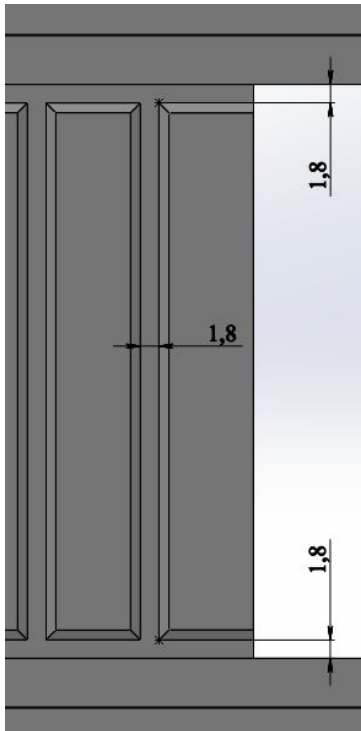

Должно быть/Should be

