

Волейбол



ИСТОРИЯ ВОЛЕЙБОЛА

Как переводится название
игры



СЕТКА-МЯЧ

ЛЕТАЮЩИЙ МЯЧ

БОРЬБА ЗА МЯЧ

ВОЛЕЙБОЛ (АНГЛ. VOLLEYBALL- ОТБИВАТЬ МЯЧ НА ЛЕТУ)

Цель игры -ударом рук по мячу переправить его на сторону соперника так, чтобы тот не мог возвратить его обратно, не нарушая правил.



СКОЛЬКО ВЕСИТ ВОЛЕЙБОЛЬНЫЙ МЯЧ ?



260-280 г

240-260 г

280-300 г

ВОЛЕЙБОЛЬНЫЙ МЯЧ

- Мяч имеет оболочку из мягкой кожи. Окружность мяча 65-67 см, вес 260-280 г. Его цвет должен быть однотонным и светлым или комбинированным. Наиболее оптимальная комбинация бело-желто-синяя расцветка мяча



КАКИЕ РАЗМЕРЫ
ИМЕЕТ
ВОЛЕЙБОЛЬНАЯ
ПЛОЩАДКА?

ВОЛЕЙБОЛ



9 x 9

9 x 18

12 x 20

ПЛОЩАДКА ДЛЯ ИГРЫ В ВОЛЕЙБОЛ ПРЕДСТАВЛЯЕТ СОБОЙ ПРЯМОУГОЛЬНИК РАЗМЕРОМ 9 X 18 М. СРЕДНЯЯ ЛИНИЯ РАЗДЕЛЯЕТ ЕЕ НА ДВЕ РАВНЫЕ ЧАСТИ. КАЖДАЯ ПОЛОВИНКА ИМЕЕТ ОДИНАКОВУЮ РАЗМЕТКУ. В 3 -Х МЕТРАХ ОТ СЕТКИ НАНЕСЕНА ЛИНИЯ НАПАДЕНИЯ.

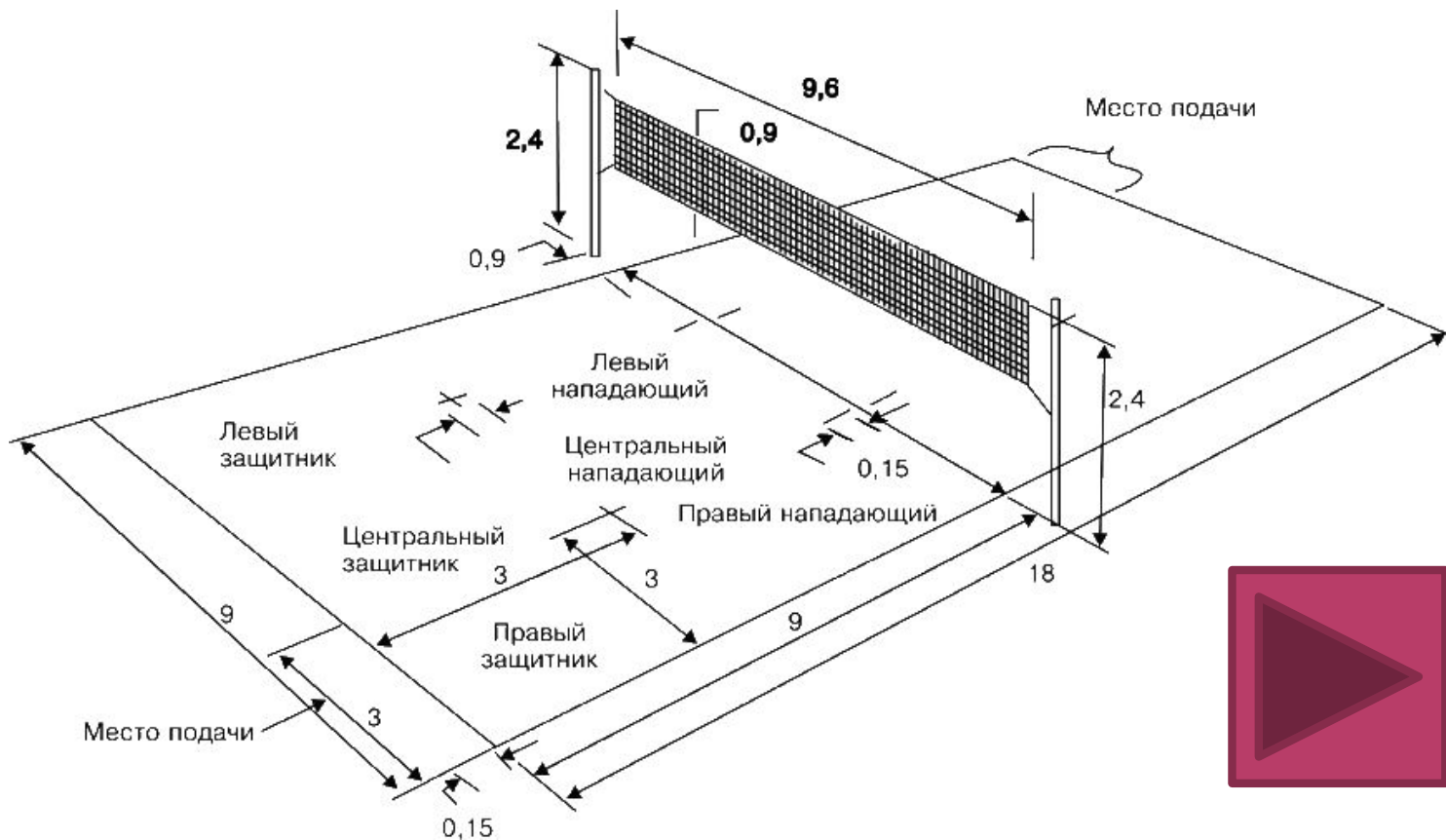

КТО ПРИДУМАЛ ИГРУ В ВОЛЕЙБОЛ?

Вильям Морган

Сергей Тетюхин

Джеймс Нейслит



ВИЛЬЯМ МОРГАН (1870-1942), РОДИВШИЙСЯ В США, ШТАТ НЬЮ ЙОРК, ВОШЕЛ В ИСТОРИЮ КАК ИЗОБРЕТАТЕЛЬ ИГРЫ ВОЛЕЙБОЛ, КОТОРУЮ ОН ПЕРВОНАЧАЛЬНО НАЗВАЛ "MINTONETTE"



Он предложил перебрасывать мяч через теннисную сетку, натянутую на высоте около 2м. Название новой игре дал доктор Альфред Холстед - преподаватель Спрингфильдского колледжа: "волейбол" - летающий мяч



**В КАКОМ ГОДУ
ВОЛЕЙБОЛ ВПЕРВЫЕ
ВОШЕЛ В ПРОГРАММУ
ОЛИМПИЙСКИХ ИГР?**

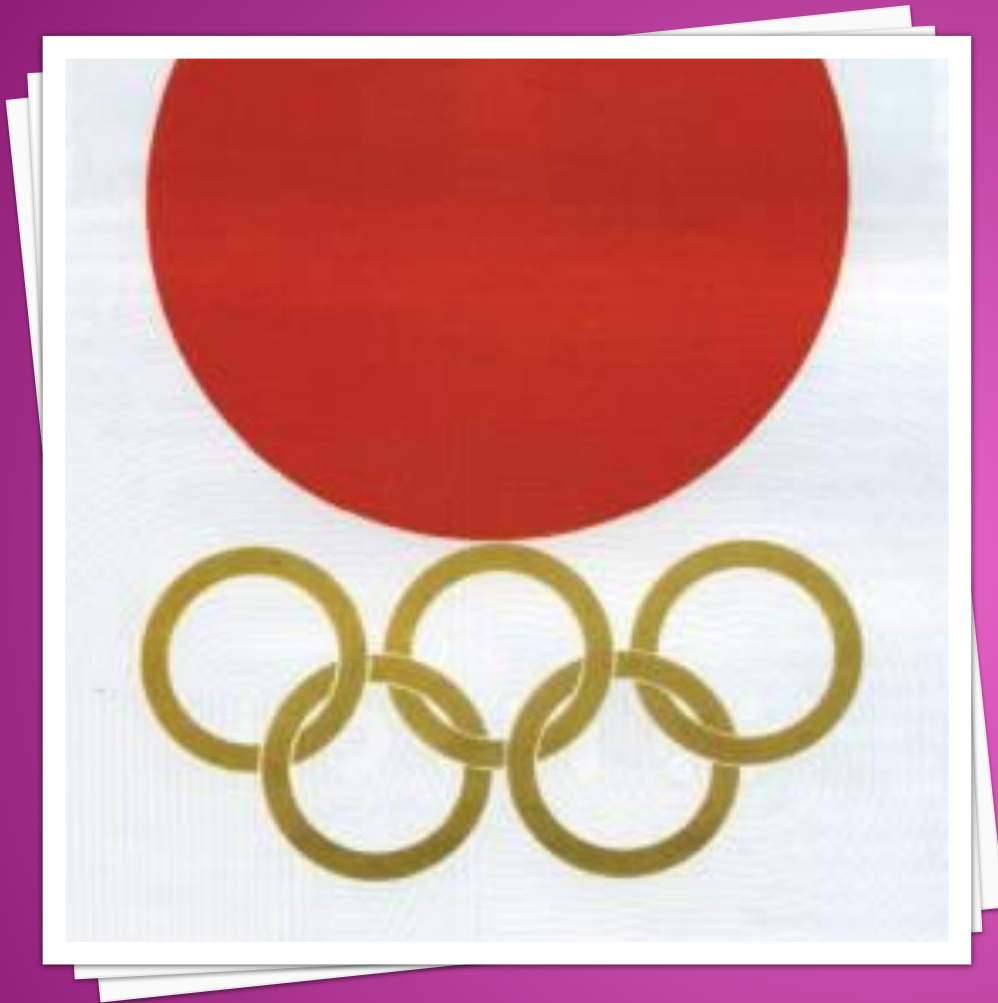

1980

1954

1964

В 1964 ГОДУ НА XVIII ОЛИМПИЙСКИХ ИГРАХ В
ТОКИО ВОЛЕЙБОЛ БЫЛ ВКЛЮЧЕН В
ПРОГРАММУ ИГР

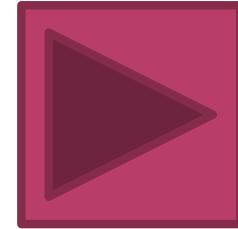
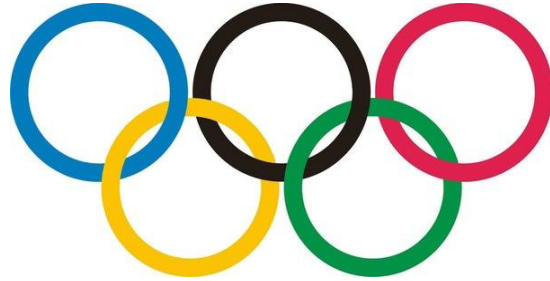

- В 1954 г. Международный олимпийский комитет признал волейбол олимпийским видом спорта.
- В 1957 г. волейбол был объявлен олимпийским видом спорта.
- На 58 сессии МОК было принято решение провести Игры XVIII Олимпиады в Токио



**СКОЛЬКО ИГРОКОВ
ОДНОВРЕМЕННО
ПРИСУТСТВУЮТ НА
ПЛОЩАДКЕ ВО
ВРЕМЯ ИГРЫ?**

По 5 от каждой команды

По 6 от каждой команды

По 11 от каждой команды

ОДНОВРЕМЕННО НА ПЛОЩАДКЕ НАХОДЯТСЯ
ПО 6 ИГРОКОВ ОТ КАЖДОЙ КОМАНДЫ

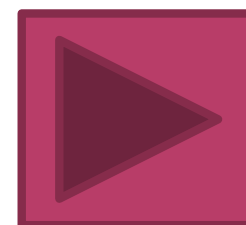



КАК ОСУЩЕСТВЛЯЕТСЯ ПЕРЕХОД ИГРОКОВ ПО ПЛОЩАДКЕ?

по часовой стрелке

против часовой стрелки

ПРИ ПОЛУЧЕНИИ ПРАВА НА ПОДАЧУ ИГРОКИ ПЕРЕМЕЩАЮТСЯ ИЗ ОДНОЙ ЗОНЫ В ЗОНУ ПО ЧАСОВОЙ СТРЕЛКЕ

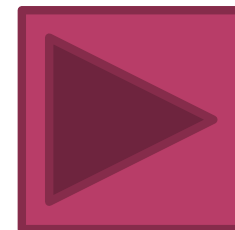
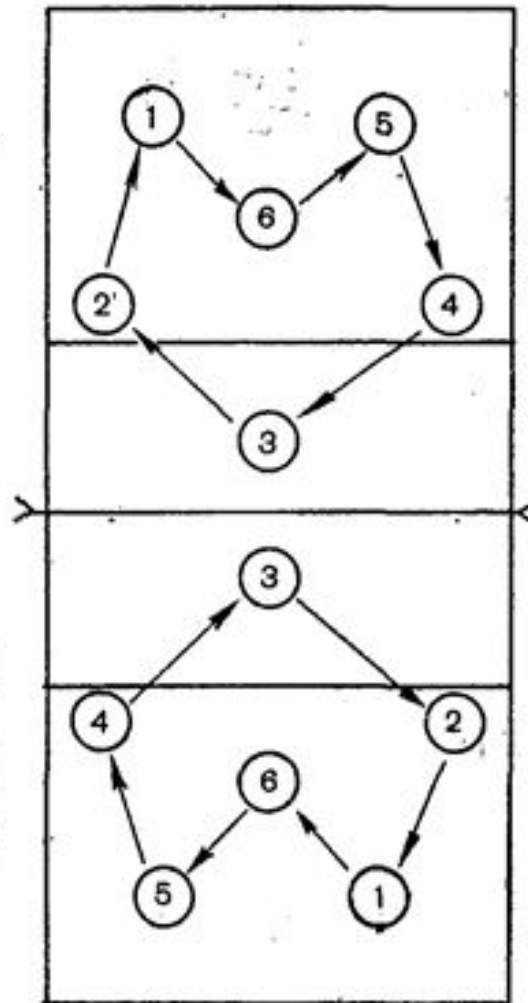

ИГРОК КАКОЙ ЗОНЫ ВЫПОЛНЯЕТ ПОДАЧУ



игрок 6 зоны

игрок 3 зоны

игрок 1 зоны

ПОДАЧУ ВЫПОЛНЯЕТ ИГРОК 1 ЗОНЫ ИЗ-ЗА
ЛИЦЕВОЙ ЛИНИИ С ЛЮБОЙ ТОЧКИ.

**Подача - технический прием, с помощью
которого мяч вводят в игру.**

Существуют 5 способов выполнения подачи:

**Нижняя прямая подача, нижняя боковая
подача, верхняя прямая подача, верхняя
боковая подача, верхняя прямая подача в
прыжке с разбега**

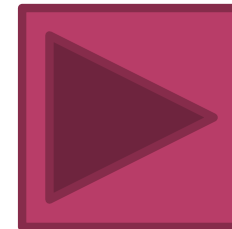
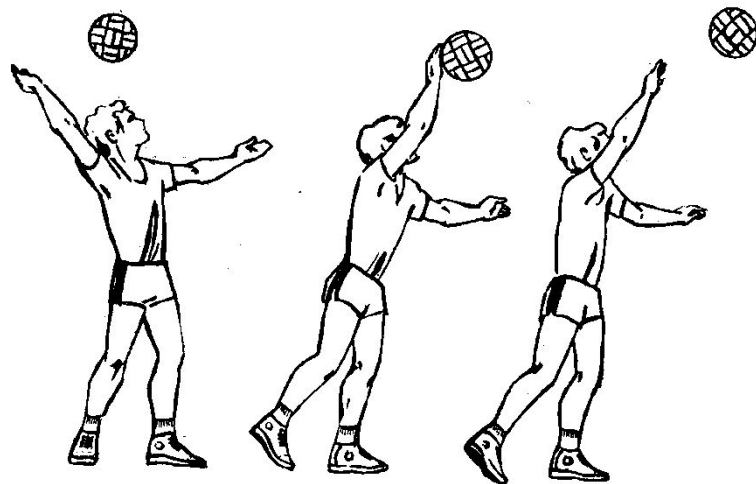

СКОЛЬКО ВРЕМЕНИ ОТВОДИТСЯ НА ПОДАЧУ?



5 секунд

30 секунд

8 секунд

В 2000 ГОДУ РЕГЛАМЕНТИРОВАНО
ВРЕМЯ ОДНОЙ ПОПЫТКИ ПОДАЧИ - 8
СЕКУНД



КАКОВА ПРОДОЛЖИТЕЛЬНОСТЬ ИГРЫ?



5 партий

3 периода по 20
минут

2 тайма по 45
минут

ИГРА СОСТОИТ ИЗ 5 ПАРТИЙ, КАЖДАЯ ИЗ КОТОРЫХ ПРОДОЛЖАЕТСЯ ДО ТЕХ ПОР, ПОКА ОДНА ИЗ КОМАНД НЕ НАБЕРЕТ 25 ОЧКОВ С ПРЕИМУЩЕСТВОМ МИНИМУМ В 2 ОЧКА. ВРЕМЯ ПАРТИИ НЕ ОГРАНИЧЕНО.

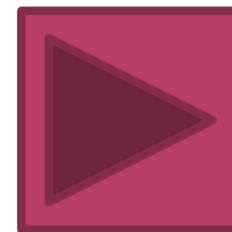

КАК ОПРЕДЕЛЯЕТСЯ ПОБЕДИТЕЛЬ ИГРЫ?



по жеребьевке

по выигранным
партиям

по разнице забитых и
пропущенных мячей

ПОБЕДИТЕЛЕМ МАТЧА ЯВЛЯЕТСЯ КОМАНДА,
КОТОРАЯ ВЫИГРЫВАЕТ ТРИ ПАРТИИ.
ПРИ СЧЕТЕ ПАРТИЙ 2-2, РЕШАЮЩАЯ (ПЯТАЯ)
ПАРТИЯ ИГРАЕТСЯ ДО 15 ОЧКОВ С
МИНИМАЛЬНЫМ ПРЕИМУЩЕСТВОМ В 2 ОЧКА.





ОШИБОЧКА
ВЫШЛА,
ПОПРОБУЙ ЕЩЕ
РАЗ

