



ПРОФЕССИОНАЛЬНЫЕ
АВТОКОМПОНЕНТЫ

TRIALLI

Ассортиментное
превосходство
как конкурентное
преимущество
бренда



Докладчик:



АЛЕКСЕЙ ШИПОТА

директор по маркетингу бренда TRIALLI

Ассортиментная стратегия бренда TRIALLI

TRIALLI – профессиональные автокомпоненты, под брендом Trialli выпускаются автокомпоненты для систем:

- Трансмиссии
- Тормозной системы
- Рулевого управления и подвески
- Системы ГРМ
- Системы выхлопа (СВОГ)

- Автомобильные прокладки
- Автомобильные подшипники
- Резинотехнические изделия

Ценовое позиционирование бренда TRIALLI

TRIALLI – профессиональные автокомпоненты

Ценовой позиционирование: $\frac{3}{4}$ Middle (средний ценовой сегмент)

1. Высокое качество изделий, процент брака не более 0,1 %
2. Современные технологии и первоклассное сырьё
3. Качественная проработка ассортимента
4. Широкий комплекс маркетинговых инструментов и рекламно-информационная поддержка

Общие итоги деятельности бренда TRIALLI 2020 г.

Оборот TRIALLI

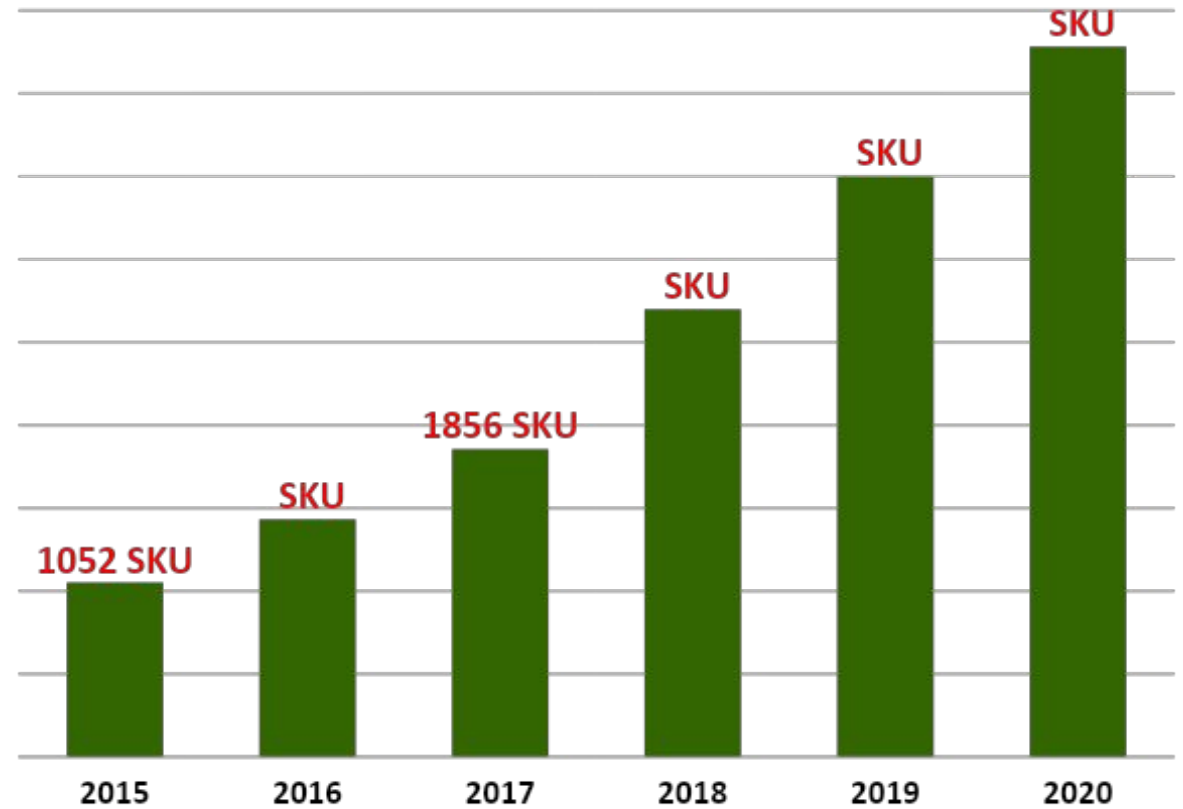
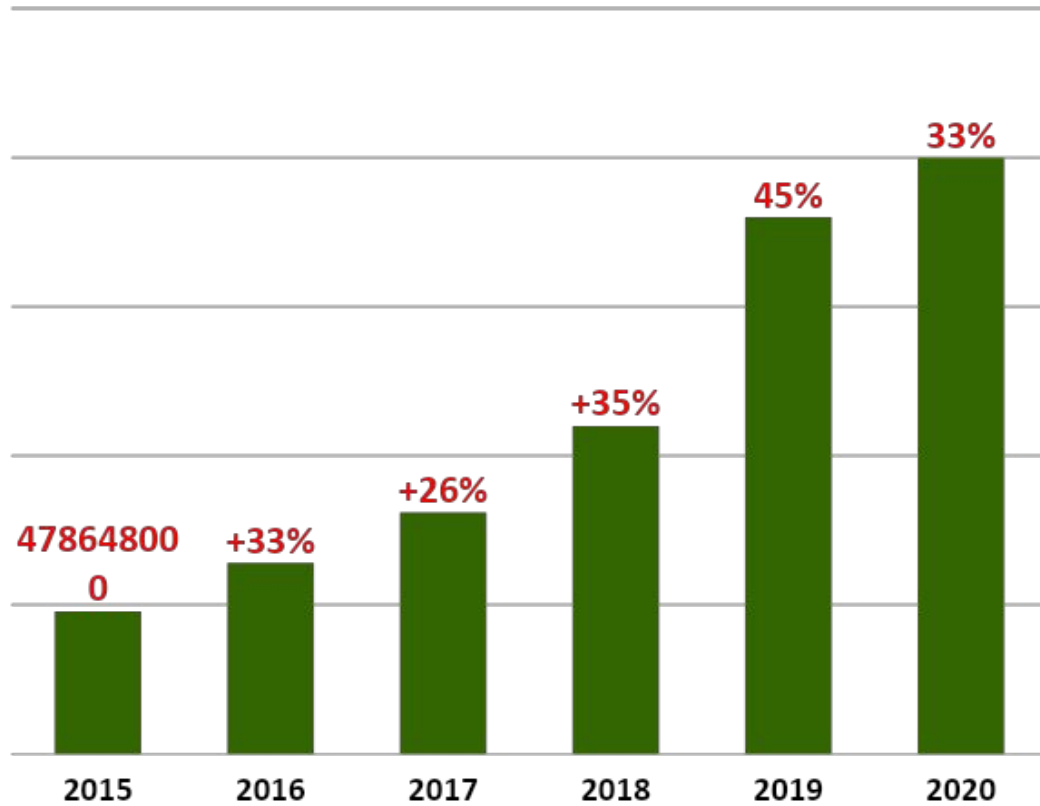

Общие итоги деятельности бренда TRIALLI 2020 г.

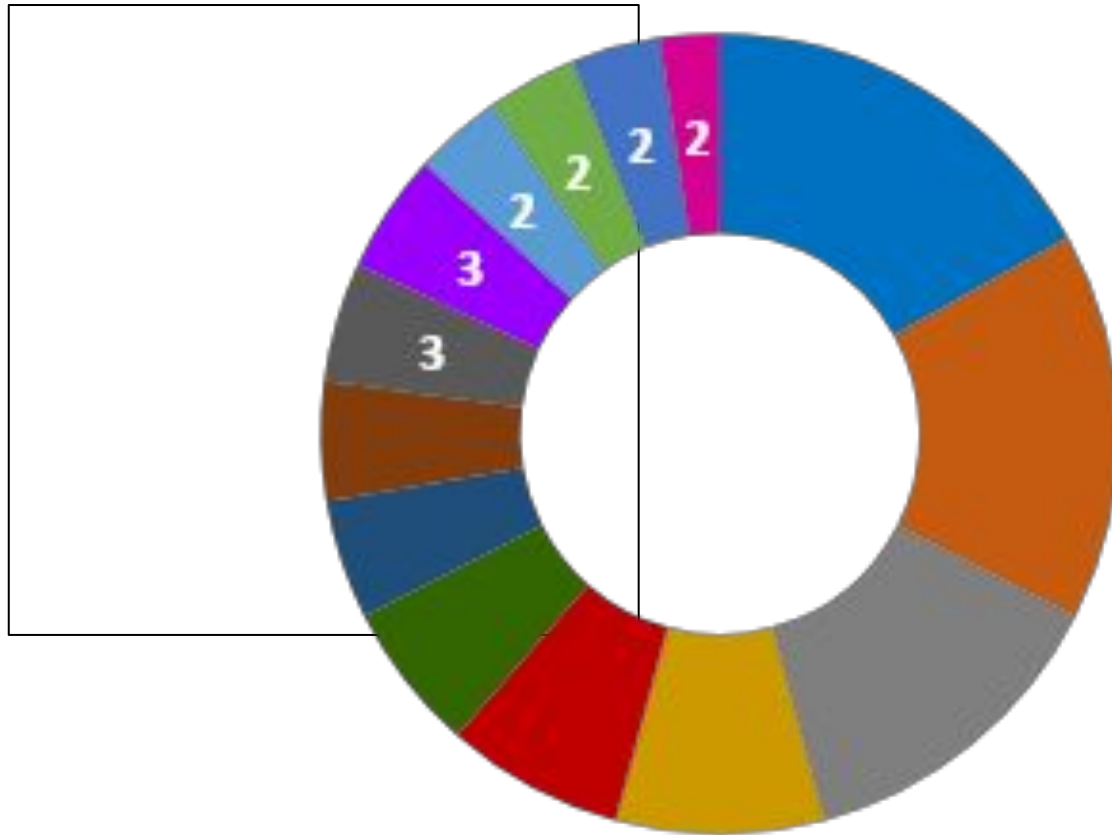

- Амортизаторы
- Сцепление
- Шрусы
- Подшипники
- Диски тормозные
- Глушители
- Цилиндры тормозов и сцепления
- Система ГРМ Ролики и Натяжители
- Крестовины
- Ступицы
- РТИ
- Колодки дисковые
- Колодки барабанные
- Привод

Общие итоги деятельности бренда TRIALLI 2020 г.

Наименование ТГ:	Прирост:
Амортизаторы	13%
Сцепление	14%
Шрусы	10%
Подшипники	7%
Диски тормозные	46%
Глушители	121%
Цилиндры тормозов и сцепления	10%
Система ГРМ Ролики и Натяжители	15%
Крестовины	20%
Ступицы	60%
РТИ	18%
Колодки дисковые	60%
Колодки барабанные	68%
Привод	-3%

Стратегия фокусировки на локомотивных группах товаров:

Рулевое управление – Амортизаторы и Ступицы

Трансмиссия – ШРУСы и Сцепление

Подшипники ступиц

Тормозная система: Тормозные диски, Тормозные колодки

Стагнация рынка отечественных автомобилей LADA/GAZ

Парк автомобилей до 10 лет (ТОП-10 марок)

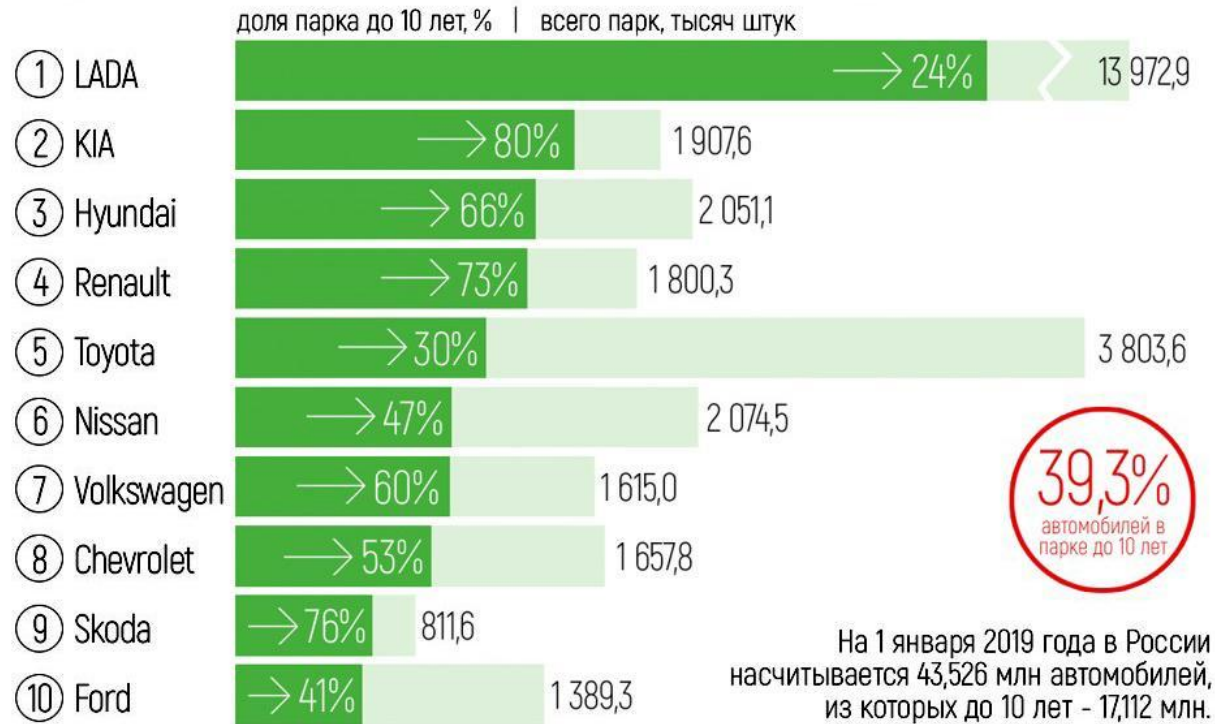

- 500 000 шт. в год LADA

Новые автомобили LADA +364 000 шт.

Lada Vesta + 109 000 шт. в год
Lada Granta + 106 000 шт. в год
Lada Largus + 44 000 шт. в год
Lada Xray + 32 000 шт. в год
Lada 4*4 + 32 000 шт. в год

Итого: - 136 000 шт.

Продуктовая стратегия TRIALLI

TRIALLI – профессиональные автокомпоненты

Linea PERFEZIONE



**изделия в low
ценовом классе,
стандартного качества**

Linea QUALITA



**изделия в среднем
ценовом классе,
отличного качества**

Linea SUPERIORE



**изделия премиум
класса,
наивысшего качества**

Продуктовая стратегия TRIALLI

TRIALLI – ценовое позиционирование

Linea PERFEZIONE



**ШРУС наружный ВА3
2108**
Linea PERFEZIONE
ОПТ: 750
RRP -13%: 652,50

Linea QUALITA



ШРУС наружный ВА3 2108
Linea QUALITA
ОПТ: 850
RRP -5%: 807,50

Linea SUPERIORE



ШРУС наружный ВА3 2108
Linea SUPERIORE
ОПТ: 950
RRP +10%: 1045

Комплекты сцеплений LADA
ШРУС LADA
Тормозные колодки LADA

Таргетирование цен

изделия LOW cost
отличного качества



На стагнирующем рынке – агрессивная стратегия продаж!

Linea PERFEZIONE – ничего лишнего, только КАЧЕСТВО! Оптимизация производственной себестоимости:



Продуктовая стратегия TRIALLI

TRIALLI – профессиональные автокомпоненты

Linea Qualita

Весь основной
ассортимент!

изделия **MIDDLE cost**
отличного качества



Продуктовая стратегия TRIALLI

TRIALLI – профессиональные автокомпоненты

1. Ремонтные комплекты КПП
2. Полиуретановые сайлентблоки
3. Рулевые механизмы
4. Ролики натяжения ремня ГРМ
5. Ремни ГРМ
6. Ремонтные комплекты ГРМ с помпой
7. Ремонтные комплекты ГРМ
8. Ремонтные комплекты НО
9. Тормозные барабаны (чугун)
10. Амортизаторы (газomasлянные)
11. Ступицы II-III generation
12. Комплекты сцеплений с маховиком



Сделано в РОССИИ!

Для отечественных автомобилей ВАЗ

Мейнстрим – стратегия «импортозамещения»



Профессиональные детали системы

трансмиссии:

- Карданные валы в сборе
- Крестовины карданных валов
- Сцепления в сборе (комплекты)
- Диски сцеплений (ведомые/нажимные)
- Муфты сцеплений (гидравл./механические)
- Цилиндры сцеплений (главные/рабочие)
- Шланги сцеплений
- ШРУСы
- Приводные валы
- Ремкомплекты ШРУСов
- Пыльники ШРУСов

TRIALI

ПРОФЕССИОНАЛЬНЫЕ
АВТОКОМПОНЕНТЫ

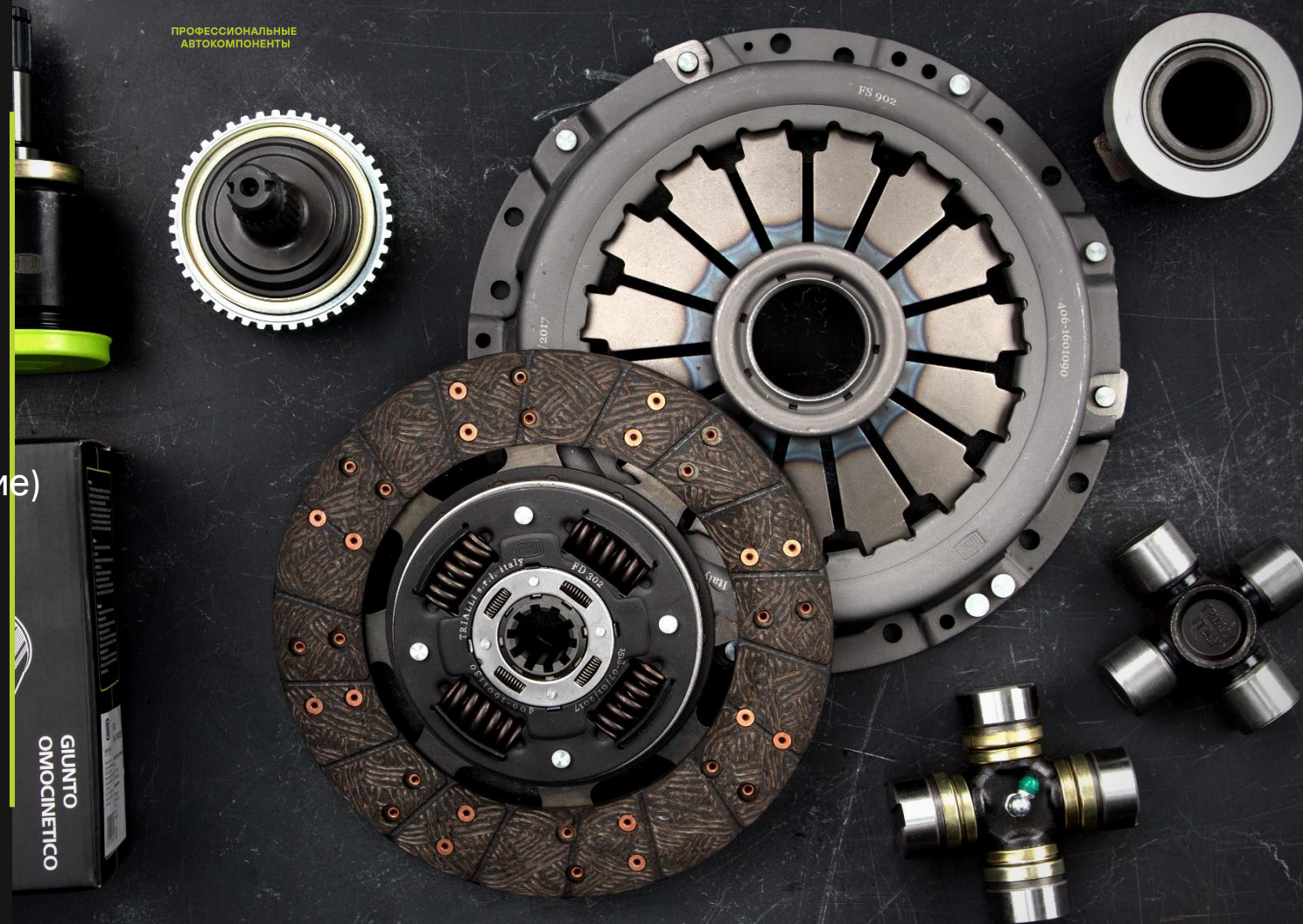

Ассортиментная стратегия:

ПРИВОД В СБОРЕ/ШРУС/РЕМКОМПЛЕКТ



Стратегические товарные направления:
ШРУС

Ассортимент ШРУСов к концу 2020 г. – 500 SKU

Daewoo-Chevrolet-Kia-Hyundai-Ford-Renault-Toyota
-VW

Покрытие 80 % всего автопарка России

Ассортиментная стратегия:

ШРУСы – принцип формирования ассортимента

ПРИВОД в сборе
левый

~~ПРИВОД в сборе
задний~~



ШРУС наружный

~~ШРУС внутренний~~



Ремкомплект ШРУСа
наружного

~~Ремкомплект ШРУСа
внутреннего~~



Ассортиментная стратегия:

СЦЕПЛЕНИЕ – комплекты/диски/муфты



**Стратегические товарные
направление:
Сцепление**

Ассортимент «Сцеплений» 2021 г. – 140
SKU

Грузовое сцепление КамАЗ-МАЗ-ЗИЛ-ПАЗ
– 20 SKU

Иномарка: 120 комплектов.
Отечка: 20 комплектов

Ассортиментная стратегия:

СЦЕПЛЕНИЕ – принцип формирования ассортимента

Одномассовый
маховик
Двухмассовых
маховик



Комплект сцепления
с одномассовым
маховиком



Комплект сцепления с
муфтой
Комплект сцепления без
муфты



Диск сцепления
нажимной

Диск сцепления ведомый



Муфта сцепления механическая
Муфта сцепления гидравлическая



Ассортиментная стратегия:

СЦЕПЛЕНИЕ – комплекты с одномассовым маховиком



1. Сцепление в сборе (кмпл. с одномасс. маховиком) для а/м Renault Duster (10-) 1.5 dCi

2. Сцепление в сборе (кмпл. с одномасс. маховиком) для а/м Nissan X-Trail (07-) 2.0d

3. Сцепление в сборе (кмпл. для одномасс. маховика) для а/м VW Caddy (04-) 1.9 TDi

Ведутся проектные работы и изыскания в производстве комплектов с двухмассовым маховиком!

Ассортиментная стратегия:

Гидравлические муфты выключения сцепления



На всех современных автомобилях рабочий цилиндр сцепления объединен с муфтой выключения сцепления – гидравлическая муфта сцепления!

Расширение ассортимента – 50 SKU

Хиты продаж:

Муфта выключения сцепления Lada Vesta (15-) (КПП Renault JH3)

Муфта выключения сцепления Fiat Ducato (02-) 2.3 JTD

Муфта выключения сцепления Chevrolet Cruze (09-) 1.6i/1.8i

Муфта выключения сцепления SsangYong Action (05-)

Муфта выключения сцепления ГАЗон NEXT (14-)



Профессиональные детали рулевого управления и подвески:

Амортизаторы и амортизационные стойки
Опоры стоек передней подвески
Ремонтные комплекты амортизаторов
Рулевые механизмы
Стойки стабилизаторов
Ступицы
Шкворни



Ассортиментная стратегия: Амортизаторы и Амортизационные стойки

Linea QUALITA



Linea SUPERIORE



Ассортиментная стратегия:

Амортизаторы и Амортизационные стойки

Ассортимент продукции представлен более чем 500 наименованиями амортизаторов для легковых и грузовых автомобилей. Ассортимент подобран таким образом, что покрывает более 90% автопарка популярных легковых автомобилей представленных в России.





Профессиональные детали системы ГРМ и навесного оборудования двигателя:

- Ремонтные комплекты ГРМ
- Ремонтные комплекты ГРМ с водяным насосом
- Ремонтные комплекты НО
- Ремни ГРМ
- Ремни поликлиновые
- Ремни поликлиновые ELAST
- Ремни клиновые
- Ролики генератора
- Ролики ГРМ
- Натяжители цепи



Ассортиментная стратегия:

Поликлиновые ремни/Ремни ГРМ



Поликлиновые ремни всех типоразмеров:

3PK

4PK

5PK

6PK

6DPK

7PK

7DPK

8PK

9PK

Ремни ГРМ

Клиновые ремни AVX

Ассортимент более 1000 SKU !

Ремни сертифицированы по 1 классу прочности!

Ассортиментная стратегия: Ремкомплекты GPM Linea Superiore



Презентация ООО

производство Систем Выпуска Отработавших



Профессиональные детали тормозной

СИСТЕМЫ:

- Бараны тормозные
- Вакуумные усилители тормозов
- Колодки барабанные
- Колодки дисковые
- Накладки тормозных колодок
- Рычаги тормозные регулировочные
- Цилиндры тормозные
(главные/задние/передние)
- Суппорты в сборе
- Ремкомплекты суппортов
- Поршни и скобы суппортов
- Шланги тормозные



Система Выпуска Отработавших Газов СВОГ

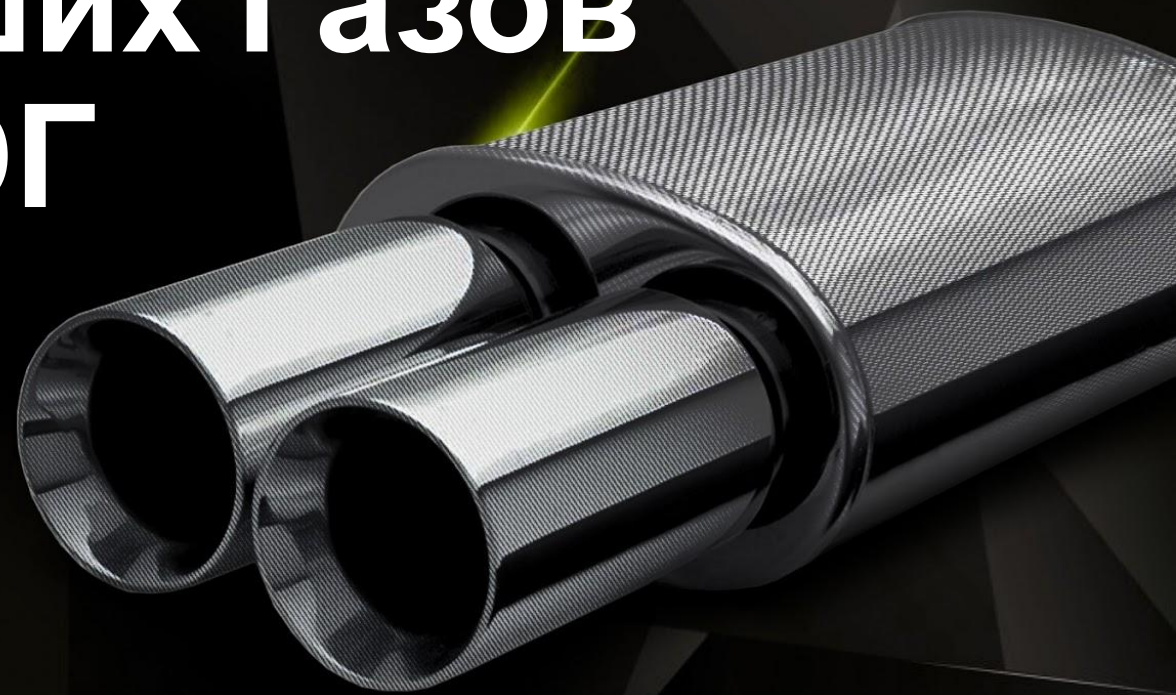

I этап:

Модернизация производства/ работа над качеством.

1. Качественный гиб;
2. Качественный сварной шов;
3. Покраска сварного соединения – увеличение коррозионной стойкости изделия;
4. Сложный внутренний узел с E-glass наполнителем;
5. Сборка изделия в сложных кондукторах обеспечивающих контроль геометрии;
6. Яркая индивидуальная упаковка.

① Качественный гиб (без «гофры»)



2 Качественный сварной шов



3

Покраска сварного соединения – увеличение коррозионной стойкости изделия



4

Сложный внутренний узел Реактивно-Активного типа с E-glass наполнителем

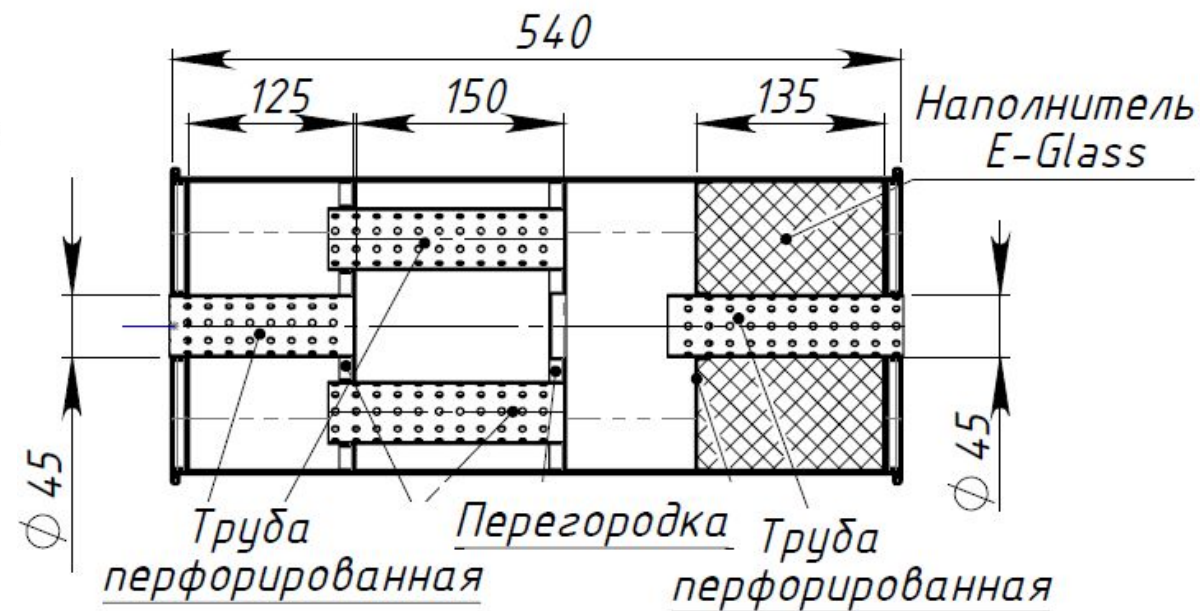
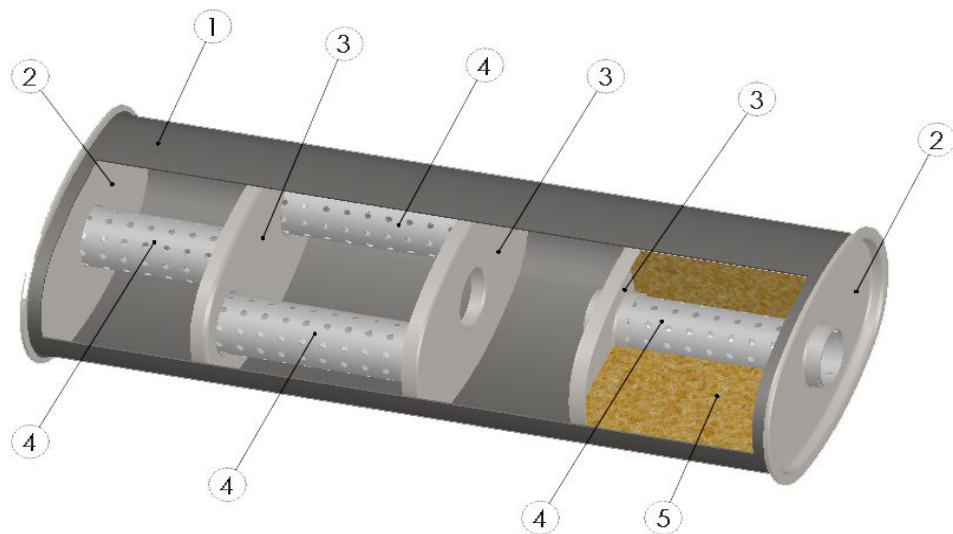

1. Корпус глушителя
2. Крышки корпуса глушителя
3. Перегородки
4. Трубы перфорированные
5. Шумопоглощающая набивка

5

Сборка изделия в сложных кондукторах, обеспечивающих контроль геометрии



ОТК

На заводе создана система 5-ти ступенчатого контроля качества:

1. Трубогибочный участок - **качествогиба проверяется на эталонном кондукторе** (проверка на геометрию, контроль углов, контроль сборки);
2. Закатной участок - **качество закатного шва** – визуальный контроль оператора;
3. Сварочно-сборочный участок - **контроль закатного шва, (контроль геометрии в сварочно-сборочном кондукторе)**;
4. Контроль при приеме изделия на склад;
5. Контроль при подкраске/упаковке/погрузке.

Конкурентные преимущества



НАДЕЖНОСТЬ

Элементы выхлопных систем отличаются высокой долговечностью, благодаря использованию алюминизированной стали, обладающей высокой коррозионной устойчивостью к большинству агрессивных сред.



ЭКОНОМИЧНОСТЬ

Внутренний узел глушителей с реактивно-активной системой движения вихревых потоков выхлопных газов произведен по запатентованной европейской технологии, позволяющей снизить показатель противодействия, обеспечивая нормальную работу двигателя и снижение расхода топлива.



АКУСТИЧЕСКИЙ КОМФОРТ

В глушителях применяется шумопоглощающая набивка из волокна E-GLASS



УВЕЛИЧЕННЫЙ РЕСУРС

Гарантийный срок – 5 лет с даты производства, от сквозной коррозии

II этап: Создание сбалансированной ассортиментной стратегии / освоение новых позиций для легкового и грузового сегмента автопарка РФ

Разработано/запущено в серийное производство
148 НОВЫХ ПОЗИЦИЙ

Ассортимент вырос
с 86 до 234 позиций

План освоения -
10 новинок в месяц

Lada Vesta (15-);
Lada XRay (16-);
Renault Duster (11-); Peugeot 206 (98-);
Opel Astra H (04 -);
Opel Astra G (98-);
Kia Spectra;
HYUNDAI "Solaris" / KIA "Rio" sedan;
Ford Focus II;
CHEVROLET "Lanos";
CHEVROLET "Lacetti";
Nissan Almera N16 (00-);
Ford Focus;
Chevrolet Aveo;
VW Polo Sedan;
MITSUBISHI Outlander 3.

РАБОТА по СОЗДАНИЮ уникального товарного предложения!



1	Chevrolet Cobalt II (11-)
2	Lada Largus (12-)
3	Skoda Octavia III (13-)
4	Lada Vesta (15-)
5	Lada Xray (15-)
6	Datsun on-Do (14-)
7	Datsun mi-Do (15-)
8	Hyundai Creta (16-)
9	Renault Kaptur (16-)
10	Ford Kuga (16-)
11	VW Tiguan (16-)
12	Mazda CX-5 (16-)
13	Citroen C4 (16-)
14	Skoda Kodiaq (17-)
15	Hyundai Solaris II (17-)
16	Kia Rio IV (17-)
17	Renault Arkana (19-)
17	Газель Next (14-)
18	Газон Next (14-)

Ремонтные Элементы Выхлопной Системы

(РЭВС)

Расширение ассортиментной матрицы **157 позиций** для ремонта глушителей:

1. Ремонтные комплекты / демпферные соединения;
2. Переходники;
3. Трубы / Изгибы труб;
4. Универсальные корпуса;
5. Стронгеры;
6. Кронштейны;
7. Переходник с виброкомпенсатором
8. Коллекторный пламегаситель

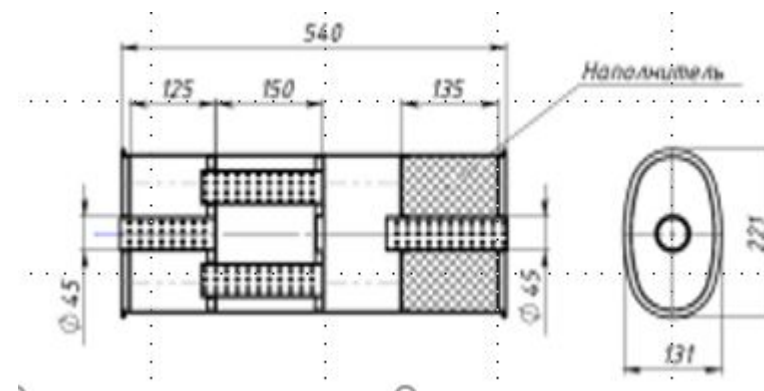

Ремонтные Элементы Выхлопной Системы (РЭВС)

5. Стронгеры (турбинки);

- Турбинка (стронгер);
- Турбинка (стронгер) с перфорированным диф

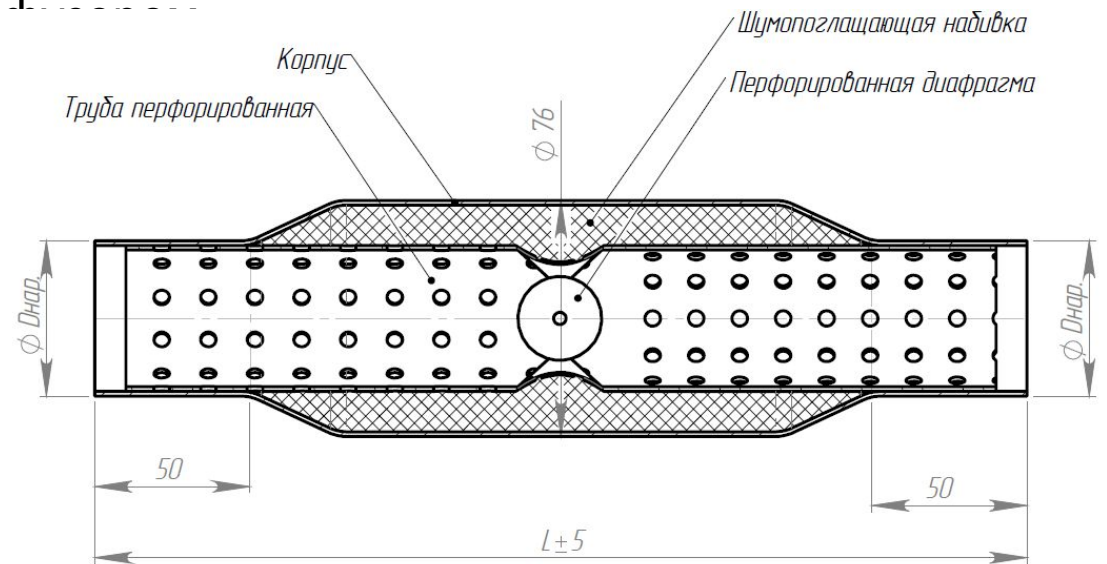
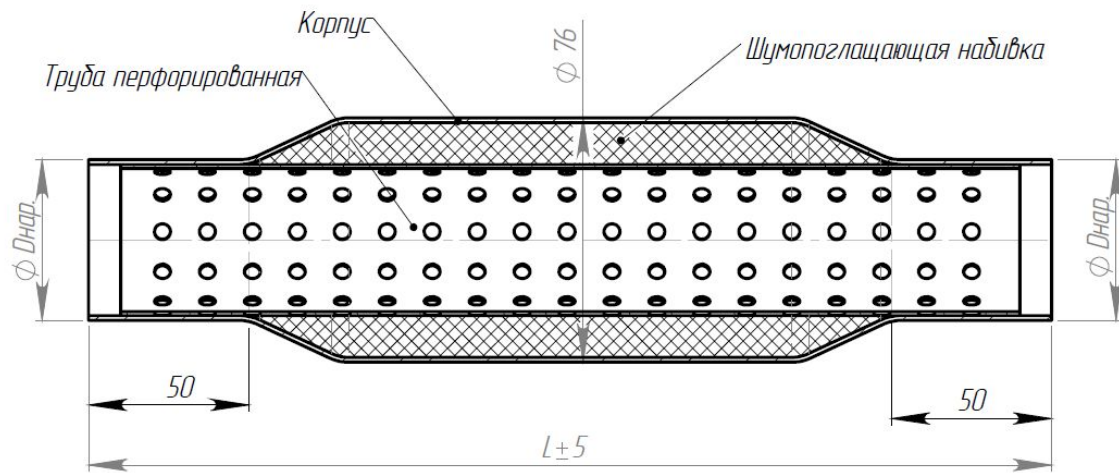

Ремонтные Элементы Выхлопной Системы

(РЭВС)

6. Кронштейны;

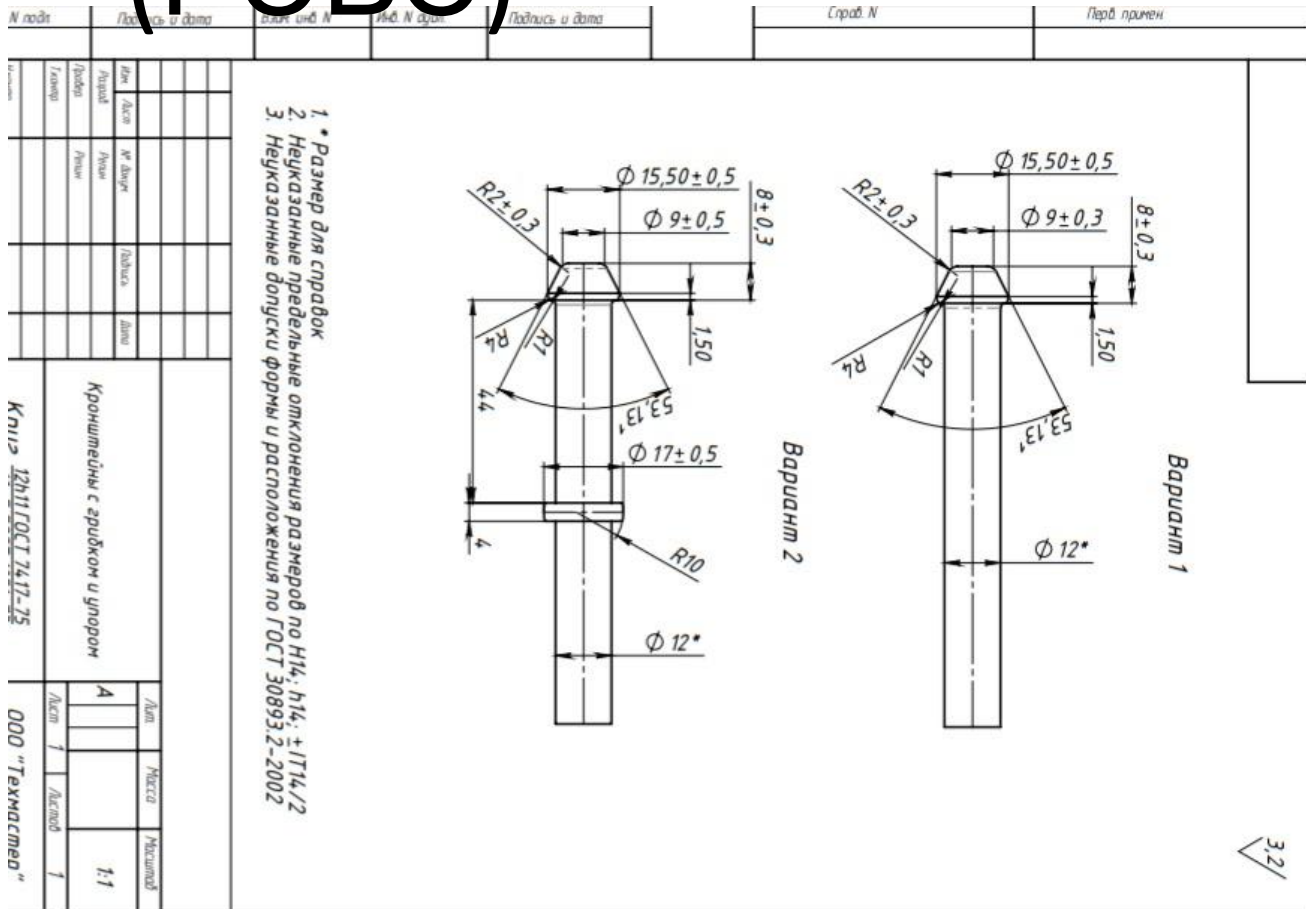

Ремонтные Элементы Выхлопной Системы (РЭВС)

7. Переходник с виброкомпенсатором

- Переходники ступенчатые с виброкомпенсатором
- Переходник под хомут с виброкомпенсатором

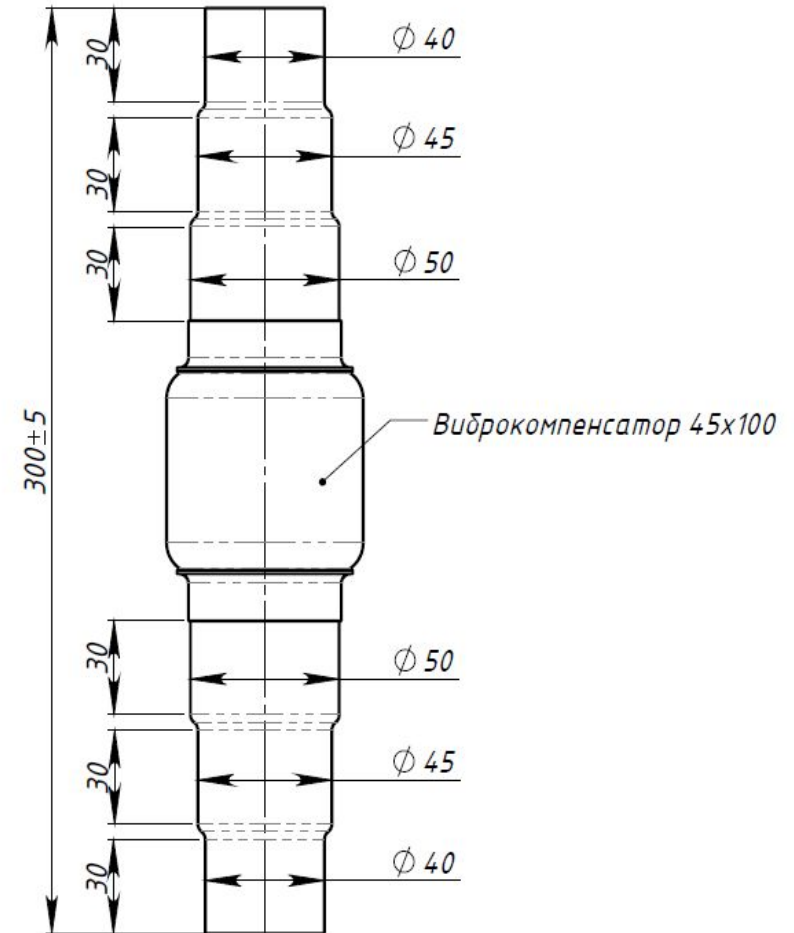
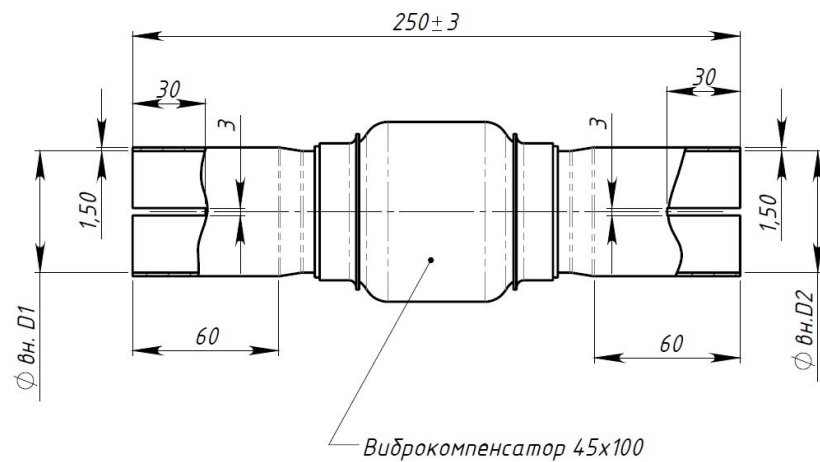



ПРОФЕССИОНАЛЬНЫЕ
АВТОКОМПОНЕНТЫ

РЕКЛАМНО-
КОММУНИКАТИВНАЯ
СТРАТЕГИЯ 2020

Яркая индивидуальная упаковка



Глушитель
основной



Глушитель дополнительный
(резонатор)



Газоприемные
трубы



Стике
р

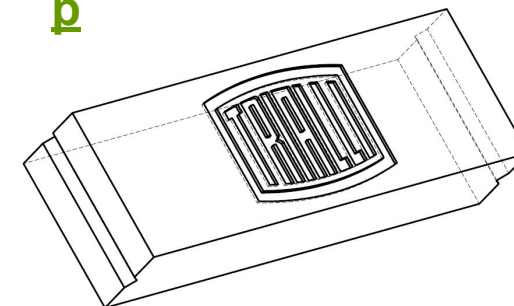

Штамп
TRIALLI

POS материалы

каталоги продукции 2020



Глушители основные

Глушитель основной ВАЗ 1111 ОКА

EMM 0101



OEM

1111-1201005



Глушитель основной ВАЗ 1111 ОКА н/о

EMM 0102



OEM

1111-1203002



Глушитель основной ВАЗ 2104

EMM 0103



OEM

2102-1201005,
2102120100501



Глушитель основной ВАЗ 2104 (инжектор)

EMM 0104



OEM

2104-120100501,
21040120001081,
21040120001083



Глушитель основной ВАЗ 2106

EMM 0105



OEM

2106-1201005,
21060120001081,
21060120001083,
21060120001181,
21060120100500



Информационная реклама в СМИ:

PR публикации и модульная
реклама в федеральных и
изданиях:

журнал «Движок»
журнал «За Рулем»

Спецпроекты по ресурсным
Испытаниям грузовых запчастей
в журнале «РЕЙС»

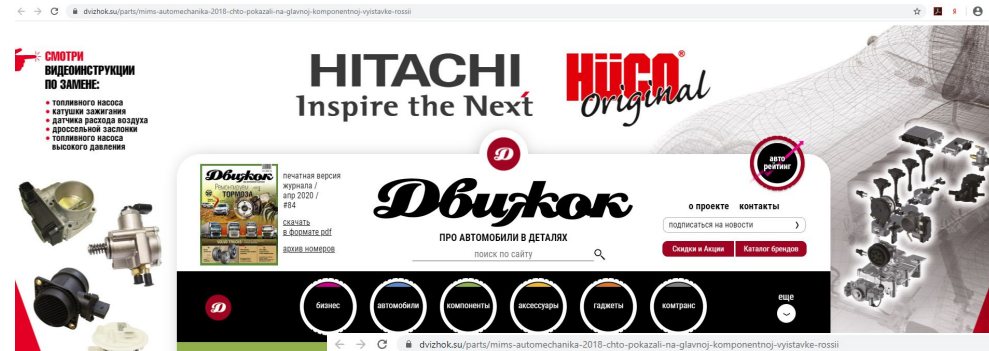

СМОТРИ ВИДЕОИНСТРУКЦИИ ПО ЗАМЕНЕ:

- топливного насоса
- катушки зажигания
- датчика расхода воздуха
- дроссельной заслонки
- топливного насоса высокого давления



Российский производитель компонентов вывел на рынок новое направление – грузовые компоненты, получившее расширенный ассортимент. Ключевая группа – регулировочные рычаги, которые изменяют зазор между тормозным барабаном и колодкой. Деталь будет представлена как в автоматическом, так и в более бюджетном механическом типе. Компоненты прошли все возможные тесты на соответствие нормам OEM-продукции.

Кроме того, компания Trialli представила группу амортизаторов и тормозных колодок для новейшей линейки моделей АвтоВАЗа – XRAY, Vesta и серии Cross. На рынке aftermarket это пока единственный производитель, который предлагает неоригинальную продукцию для данных автомобилей.

Еще одна глобальная новинка Trialli – глушители, для производства которых компания даже купила завод в городе Пушкин под Санкт-Петербургом. Только на модернизацию актива было выделено 1,5 млн долларов. Здесь будут производиться только алюминизированные глушители реактивно-активного типа. Ассортимент – пока преимущественно для отечественных автомобилей (86 товарных позиций против 20 для иномарок), однако в планах компании – сосредоточить усилия именно на «иномарочном» предложении.



Активное продвижение в интернете:

WWW.TRIALLI.RU

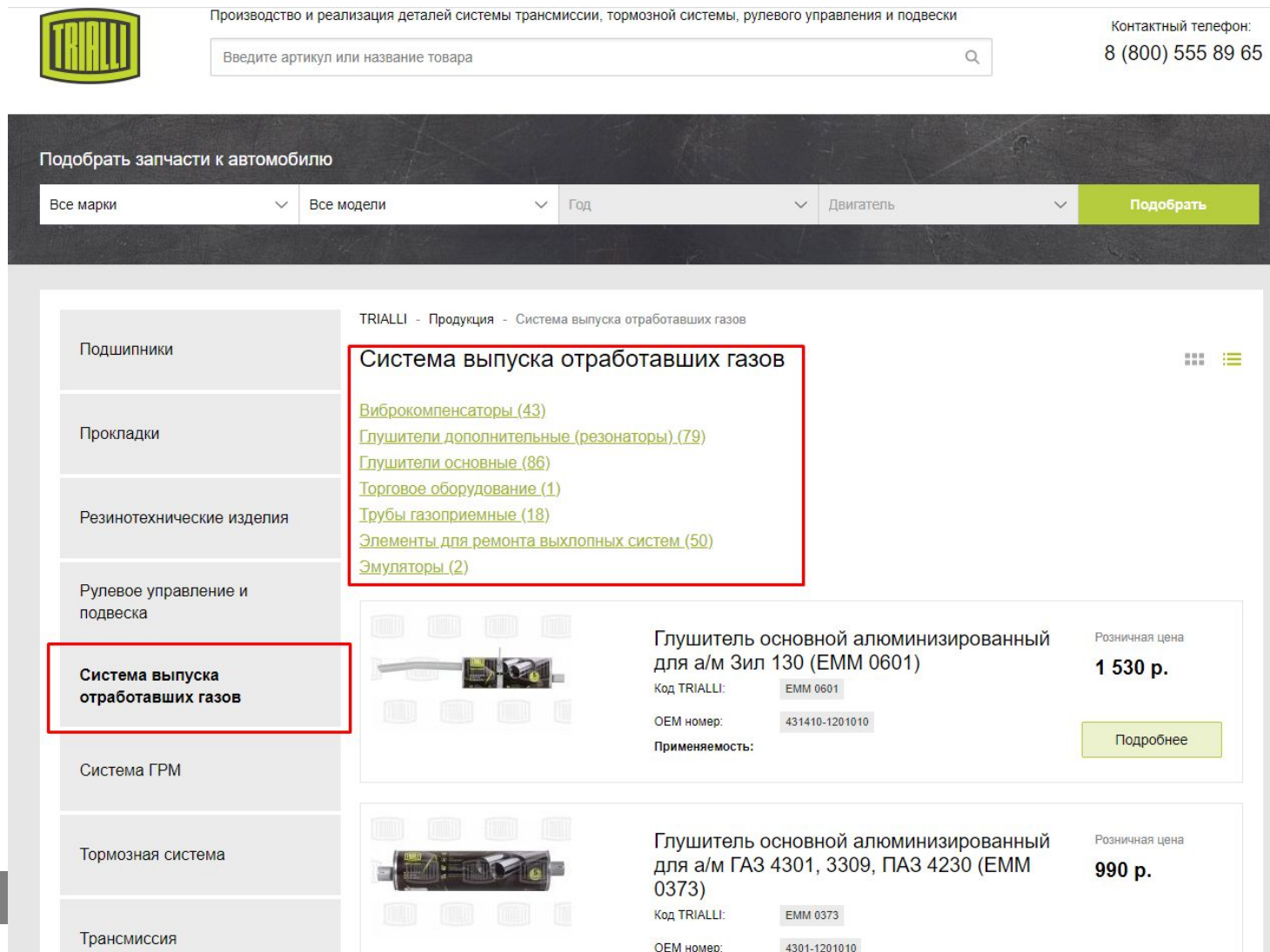

Производство и реализация деталей системы трансмиссии, тормозной системы, рулевого управления и подвески

Введите артикул или название товара

Контактный телефон:
8 (800) 555 89 65

Подобрать запчасти к автомобилю

Все марки | Все модели | Год | Двигатель | **Подобрать**

Подшипники

Прокладки

Резинотехнические изделия

Рулевое управление и подвеска

Система выпуска отработавших газов

Система ГРМ

Тормозная система

Трансмиссия

TRIALLI - Продукция - Система выпуска отработавших газов

Система выпуска отработавших газов

- [Виброкомпенсаторы \(43\)](#)
- [Глушители дополнительные \(резонаторы\) \(79\)](#)
- [Глушители основные \(86\)](#)
- [Торговое оборудование \(1\)](#)
- [Трубы газоприемные \(18\)](#)
- [Элементы для ремонта выхлопных систем \(50\)](#)
- [Эмуляторы \(2\)](#)

Глушитель основной алюминизированный для а/м Зил 130 (EMM 0601)
Розничная цена **1 530 р.**

Код TRIALLI: EMM 0601
OEM номер: 431410-1201010
Применяемость:

Глушитель основной алюминизированный для а/м ГАЗ 4301, 3309, ПАЗ 4230 (EMM 0373)
Розничная цена **990 р.**

Код TRIALLI: EMM 0373
OEM номер: 4301-1201010

[Подробнее](#)

Акция: "Стойка вертикального хранения глушителей 2021"

Мы разработали очень удобную стойку вертикального хранения ГЛУШИТЕЛЕЙ TRIALLI для магазинов и СТО.

- Горизонтальное расположение ГЛУШИТЕЛЕЙ не только экономит свободное пространство, но и способно разместить максимально возможное количество глушителей на относительно небольшой площади! И мы знаем как это **ВАЖНО!**
- Примите участие, запускайте АКЦИЮ для Ваших партнеров!
- Условия: Собери коллекцию глушителей TRIALLI!
- Приобрети 8 любых деталей системы СВОГ TRIALLI: глушители основные, резонаторы, трубы приемные (Эквивалент единоразовой/накопительной закупки 10 000 руб.)

и получи гарантированный ПОДАРОК – **Стенд вертикального хранения глушителей (9 мест) (ETE 0009)!**



СОБЕРИ КОЛЛЕКЦИЮ ГЛУШИТЕЛЕЙ TRIALLI

купи **8 ШТ.** любых деталей СВОГ TRIALLI (ЭКВИВАЛЕНТ - 10 000 руб.) и получи -

СТЕНД ВЕРТИКАЛЬНОГО ХРАНЕНИЯ ГЛУШИТЕЛЕЙ (8 МЕСТ) (ETE 0009) – БЕСПЛАТНО!

Время проведения акции: весь 2020 г.
Больше информации о деталях на сайте WWW.TRIALLI.RU

Новые товарные направления 2020

Газовые упоры – 6 SKU Lada и GAZ



Новые товарные направления 2020

Ремни ГРМ



Акция TRIALLI: "Нет папы без ремня"

В 2021 г. мы продолжаем радовать Вас федеральными акциями TRIALLI.

Во вложении находится листовка и баннеры для федеральной акции: «Подвес для ремней TRIALLI».

Время проведения: весь 2021 г.

Механика акции: При покупке ремней TRIALLI на сумму 6 999 руб.* фирменный подвес для ремней TRIALLI клиент получает в подарок!

Выполнение условий по сумме закупки может быть выполнено как единовременно, так и накопительным способом (участвуют все накладные за время участие в акции).

Ассортимент ремней участвующих в АКЦИИ:

Ремни ГРМ

Ремни клиновые AVX

Ремни поликлиновые 3PK

Ремни поликлиновые 4PK

Ремни поликлиновые 5PK

Ремни поликлиновые 6PK

Ремни поликлиновые 7PK

Ремни поликлиновые 8PK

Ремни поликлиновые 9PK

Ремни поликлиновые 10PK

Презентация ООО

производство Систем Выпуска Отработавших

Фирменные подвесы TRIALLI передаются дистрибьютору ежемесячно, после предоставления

АКЦИЯ ПОДВЕС ДЛЯ РЕМНЕЙ TRIALLI



ПРОФЕССИОНАЛЬНЫЕ
АВТОКОМПОНЕНТЫ

Время проведения: весь 2021 г.



При покупке ремней TRIALLI на сумму 6 999 руб.* фирменный подвес для ремней TRIALLI клиент получает в подарок!

Ассортимент ремней участвующих в АКЦИИ:

Ремни ГРМ
Ремни клиновые AVX
Ремни поликлиновые 3PK
Ремни поликлиновые 4PK
Ремни поликлиновые 5PK
Ремни поликлиновые 6PK
Ремни поликлиновые 7PK
Ремни поликлиновые 8PK
Ремни поликлиновые 9PK
Ремни поликлиновые 10PK



Выполнение условий по сумме закупки может быть выполнено как единовременно, так и накопительным способом (участвуют все накладные за время участие в акции).
Фирменные подвесы TRIALLI передаются дистрибьютору ежемесячно, после предоставления отчета.

WWW.TRIALLI.RU

Новые товарные направления 2020

Ремонтные комплекты ГРМ с помпой



Новые товарные направления 2020

Регулировочные рычаги



Рычаги тормозные регулировочные
МЕХАНИЧЕСКИЕ – Linea Qualita
Ассортимент: для КамАЗ 5320/6540



Рычаги тормозные регулировочные
АВТОМАТИЧЕСКИЕ – Linea Superiore
Ассортимент: для КамАЗ 5320/6520
2020 г. – ЗИЛ/ПАЗ/НефАЗ/МАЗ/ВРВ

Новые товарные направления 2020

Виброкомпенсаторы – 25 SKU

InnerBraid

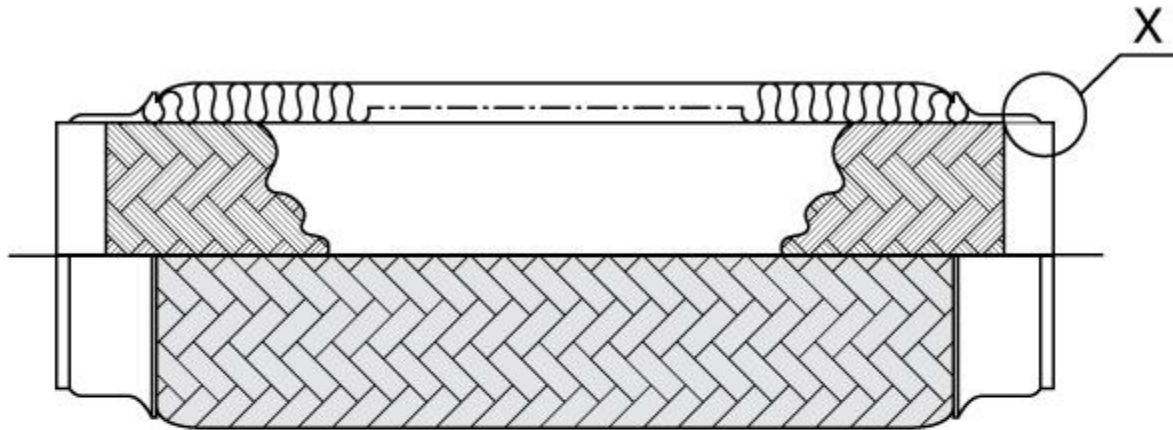

Detail-X

InterLock

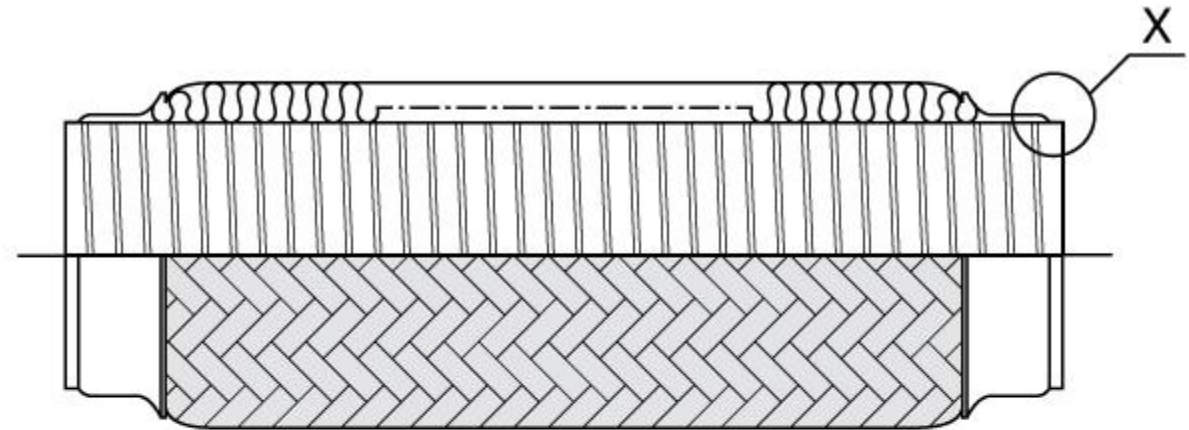

Detail-X

Новые товарные направления 2020

Эмуляторы (обманки)

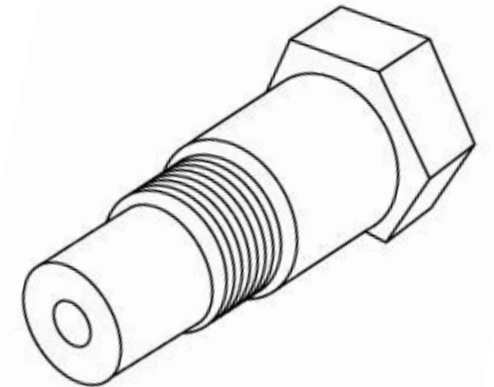
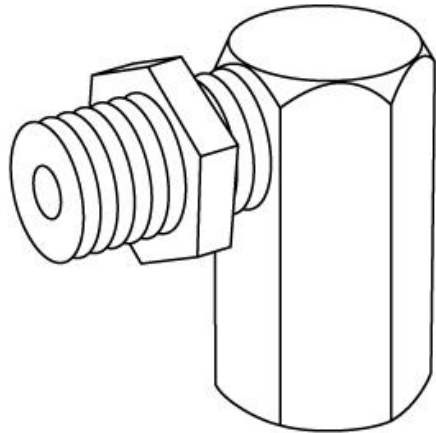

TRIALLI пройден аудит компании TecDoc

Гарантийные обязательства

**Linea
PERFEZIONE**



1 год / 30 000 км.

**Linea
QUALITA**



1 год / 60 000 км.

**Linea
SUPERIORE**



2 года / 100 000 км.

Ru Eng

О компании | Партнерам | Где купить | Отзывы | Вопрос-ответ | Новости | Контакты

Прайс-лист

Каталог продукции TRIALLI №1 (15) 2019

Каталог крестовин TRIALLI 01 (01) 2018

Каталог Выхлопные системы №1 (01) 2019

Грузовой каталог

Кросс-коды



Производство и реализация деталей системы трансмиссии, тормозной системы, рулевого управления и подвески

Введите артикул или название товара



Контактный телефон:
8 (800) 555 89 65

Подобрать запчасти к автомобилю

Все марки

Все модели

Год

Двигатель

Подобрать

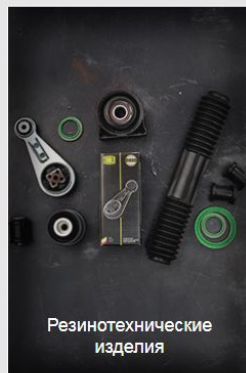

Резинотехнические изделия

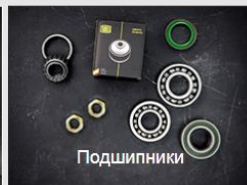

Подшипники



Система ГРМ

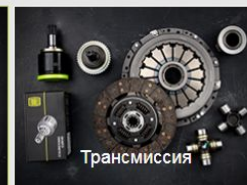

Трансмиссия

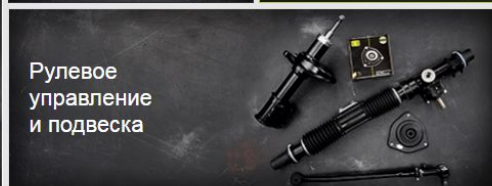

Рулевое управление и подвеска

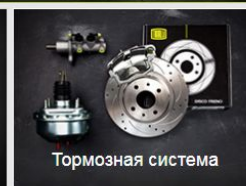

Тормозная система

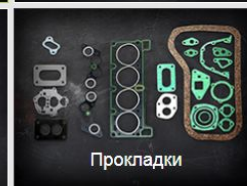

Прокладки

Подшипники

Прокладки

Новая продукция

Диски тормозные



Ремонтные комплекты ШРУСов



Приводы



POS материалы



Сцепление премиум класса

LIBERTA DI MOTO

- 100% контроль качества
 Мы производим только лучшие диски, которые вы найдете на дороге.
- Большой запас по мощности
 Диски выдерживают высокие нагрузки.
- Безупречная балансировка
- Усиленная конструкция
 Позволяет выдерживать высокие нагрузки.
- Прецизионная обработка
- Asbestos Free
 Безасбестовый материал.
- Градуированная комплектация
- Увеличенный срок службы
 Благодаря прецизионной обработке.
- Прецизионная обработка
 Благодаря прецизионной обработке.
- Asbestos Free
 Безасбестовый материал.

www.trialli.ru



ПРОФЕССИОНАЛЬНЫЕ
АВТОКОМПОНЕНТЫ



Удачи в работе!

АЛЕКСЕЙ ШИПОТА
директор по маркетингу TRIALLI

e-mail: info@trially.ru

phone: +7 (911) 944-52-33

www.trially.ru