



**УПРАВЛЕНИЕ  
ПО ГОСУДАРСТВЕННОЙ ОХРАНЕ  
ОБЪЕКТОВ КУЛЬТУРНОГО НАСЛЕДИЯ  
ТАМБОВСКОЙ ОБЛАСТИ**

**Волонтерское движение в сфере  
государственной охраны, популяризации и  
сохранения объектов культурного наследия  
на территории Тамбовской области**

## Объекты культурного наследия, расположенные на территории Тамбовской области

Всего на территории Тамбовской области расположено **1556 объектов**, подлежащих государственной охране в качестве объектов культурного наследия федерального, регионального, местного (муниципального) значения и выявленных объектов культурного наследия

Всего 1556 объекта



- 84 ОКН федерального значения (в том числе 65 объектов археологии)
- 485 ОКН регионального значения
- 5 ОКН местного (муниципального) значения
- 982 выявленных ОКН (в том числе объекты археологии)

# **Структура программы «Волонтеры культуры»**

**Разработка механизма реализации и поддержки добровольческого движения на территории области в сфере государственной охраны и сохранения объектов культурного наследия**

**Создание база данных «Волонтеры в культуре Тамбовской области»**

**Организация и проведение регионального волонтерского лагеря с реализацией образовательных программ, исследований, культурных мероприятий**

## Цель программы:

### К 2024 году:

- привлечено более 700 волонтеров,
- сформирован институт добровольчества в сфере сохранения культурного наследия
- отработаны механизмы вовлечения волонтеров в сферу государственной и охраны и сохранения объектов культурного наследия
- возможность использования информационного ресурса базы данных для привлечения волонтеров
- расширение диапазона знаний, умений и навыков волонтеров
- повышение чувства ответственности за сохранение культурного наследия, уважения к исторической памяти.
- создание позитивного имиджа добровольчества в сфере сохранения культурного наследия

# Основные направления и формы вовлечения добровольцев (волонтеров)

## Участие в проведении археологических полевых работ:

проведение работ по исследованию культурного слоя некрополя Чичериных в Инжавинском районе Тамбовской области



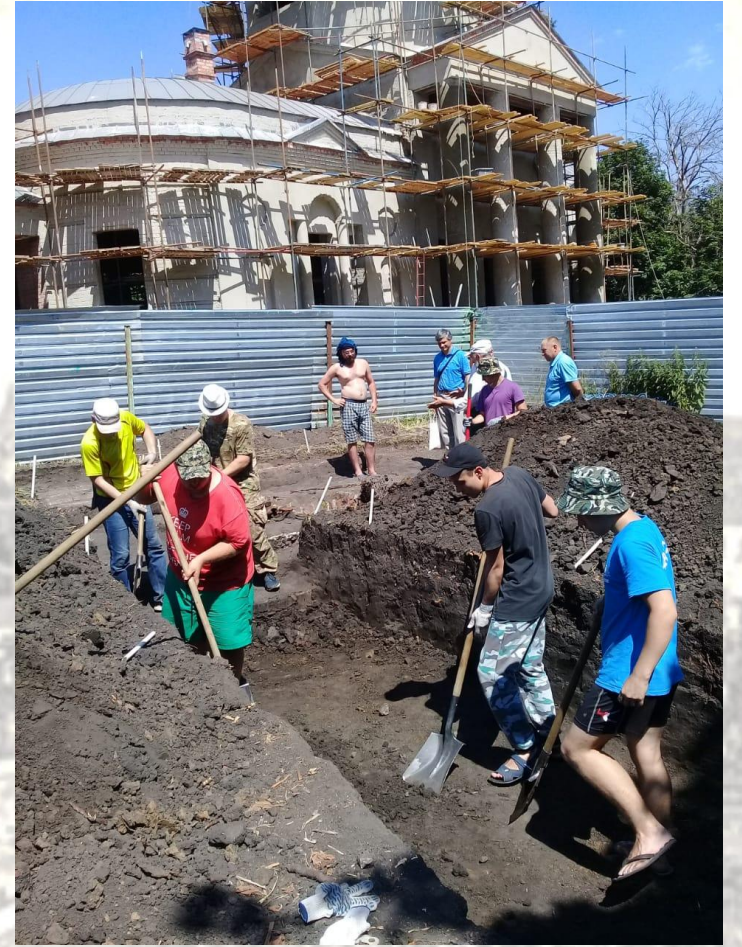

# Основные направления и формы вовлечения добровольцев (волонтеров)

Участие в проведении работ по сохранению объектов культурного наследия под руководством организации, имеющей лицензию на проведение таких работ:

проведение работ на объектах регионального значения:

- «Здание приюта для слепых сирот», г. Тамбов, ул. А. Бебеля, 21
- «Дом, в котором жил народный художник СССР А. М. Герасимов», г. Мичуринск, ул. Герасимова, 88
- Могила И.В. Мичурина, г. Мичуринск



# Основные направления и формы вовлечения добровольцев (волонтеров)

**Помощь в благоустройстве (уборке) объектов культурного наследия и прилегающих к ним территорий:**

- озеленение территории;
- уборка мусора и сухой травы;
- обрезка кустарников, вырубка деревьев около объекта;
- в зимнее время – очистка территории от снега;
- изготовление и установка оград и др.





# Основные направления и формы вовлечения добровольцев (волонтеров)

## Проведение научных исследований:

- проведение историко-архивных, библиографических и иных исследований, участие в выявлении объектов, обладающих признаками объектов культурного наследия.
- выполнение архитектурных обмеров на объектах культурного наследия, расположенных на территории Тамбовской области и находящихся в неудовлетворительном состоянии.

# Основные направления и формы вовлечения добровольцев (волонтеров)

*«Усадьба Знаменка, где летом 1869 г. работал художник Ф.А. Васильев, жил писатель и художник Ксавье де Местр»*



Архивное фото дома, конец XIX века. Из архива Знаменского краеведческого музея.



Архивное фото середина XX века. Из архива Знаменского краеведческого музея.

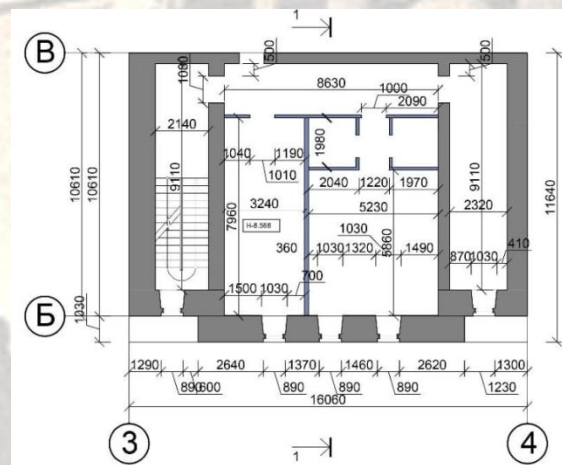

Обмерный план мансарды



Фото 1: Объект культурного наследия «Главный дом», входящий в состав ансамбля «Усадьба Знаменка, где летом 1869 году работал художник Ф.А. Васильев, жил писатель и художник Ксавье Де Местр». Тамбовская область, посёлок городского типа Знаменка, улица Парковая 1. Фото с юго-востока на юго-восточный фасад. 2017.03.15. Лобкова А. В.



Фото 5: Объект культурного наследия «Главный дом», входящий в состав ансамбля «Усадьба Знаменка, где летом 1869 году работал художник Ф.А. Васильев, жил писатель и художник Ксавье Де Местр». Тамбовская область, посёлок городского типа Знаменка, улица Парковая 1. Фото с северо-западного на фрагмент северо-западного фасада. 2017.03.15. Лобкова А. В.



Фото 7: Объект культурного наследия «Главный дом», входящий в состав ансамбля «Усадьба Знаменка, где летом 1869 году работал художник Ф.А. Васильев, жил писатель и художник Ксавье Де Местр». Тамбовская область, посёлок городского типа Знаменка.

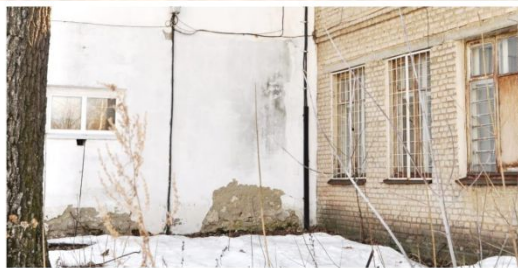

# Основные направления и формы вовлечения добровольцев (волонтеров)

*«Дом жилой»*

*Конец XIX – начало XX века*

*г. Тамбов, ул. Советская, 67*



# Основные направления и формы вовлечения добровольцев (волонтеров)

## «Дом жилой»

Конец XIX – начало XX века

г. Тамбов, ул. Советская, 67

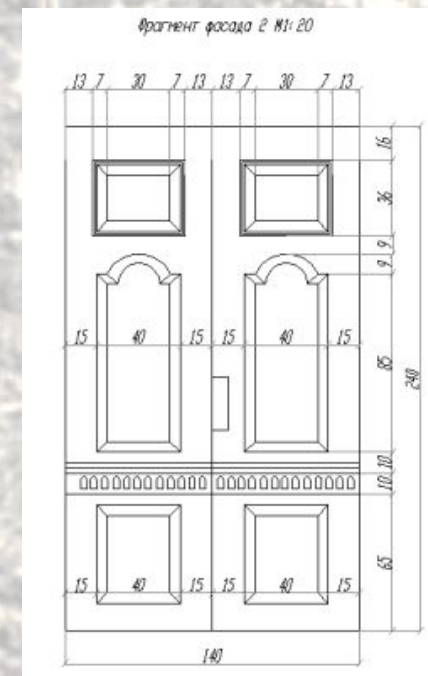
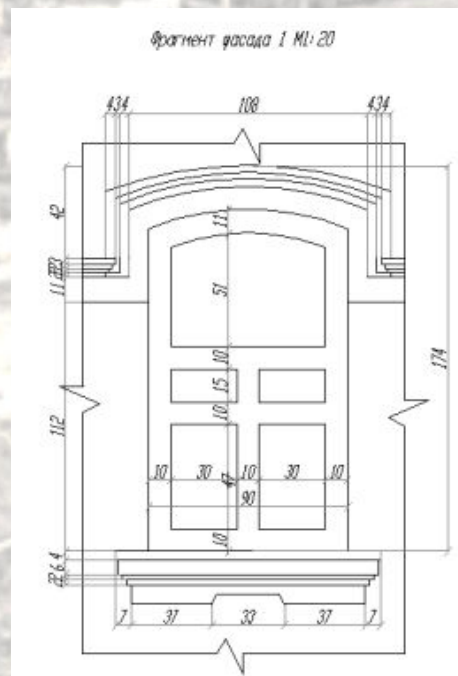

# Основные направления и формы вовлечения добровольцев (волонтеров)

*«Дом жилой»  
г. Тамбов, ул. Советская, 61*



# Основные направления и формы вовлечения добровольцев (волонтеров)

*«Дом жилой»  
г. Тамбов, ул. Советская, 61*

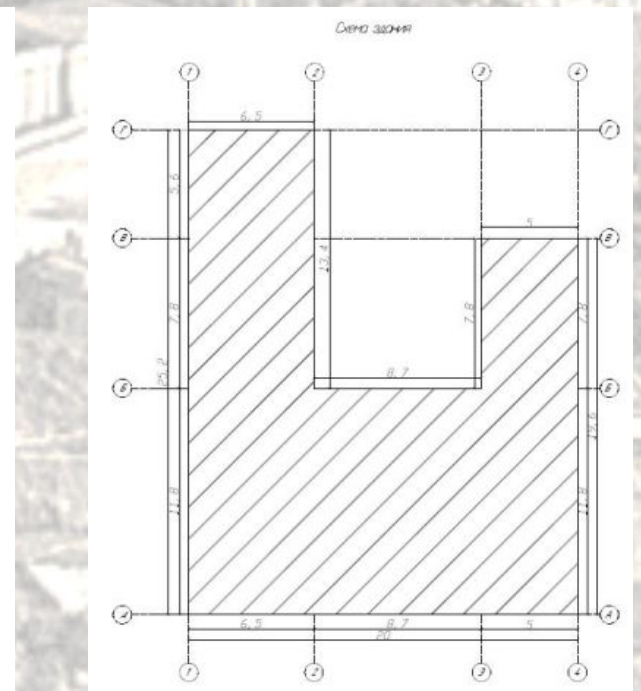
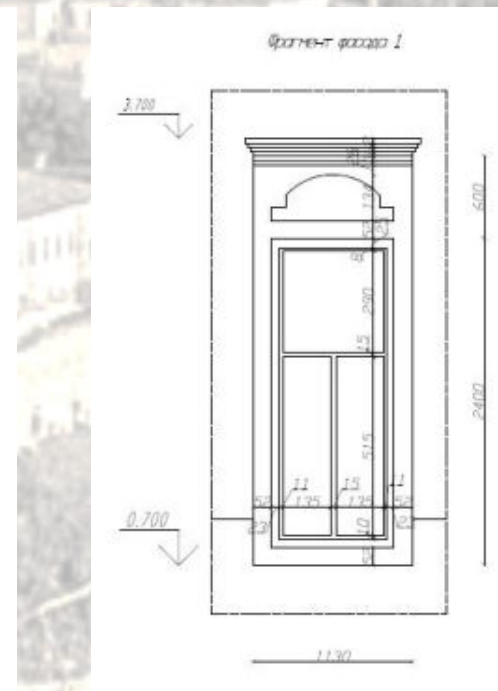
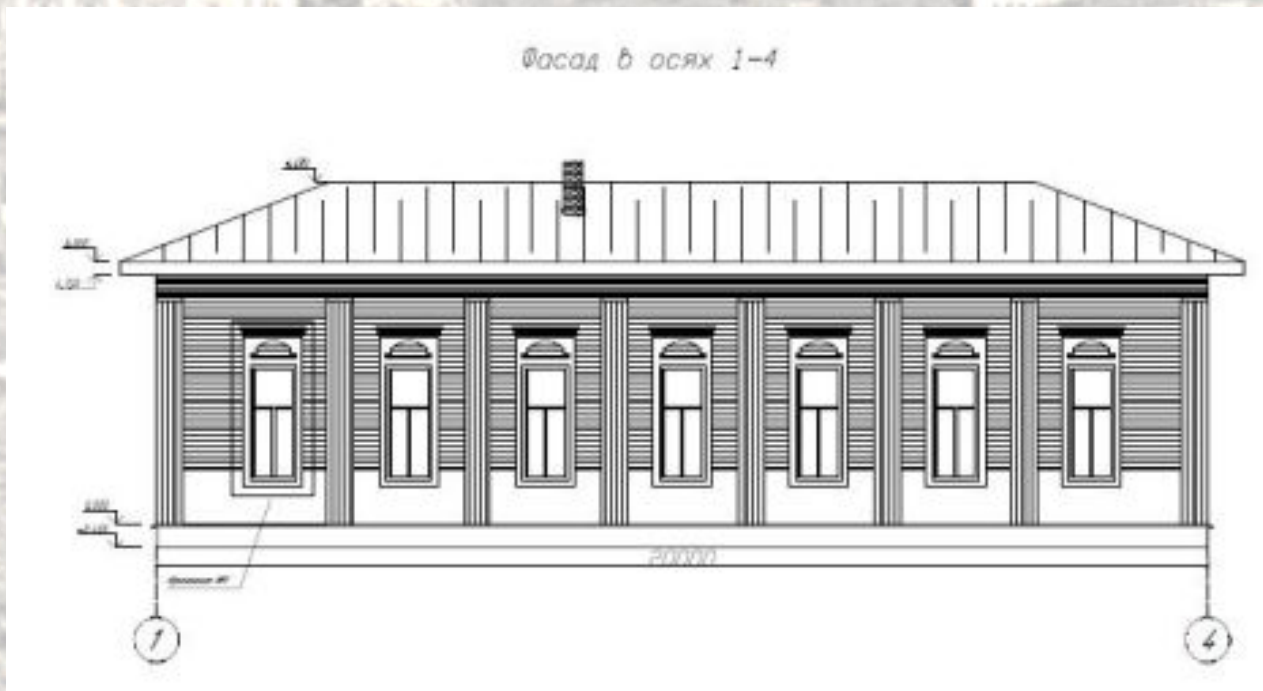

# Основные направления и формы вовлечения добровольцев (волонтеров)

*«Дом жилой»*

*Конец XIX*

*г. Тамбов, ул. Советская, 78*





# Основные направления и формы вовлечения добровольцев (волонтеров)

*«Дом жилой»*

*Конец XIX*

*г. Тамбов, ул. Советская, 78*



# Основные направления и формы вовлечения добровольцев (волонтеров)

*«Дом Нарышкиной»*

*Конец XIX*

*г. Тамбов, ул. Советская, 80*



# Основные направления и формы вовлечения добровольцев (волонтеров)

*«Дом Нарышкиной»*

*Конец XIX*

*г. Тамбов, ул. Советская, 80*

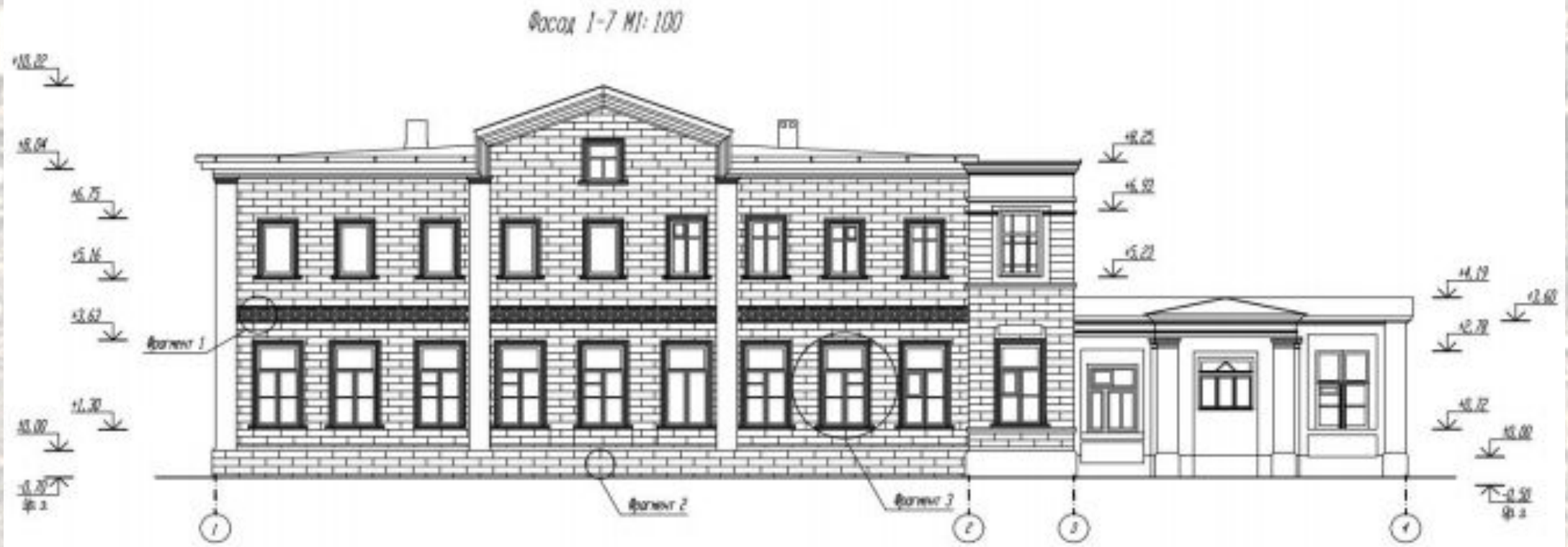

# Основные направления и формы вовлечения добровольцев (волонтеров)

*«Дом жилой»*

*1917 год*

*г. Тамбов, пл. Кронштадтская, 7*



# Основные направления и формы вовлечения добровольцев (волонтеров)

*«Дом жилой»*

1917 год

*г. Тамбов, пл. Кронштадтская, 7*

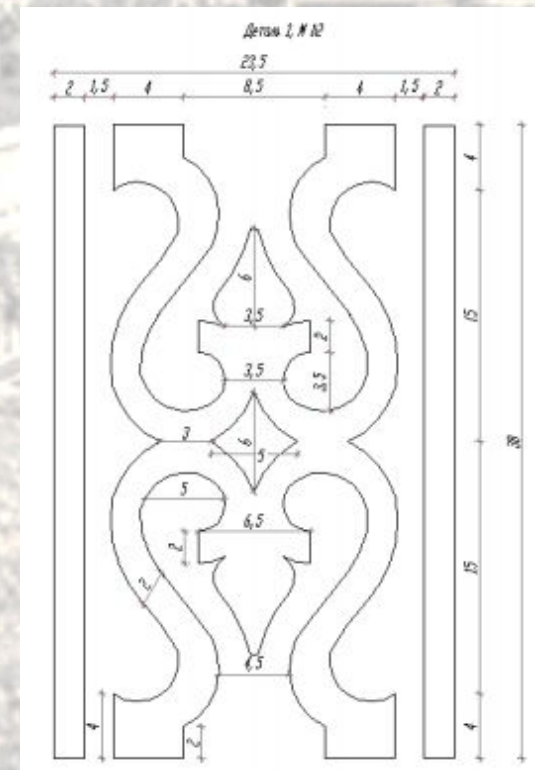
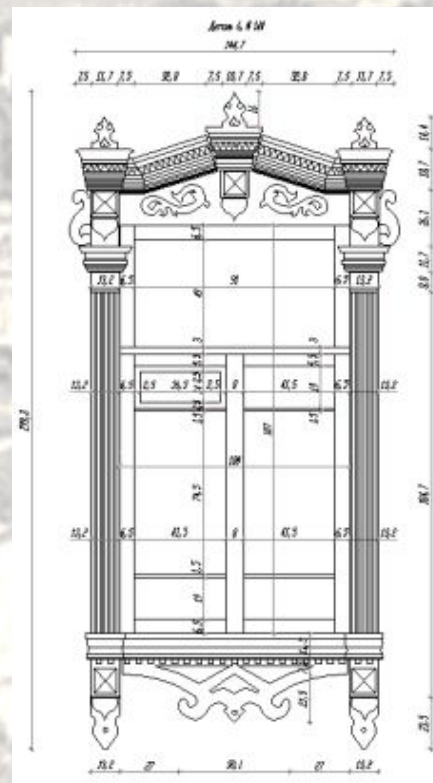
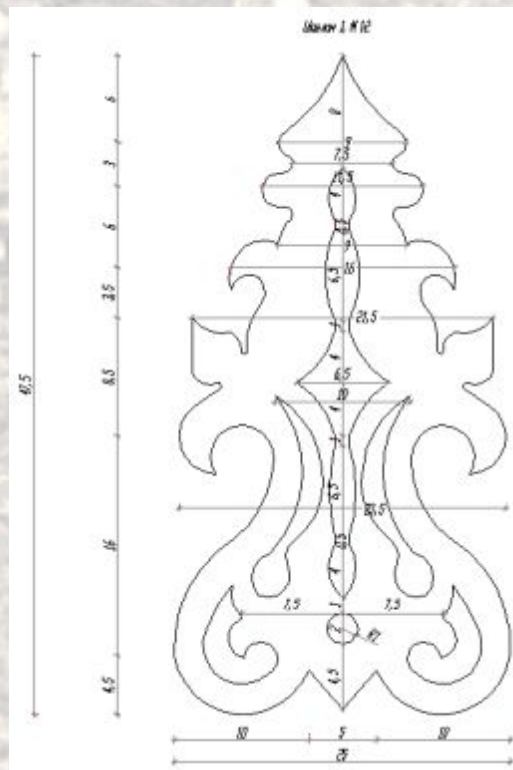

# Основные направления и формы вовлечения добровольцев (волонтеров)

## 1. *Разработка концепции формирования и развития первого на территории Тамбовской области исторического поселения — г. Рассказово, отражающей:*

- Этапы формирования и развития исторической среды
- Границы территории исторического поселения
- Предмет охраны исторического поселения
- Типовые архитектурные решения объектов капитального строительства и градостроительные регламенты.



# Основные направления и формы вовлечения добровольцев (волонтеров)

## 2. Проект «Интеграция объектов культурного наследия в городскую среду исторического центра города Тамбова», отражающий:

- Закономерности локализации объектов культурного наследия
- Результаты влияния архитектурных доминант на историческую городскую среду
- Предложения по функциональному зонированию исторического центра города Тамбова с учетом интеграции объектов культурного наследия
- Стратегию преобразований городской исторической среды в архитектурно-пространственном и временном развитии



# Основные направления и формы вовлечения добровольцев (волонтеров)

## Популяризация объектов культурного наследия:

- Издательская деятельность, выпуск рекламно-информационной и сувенирной продукции с изображением объектов культурного наследия;
- Проведение межрегиональных конференций, семинаров по проблемам сохранения ОКН;
- Международный день охраны памятников и исторических мест;
- Медиа-волонтерство при органе охраны объектов культурного наследия;
- Автопробег, посвященный развитию и сохранению культурного, исторического и экологического наследия;
- Проект «Волонтеры наследия» в г. Печоры Псковской области;
- Международный Форум добровольцев в г. Сочи.





# Основные направления и формы вовлечения добровольцев (волонтеров)

Мониторинг состояния объектов  
культурного наследия

Участие в рейдовых осмотрах  
технического состояния объектов  
культурного наследия и их  
фотофиксация, в том числе в отдаленных  
и труднодоступных местах.



# Основные направления и формы вовлечения добровольцев (волонтеров)

Награждение ребят, участвовавших в мероприятиях и акциях, организованных управлением по государственной охране объектов культурного наследия области, а так же организация собственных интересных проектов – цикл «Фото-ретропрогулок» по историческим местам и объектам Тамбова, открытые уроки рисования «Наше наследие», акции по сохранению объектов культурного наследия.



# Основные направления и формы вовлечения добровольцев (волонтеров)

**Взаимодействие с региональным органом охраны объектов культурного наследия и его подведомственным учреждением, а также с иными органами власти:**

- Межведомственный Совет по вопросам культурного наследия при главе администрации области;
- Межведомственный совет по вопросам развития добровольчества (волонтерства) на территории области;
- Региональная конференция Тамбовского отделения ВООПИиК;
- Научно-методический совет по культурному наследию при Управлении;
- Ресурсный (добровольческий) центр;
- Проект «Школа хранителей наследия»



**Управление по государственной охране  
объектов культурного наследия  
Тамбовской области**

## Количество волонтеров

