

Цепочка поставок

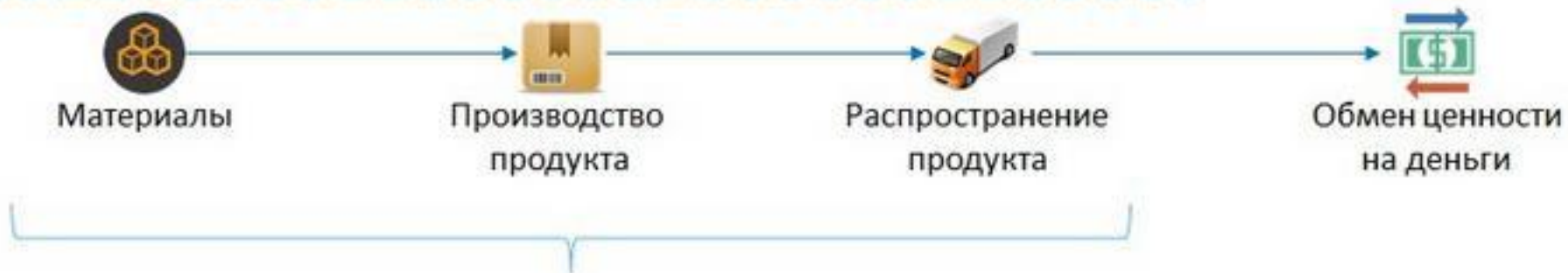

# Общая схема цепи поставок

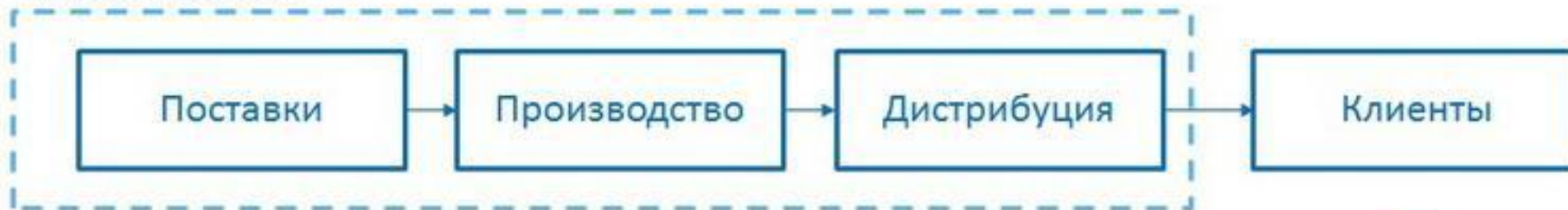



# Моделирование цепочки поставок



## Учет всех ограничений и затрат



### Затраты – реальные и штрафы (\$)

- Стоимость снабжения
- Стоимость хранения
- Стоимость транспортировки
- Стоимость производства и трудовых ресурсов
- Накладные расходы
- Тарифы и пошлины
- Изменения курсов валют

### Ограничения (C)

- Уровень обслуживания
- Ограничения по поставкам
- Ограничения по складам
- Производственные ограничения
- Транспортные ограничения
- Сроки доставки

# Пример схемы цепи поставок

← заказ поставки · график поставки/производства/отгрузки →

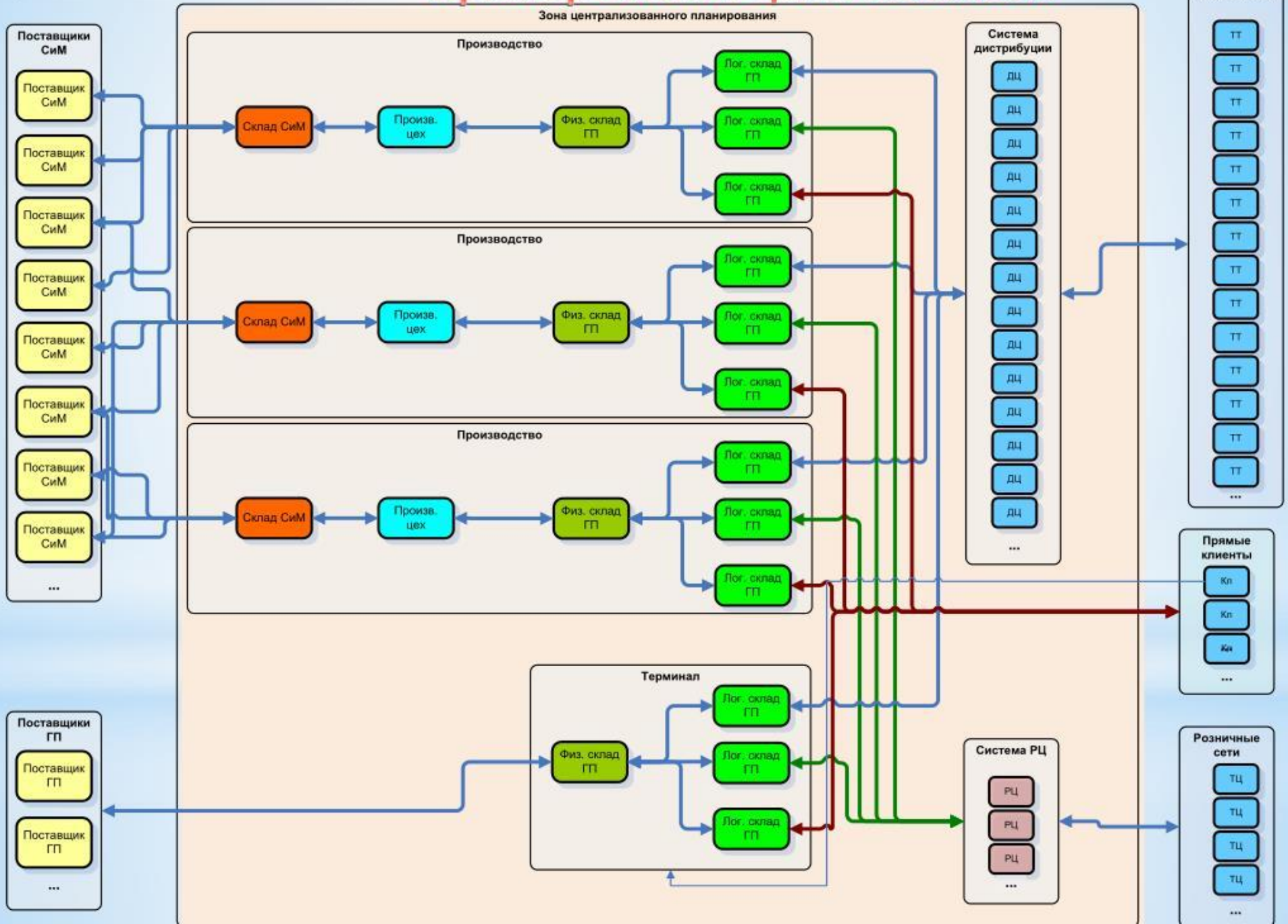

# Стратегическое планирование цепочки поставок

Стратегическое планирование включает следующие задачи:

- Планирования и проектирование дистрибуционной сети предприятия
  - » Регионов спроса
  - » Распределительных центров
  - » Снабженческой сети
  - » Сбытовой сети
- позиционирование логистики в структуре управления компании,
- информационное обеспечение управления дистрибуцией.
- Стратегического моделирования транспортной цепочки с учетом:
  - » сезонности спроса,
  - » объема перевозок,
  - » Затрат
- Планирования необходимого уровня запасов в цепочке поставок
- Планирования эффективности инвестиций в развитие цепочки поставок
- 



# Схема бизнес-процесса планирования цепи поставок

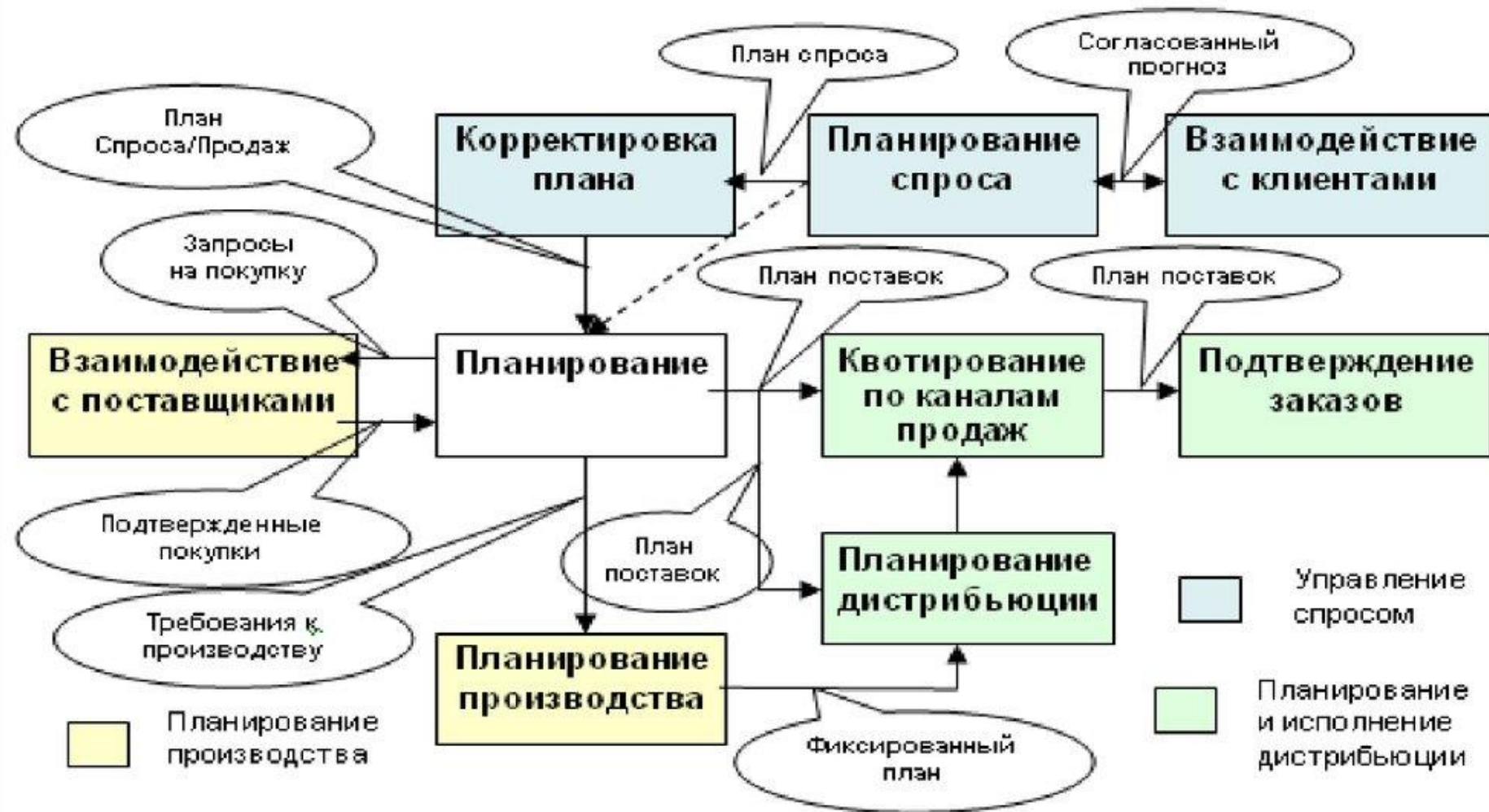

# Сущность интегрированного планирования логистической цепи поставок

- заключается в согласовании всеми участниками процесса создания, производства, сбыта обслуживания, и потребления конечного продукта всеми участниками жизненного цикла изделия, процессов продаж, производства, закупок, разработки и сервисного обслуживания, ресурсов и показателей

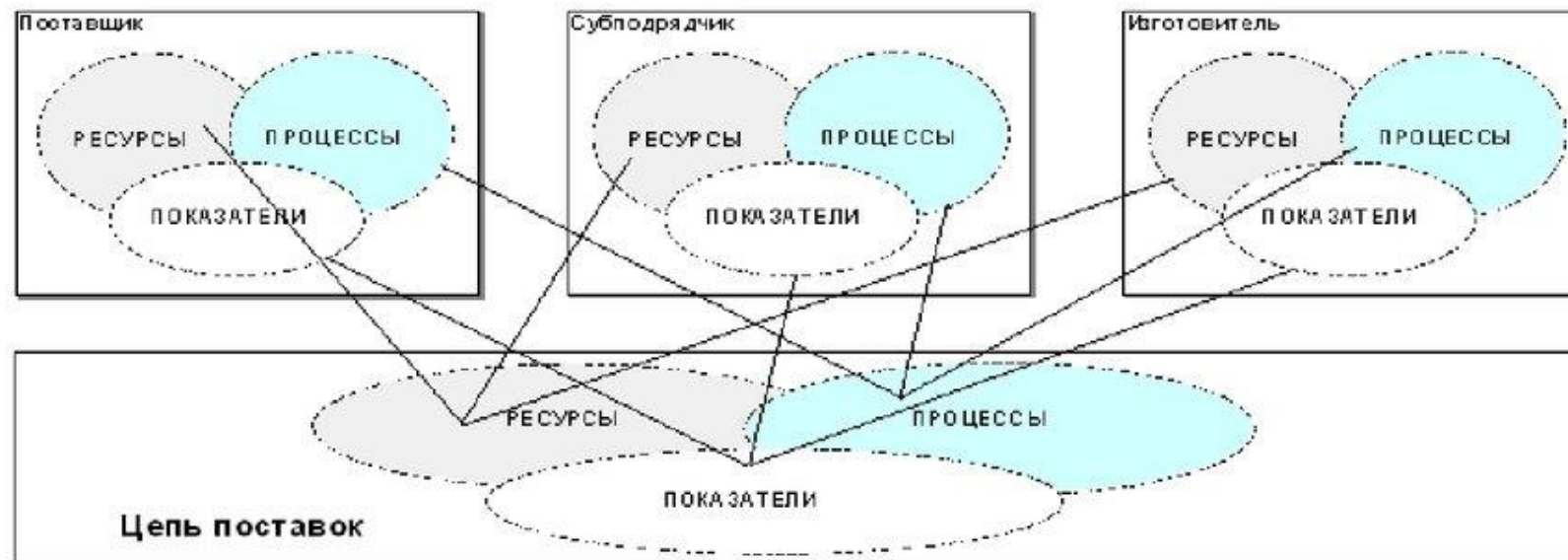

## Прогноз сбыта и цепь поставок

Прогнозирование сбыта имеет следующие недостатки:

1. Неточность прогноза, потенциально влекущая за собой несоответствие спроса и предложения;
2. Как следствие первого недостатка, дополнительные запасы, поддерживаемые с целью «погашения» неточности прогноза (для страховки, на границах между предприятиями)

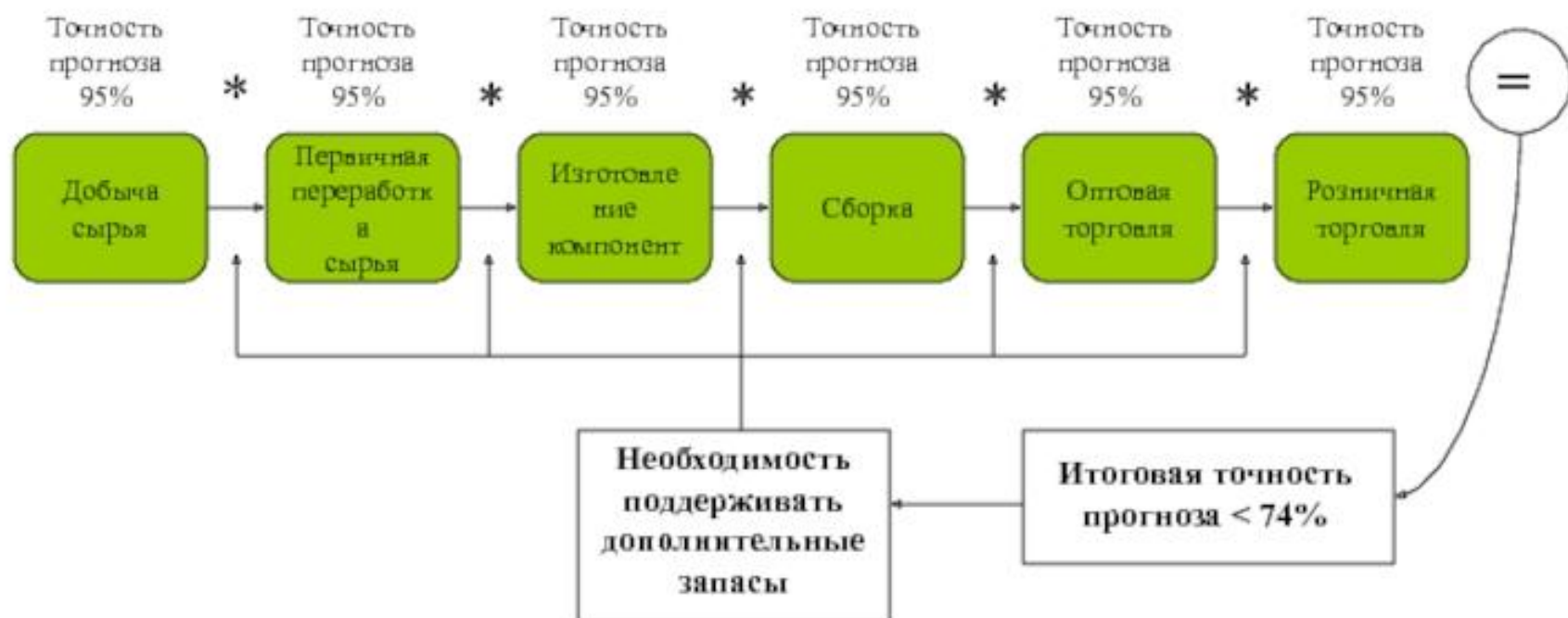



# СОВМЕСТНОЕ ПЛАНИРОВАНИЕ, ПРОГНОЗИРОВАНИЕ И ПОПОЛНЕНИЕ ЗАПАСОВ (CPFR)

