

Лекция 4

Неразъемные соединения

ГОСТ 2.313 – 82 (переиздание в 2007)

ГОСТ 2.312 – 72 (переиздание в 2010 с изменением №1 (ИУС 10-91))

УСЛОВНЫЕ ИЗОБРАЖЕНИЯ

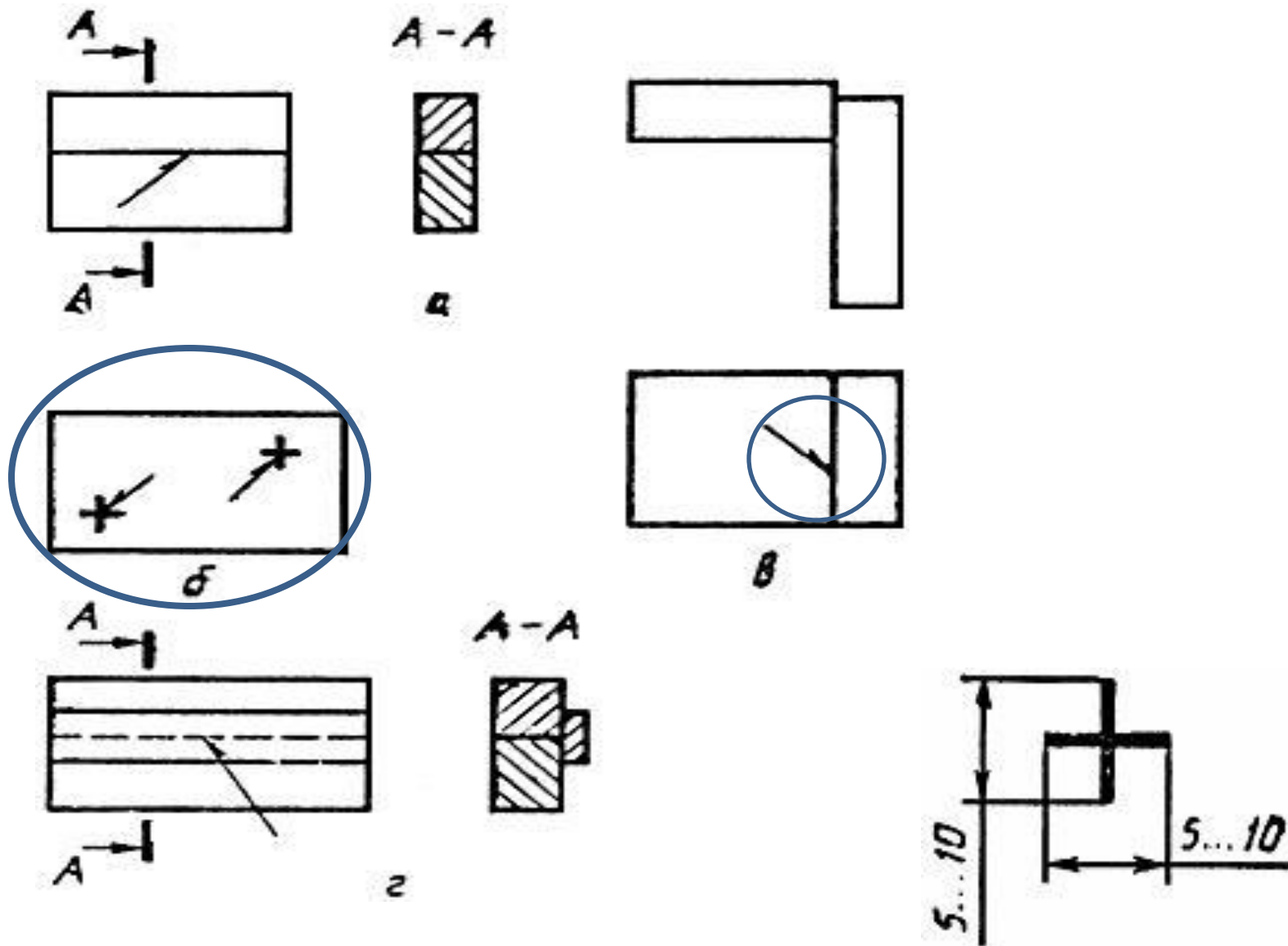

ИЗОБРАЖЕНИЕ СЕЧЕНИЯ МНОГОПРОХОДНОГО ШВА

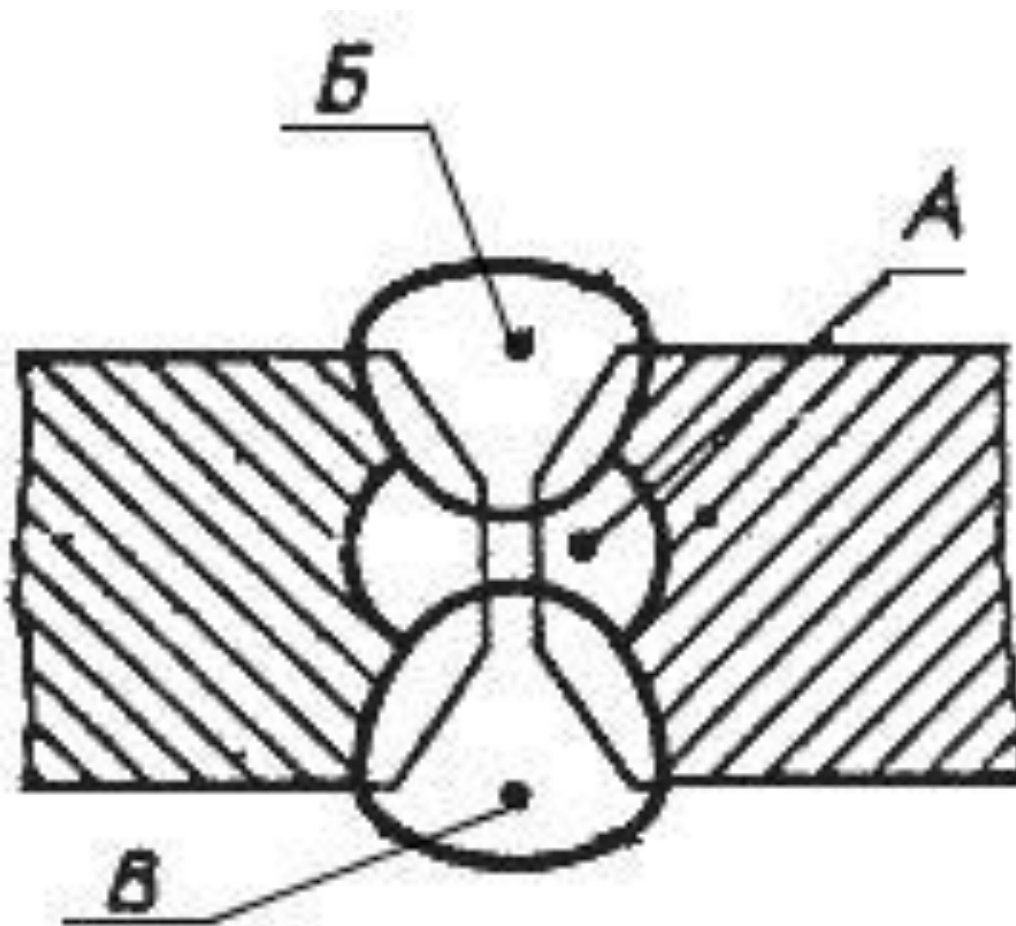

ИЗОБРАЖЕНИЕ НЕСТАНДАРТНОГО СВАРНОГО ШВА

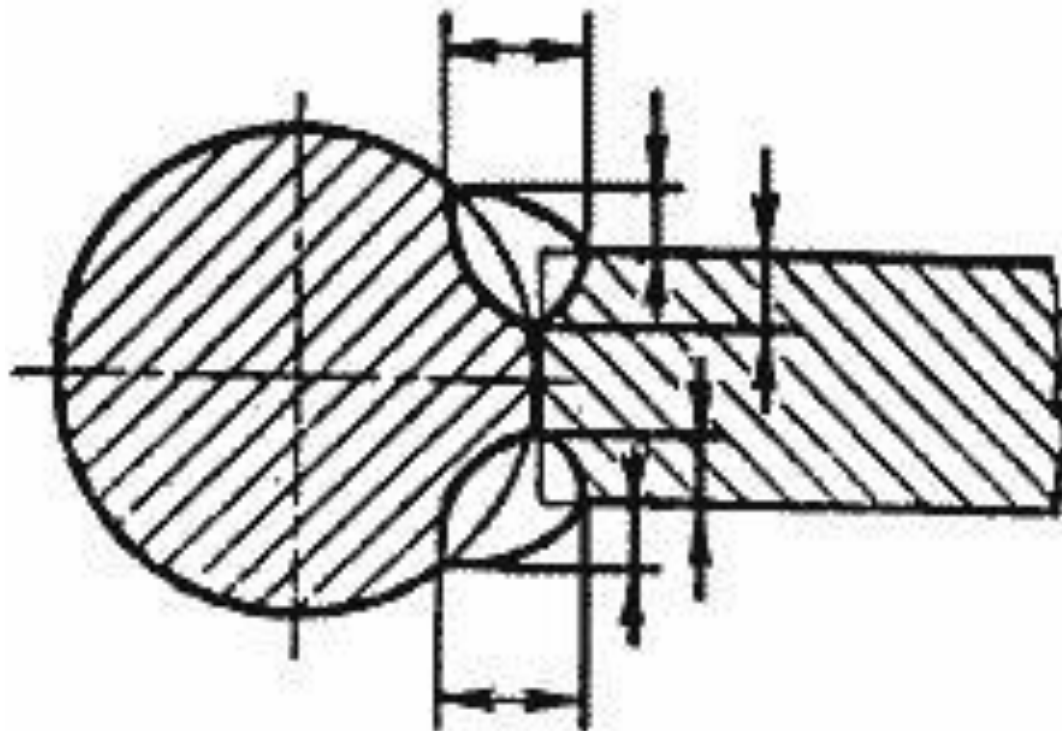

ИСПОЛЬЗОВАНИЕ ВСПОМОГАТЕЛЬНЫХ ЗНАКОВ ПРИ ОБОЗНАЧЕНИИ СВАРНЫХ ШВОВ

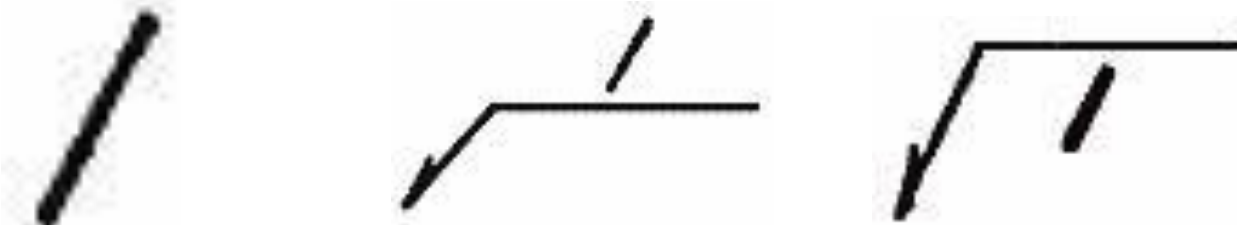
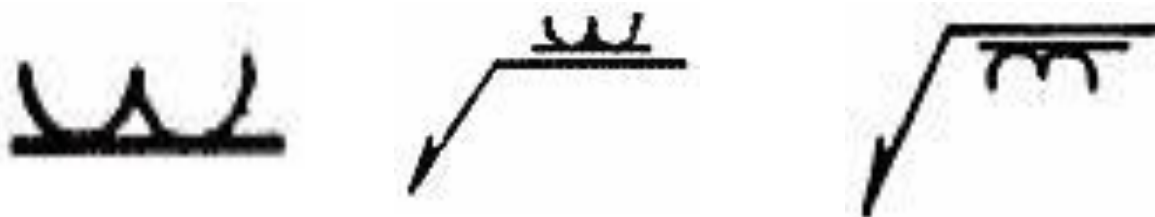
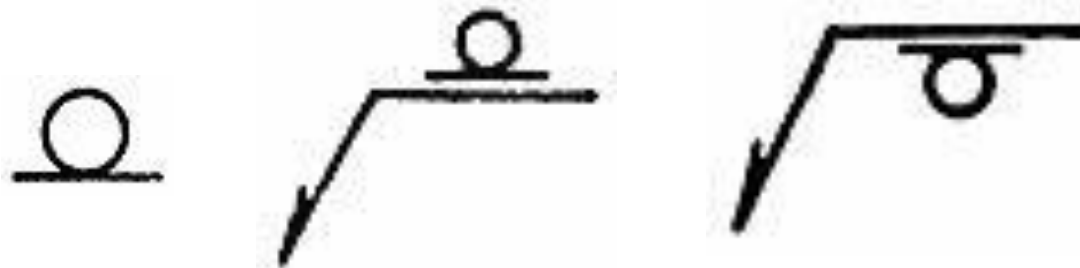

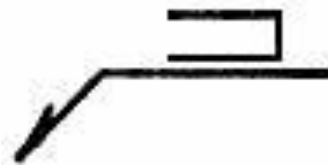
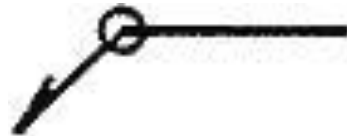
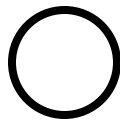
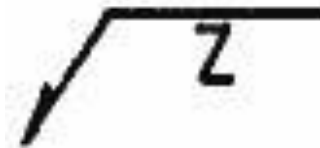
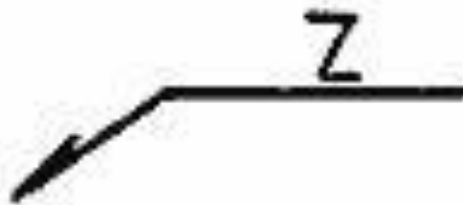
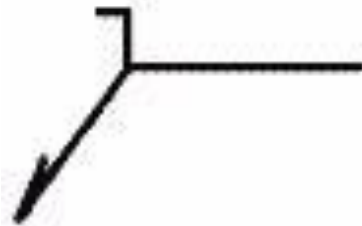
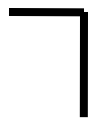

СТРУКТУРА УСЛОВНОГО ОБОЗНАЧЕНИЯ СТАНДАРТНОГО ШВА ИЛИ ОДИНОЧНОЙ СВАРНОЙ ТОЧКИ



Для прерывистого шва - размер длины провариваемого участка, знак / или Z и размер шага

Для одиночной сварной точки - размер расчетного диаметра точки

Для шва контактной точечной сварки или электрозаклепочного - размер расчетного диаметра точки или электрозаклепки; знак / или Z и размер шага

Для шва контактной шовной сварки - размер расчетной ширины шва

Для прерывистого шва контактной шовной сварки - размер расчетной ширины шва, знак умножения, размер длины провариваемого участка, знак / и размер шага

Знак Δ и размер катета согласно стандарту на типы и конструктивные элементы швов сварных соединений

Условное обозначение способа сварки по стандарту на типы и конструктивные элементы швов сварных соединений (допускается не указывать)

Буквенно-цифровое обозначение шва по стандарту на типы и конструктивные элементы швов сварных соединений

Обозначение стандарта на типы и конструктивные элементы швов сварных соединений

СТРУКТУРА УСЛОВНОГО ОБОЗНАЧЕНИЯ НЕСТАНДАРТНОГО ШВА ИЛИ ОДИНОЧНОЙ СВАРНОЙ ТОЧКИ



Для прерывистого шва - размер длины провариваемого участка, знак / или Z и размер шага

Для одиночной сварной точки - размер расчетного диаметра точки

Для шва контактной точечной сварки или электрозаклепочного - размер расчетного диаметра точки или электрозаклепки; знак / или Z и размер шага

Для шва контактной шовной сварки - размер расчетной ширины шва

Для прерывистого шва контактной шовной сварки - размер расчетной ширины шва, знак умножения, размер длины провариваемого участка, знак / и размер шага

УСЛОВНОЕ ОБОЗНАЧЕНИЕ ШВА

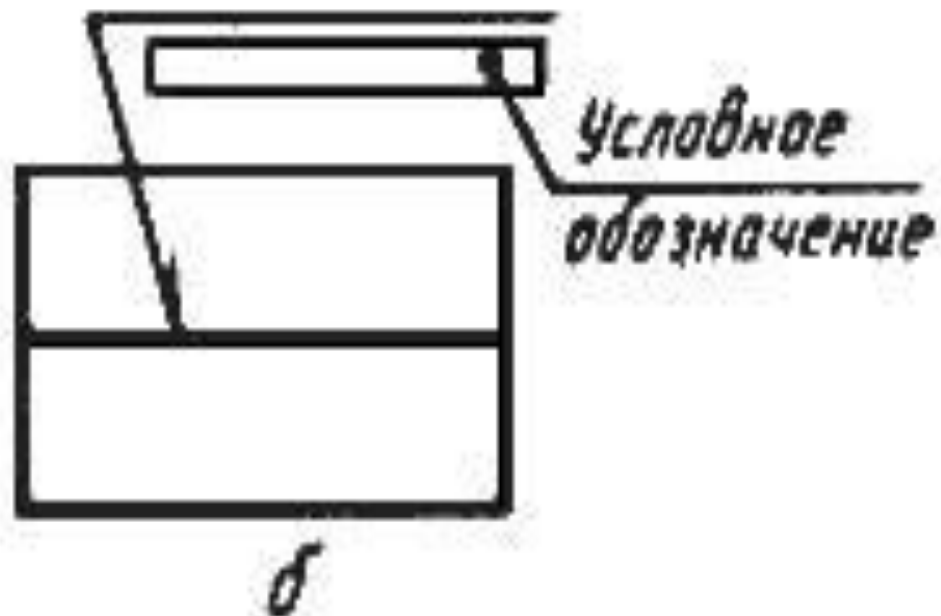

ЕСЛИ ДЛЯ ШВА УСТАНОВЛЕН КОНТРОЛЬНЫЙ КОМПЛЕКС

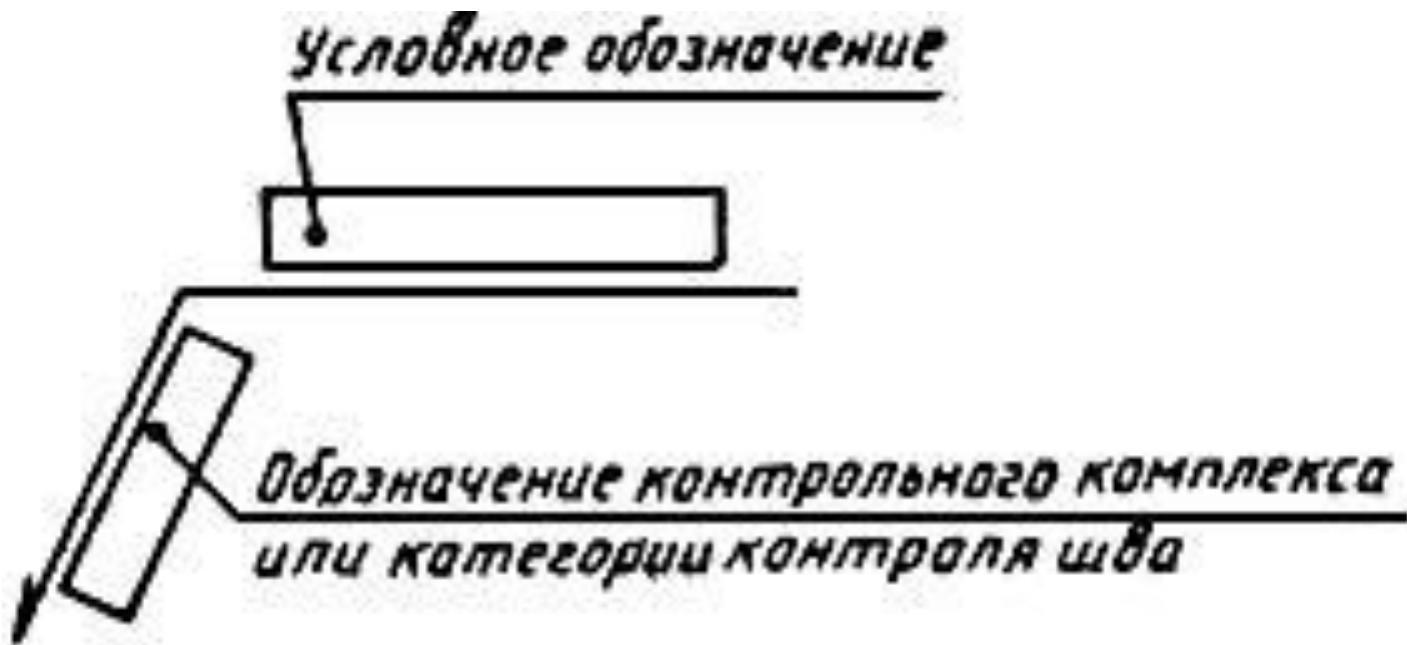

ПРИ НАЛИЧИИ ОДИНАКОВЫХ СВАРНЫХ ШВОВ

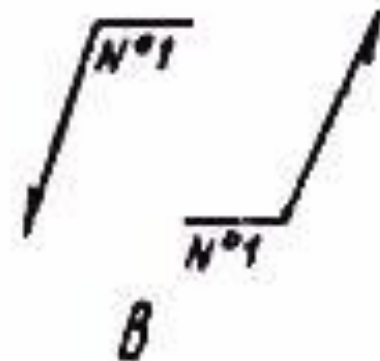
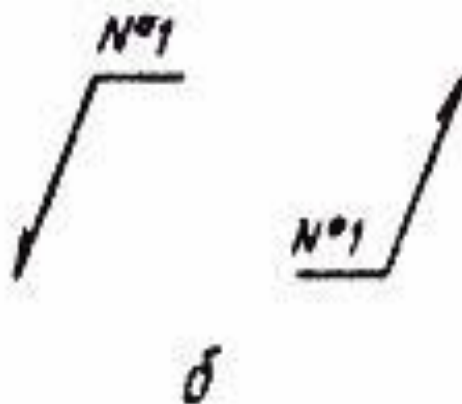
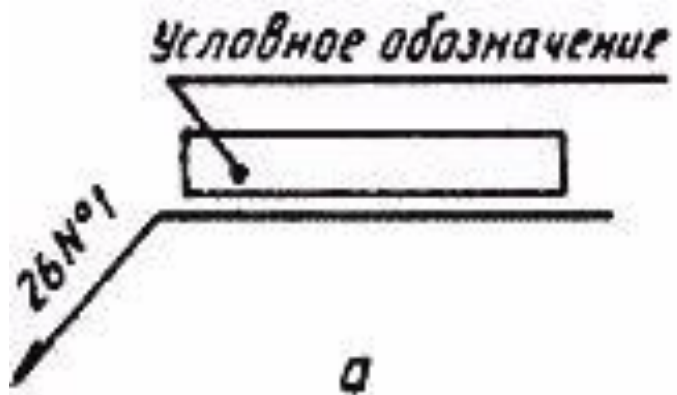

УПРОЩЕНИЯ И ОБОЗНАЧЕНИЯ ШВОВ



ПРИМЕРЫ УСЛОВНЫХ ОБОЗНАЧЕНИЙ СТАНДАРТНЫХ ШВОВ СВАРНЫХ СОЕДИНЕНИЙ

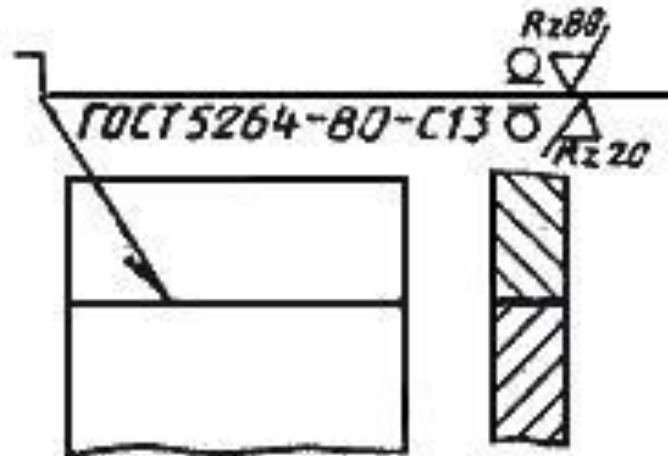
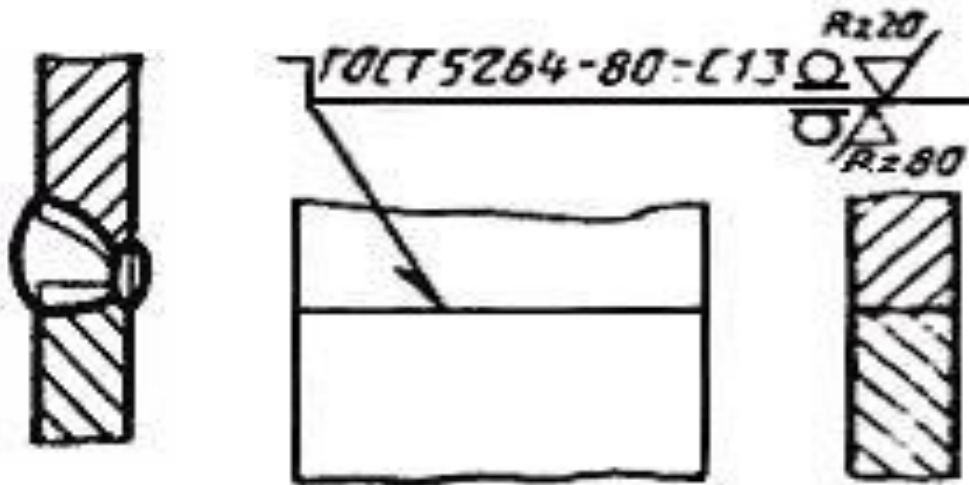

ПРИМЕРЫ УСЛОВНЫХ ОБОЗНАЧЕНИЙ СТАНДАРТНЫХ ШВОВ СВАРНЫХ СОЕДИНЕНИЙ

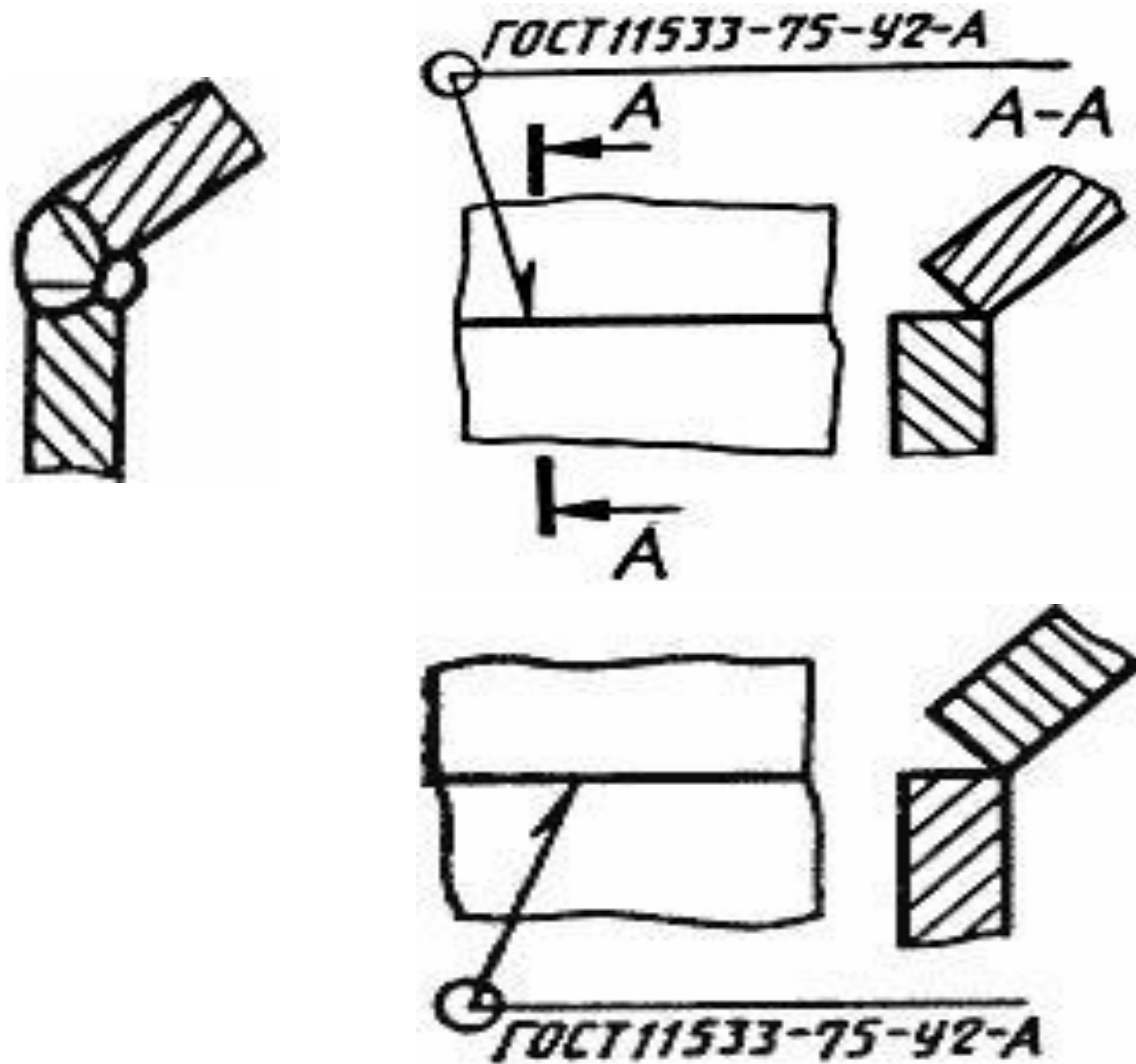

ПРИМЕРЫ УСЛОВНЫХ ОБОЗНАЧЕНИЙ СТАНДАРТНЫХ ШВОВ СВАРНЫХ СОЕДИНЕНИЙ

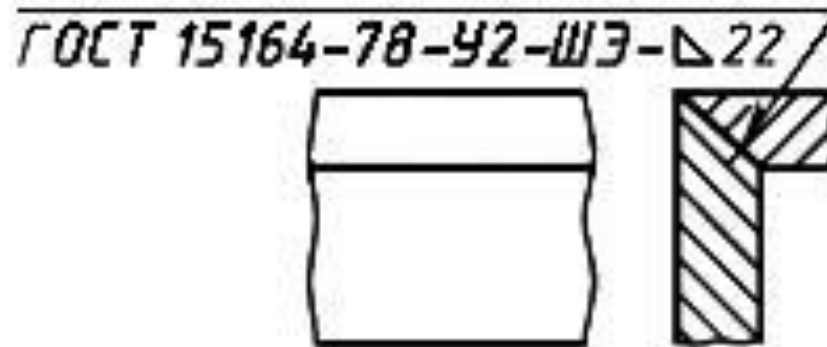
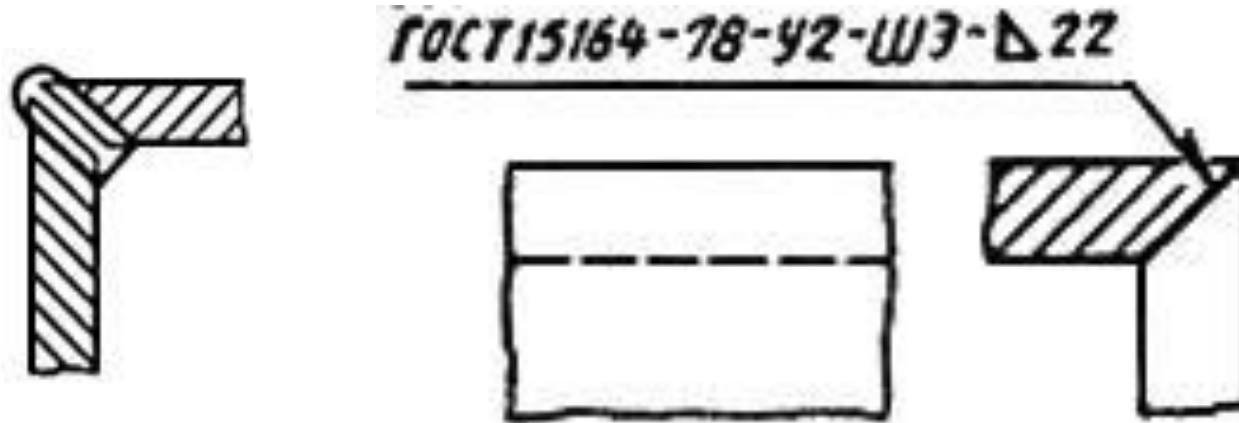

ПРИМЕРЫ УСЛОВНЫХ ОБОЗНАЧЕНИЙ СТАНДАРТНЫХ ШВОВ СВАРНЫХ СОЕДИНЕНИЙ

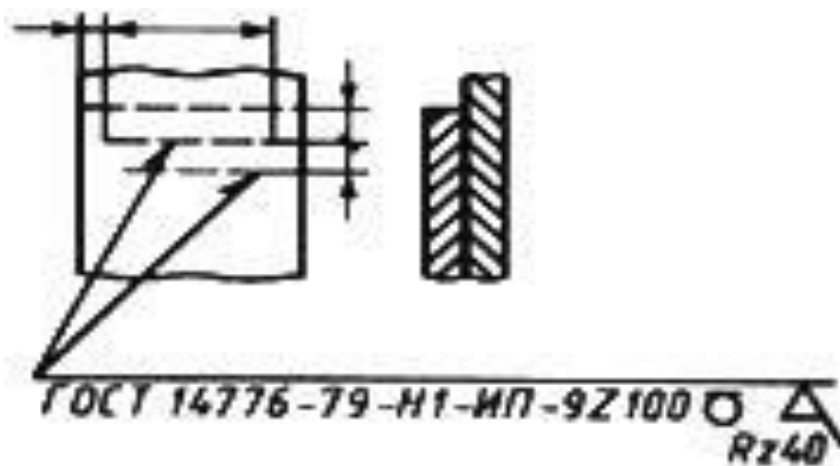
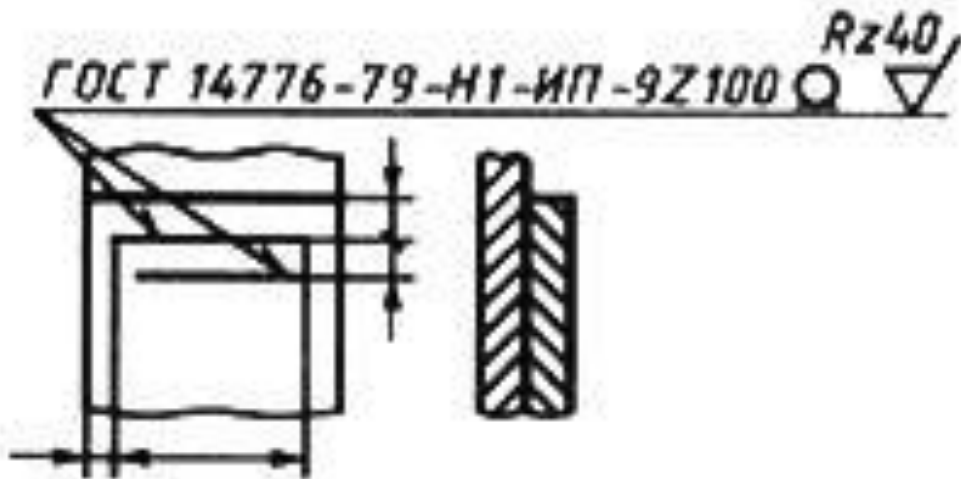

ПРИМЕРЫ УСЛОВНЫХ ОБОЗНАЧЕНИЙ СТАНДАРТНЫХ ШВОВ СВАРНЫХ СОЕДИНЕНИЙ



ГОСТ 16310-80-СЗ-Г

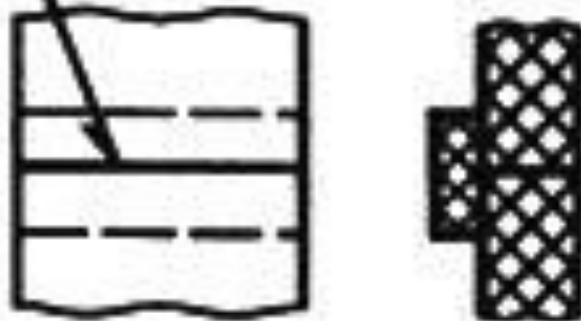

ГОСТ 16310-80-СЗ-Г

ПРИМЕРЫ УСЛОВНЫХ ОБОЗНАЧЕНИЙ СТАНДАРТНЫХ ШВОВ СВАРНЫХ СОЕДИНЕНИЙ

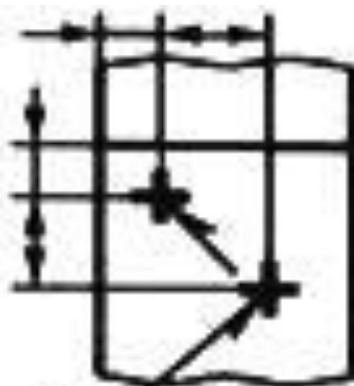

ГОСТ 14776-79-Н1-Ф-11 $Rz80$ ∇

ПРИМЕРЫ УСЛОВНЫХ ОБОЗНАЧЕНИЙ СТАНДАРТНЫХ ШВОВ СВАРНЫХ СОЕДИНЕНИЙ

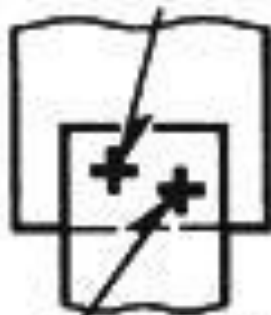
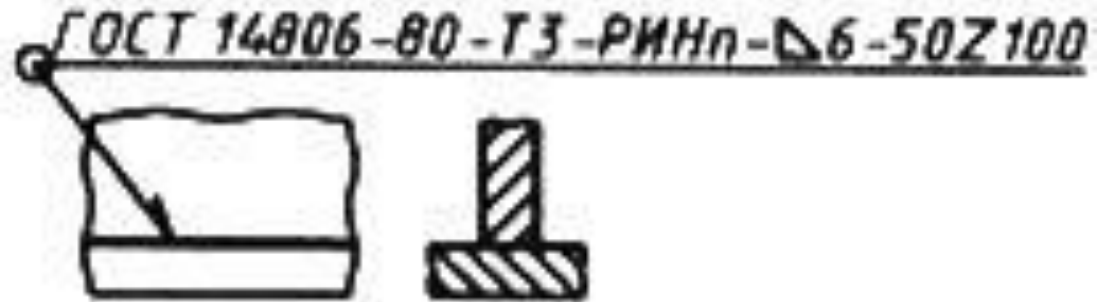

ГОСТ 15878-79-К_Г-5

ПРИМЕРЫ УСЛОВНЫХ ОБОЗНАЧЕНИЙ СТАНДАРТНЫХ ШВОВ СВАРНЫХ СОЕДИНЕНИЙ

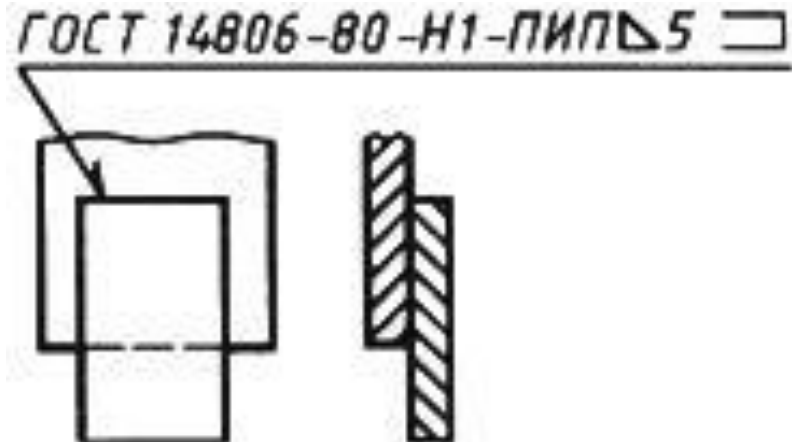
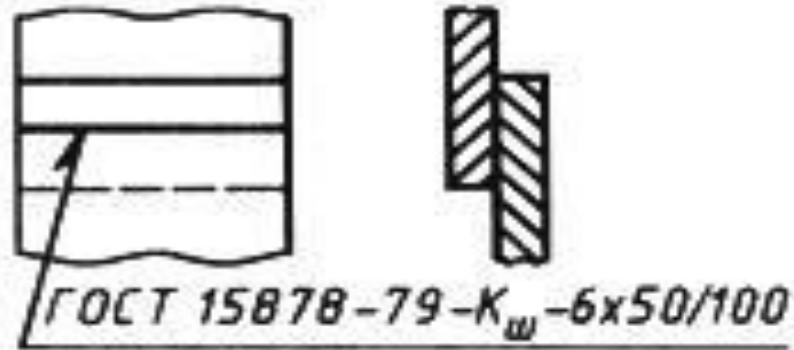

**ПРИМЕР УСЛОВНОГО ОБОЗНАЧЕНИЯ
НЕСТАНДАРТНОГО ШВА СВАРНОГО СОЕДИНЕНИЯ**

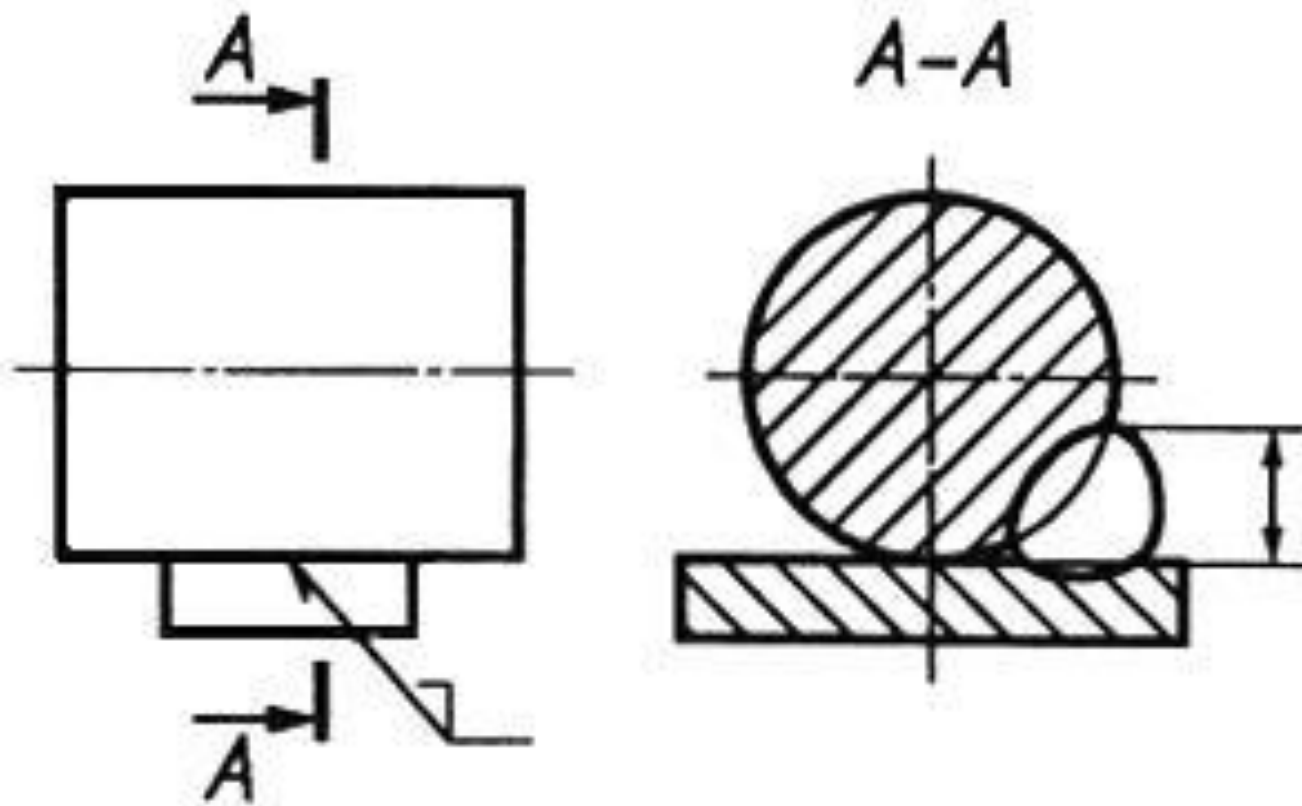

**ПРИМЕРЫ УСЛОВНОГО ИЗОБРАЖЕНИЯ СОЕДИНЕНИЙ,
ПОЛУЧАЕМЫХ КЛЕПКОЙ**

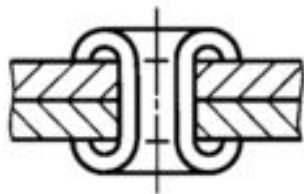
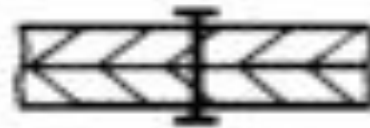
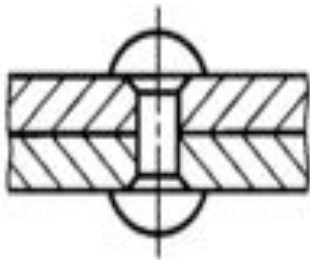

ПРИМЕРЫ УСЛОВНОГО ИЗОБРАЖЕНИЯ СОЕДИНЕНИЙ, ПОЛУЧАЕМЫХ КЛЕПКОЙ

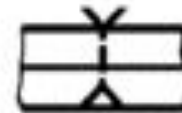
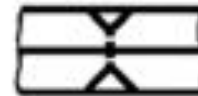
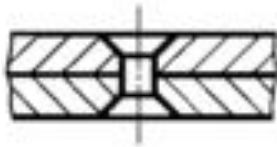
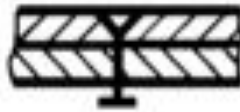

ПРИМЕРЫ УСЛОВНОГО ИЗОБРАЖЕНИЯ СОЕДИНЕНИЙ, ПОЛУЧАЕМЫХ КЛЕПКОЙ

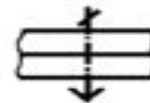
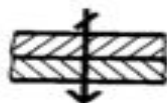
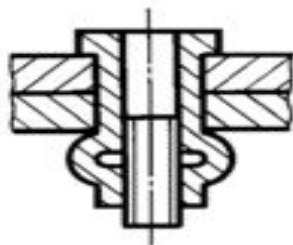
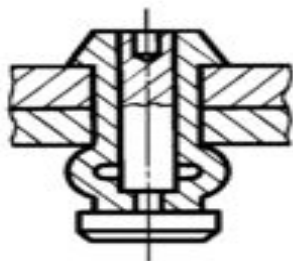
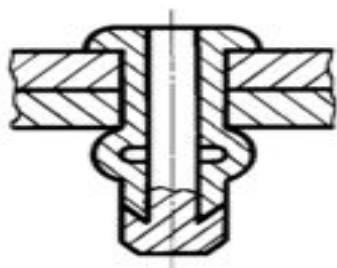

**Если предмет, имеет ряд однотипных соединений
заклепками одного типа с одинаковыми размерами**

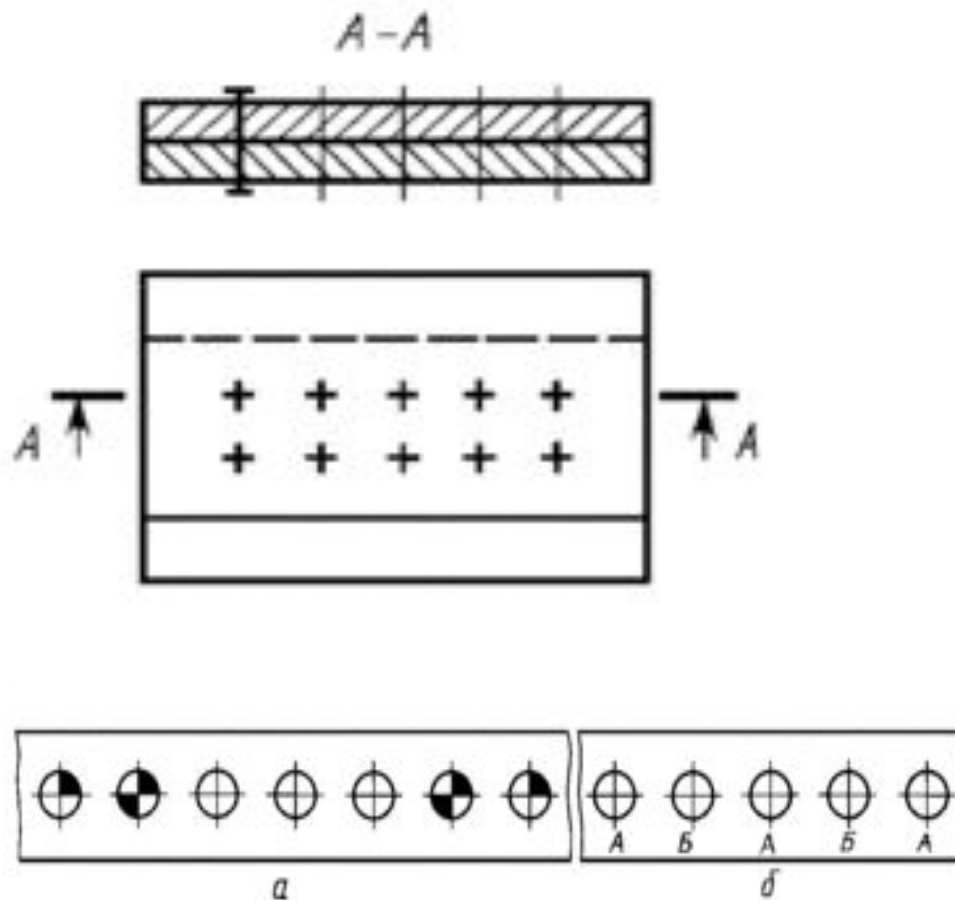

СОЕДИНЕНИЯ ПАЯНЫЕ И КЛЕЕНЫЕ

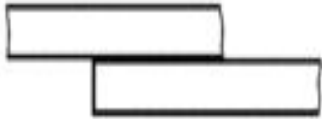

С — для ПАЙКИ
К — для СКЛЕИВАНИЯ

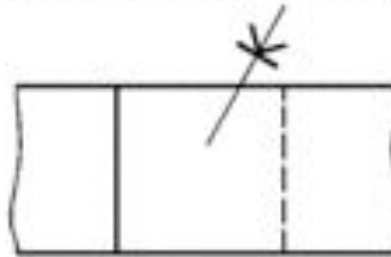
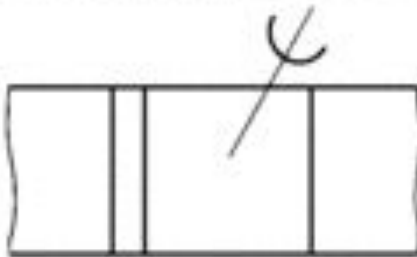
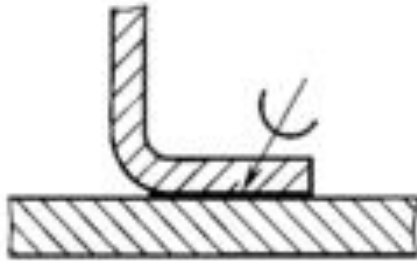

СОЕДИНЕНИЯ ПАЯНЫЕ И КЛЕЕНЫЕ

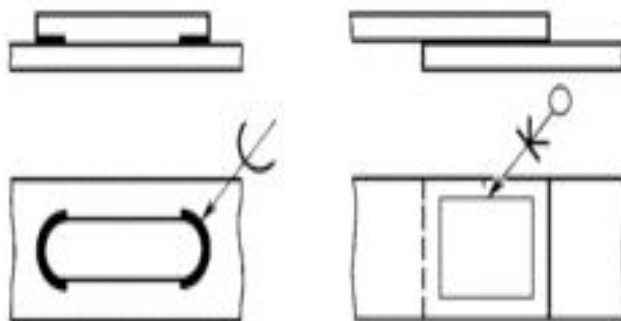
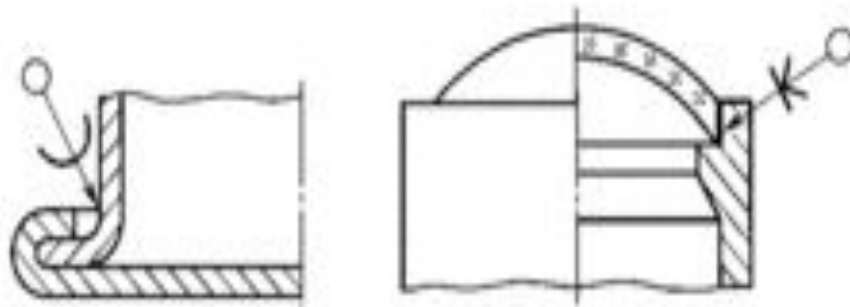

СПАСИБО ЗА ВНИМАНИЕ!