

Тема «Рынки факторов производства»

Иванов Андрей Николаевич

Производство – процесс
создания товаров и услуг
для удовлетворения
потребностей человека.

Факторы производства — экономические ресурсы,
необходимые для производства товаров и услуг.

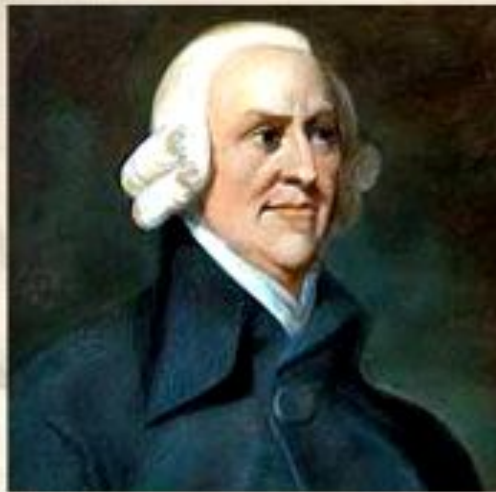

Адам Смит британский
экономист XVIII века

*«Всякий человек, который получает доход
из источника, принадлежащего лично ему,
должен получать его либо от своего
труда, либо от своего капитала, либо от
своей земли»*

Труд, капитал, земля

А.С.М.

Факторные доходы для 5 основных ресурсов

Факторный доход:

- Земля — Рента
- Труд — Заработная плата
- Капитал — Процент
- Предпринимательские способности — Прибыль
- Информация — Роялти – денежное вознаграждение от интеллектуальной собственности.



Определение рынка труда

Рынок труда – совокупность экономических и юридических процедур, позволяющих людям обменивать свои трудовые услуги на заработную плату и другие выгоды, которые фирмы согласны им предоставить в обмен на эти услуги.

Процесс труда - основа воспроизводства

В производстве взаимодействуют три компонента: рабочая сила человека, предметы труда и средства труда.

- **Рабочая сила** - совокупность физических и духовных способностей, которыми обладает организм и которые реализуются в ходе трудового процесса.
- **Предмет труда** - это все то, на что направлен труд человека, что составляет материальную основу будущего продукта
- **Средства труда** - это вещи или комплексы вещей, с помощью которых человек обрабатывает предметы труда, воздействует на них.

Разделение труда, специализация и кооперация

Разделение труда — это **совокупность** всех существующих в данный момент времени **видов трудовой деятельности**.

Выделяют три уровня разделения труда:

- Внутри предприятия.
- Между предприятиями.
- В масштабе общества.

Трудовые услуги

Трудовые услуги, товар продаваемый на рынке труда.

Свойства трудовых услуг:

крайне разнообразен (трудовые услуги официанта и трудовые услуги банкира)

не существует отдельно от людей, которые оказывают эти услуги

Особенности рынка труда

- неотделимость прав собственности на труд от его владельца;
- продолжительный период взаимоотношений продавца и покупателя;
- важная роль широкого круга неденежных аспектов (содержание и условия труда, гарантии сохранения рабочего места, перспективы продвижения по службе, микроклимат в коллективе);
- наличие большого числа институциональных структур особого рода (система трудового законодательства, учреждения регулирования занятости, профессиональные союзы, союзы предпринимателей и др.);
- высокая степень индивидуализации сделок.

Мобильность рабочей силы

Мобильность – свойство движения, изменения.

Профессиональная мобильность – способность человека овладевать разными профессиями и переучиваться в течении жизни.

Территориальная мобильность - способность и готовность людей менять место жительства ради получения работы.

Цена трудовых услуг – заработная плата

Заработная плата – цена, выплачиваемая за использование единицы труда в течении определенного времени – часа, дня и т.д.

Номинальная заработная плата
сумма денег, которую получает работник наемного труда за свой дневной, недельный, месячный труд.

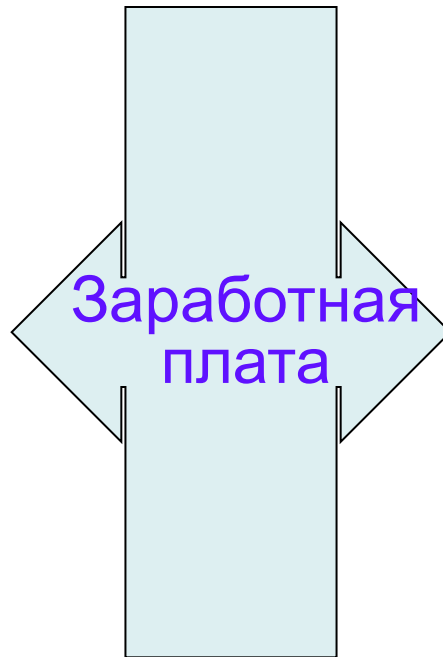

Реальная заработная плата – эта та масса жизненных благ и услуг, которые можно приобрести за полученные деньги

Ставка заработной платы

Ставка заработной платы – денежная сумма, выплачиваемая работнику за трудовые услуги, оказанные им в течение определенного периода времени (часа, смены или месяца) или необходимые для выполнения определенного объема работы (например изготовление одной детали).

Дифференциация ставок заработной платы

- В большинстве случаев различия в заработной плате зависят от квалификации, опыта, профессионализма работников и видов выполняемых работ. Высококвалифицированный труд вознаграждается более высокой зарплатой, т.к. данный труд: 1) вносит более весомый вклад в получаемую прибыль; 2) требует больших затрат на обучение.
- Размер ставок заработной платы для профессий, не требующих специальной подготовки, ниже, а эластичность предложения выше; размер ставок заработной платы для профессий, требующих специальной подготовки, выше, а эластичность предложения ниже. В результате рынка труда свойственно наличие **неконкурирующих друг с другом групп работников**. Конкурентная среда возникает либо внутри каждой профессиональной группы, либо в группах взаимозаменяемых профессий.
- Различные виды работ могут быть более или менее привлекательными для человека - значит, заработная плата должна стимулировать выполнение менее приятных (грязных, тяжелых, опасных для здоровья), но необходимых для общества работ. Такая дифференциация ставок заработной платы, вызванная необходимостью компенсации нематериальных различий в характере самого труда, называется **уравнивающими, или компенсирующими, различиями**.
- Особую группу составляют люди, обладающие талантом или уникальными способностями: музыканты, ученые, гроссмейстеры, государственные деятели и т.п. В оплату их труда входит элемент экономической ренты – оплаты за исключительность их природных

Кривая индивидуального предложения труда



Форма кривой индивидуального предложения труда определяется принципом замещения «эффекта дохода» «эффектом досуга». Вначале при росте ставки заработной платы каждый час досуга воспринимается работником как упущенная возможность получить дополнительный доход; в результате он замещает свое свободное время дополнительной работой (действует «эффект дохода»). Начиная с определенного момента, работник достигает определенного уровня материального благополучия (т. А) и у него меняется отношение к свободному времени, т.к. уровень заработной платы уже позволяет не думать о дополнительном заработке, к тому же на высокую заработную плату можно проводить время намного интереснее (действует «эффект досуга»).

Особенности

российского

рынка труда

- наличие административных, правовых и экономических ограничений препятствующих свободной продаже рабочей силы на наиболее выгодных условиях
 1. наличие регистрации
 2. отсутствие реального рынка при его огромном дефиците
 3. неразвитость механизмов государственного регулирования и социальной поддержки в сфере занятости
- российский рынок труда формируется, в определенной мере, стихийно, свидетельством сего являются большие масштабы формальной занятости. Это придает неуправляемость процессам на рынке труда, искажает представления о реальном спросе и предложении рабочей силы, реальной безработице, а это значит затрудняет его регулирование
- несбалансированность рынка труда, то есть наличие безработицы (с одной стороны) и наличие незанятых рабочих мест (с другой стороны)
- высока региональная однородность рынков труда, обусловленная особенностями природно-климатических условий, размещение производительных сил и наличие определенного производственного потенциала, а также различной глубиной спада в отдельных отраслях.

Равновесие на конкурентном рынке труда

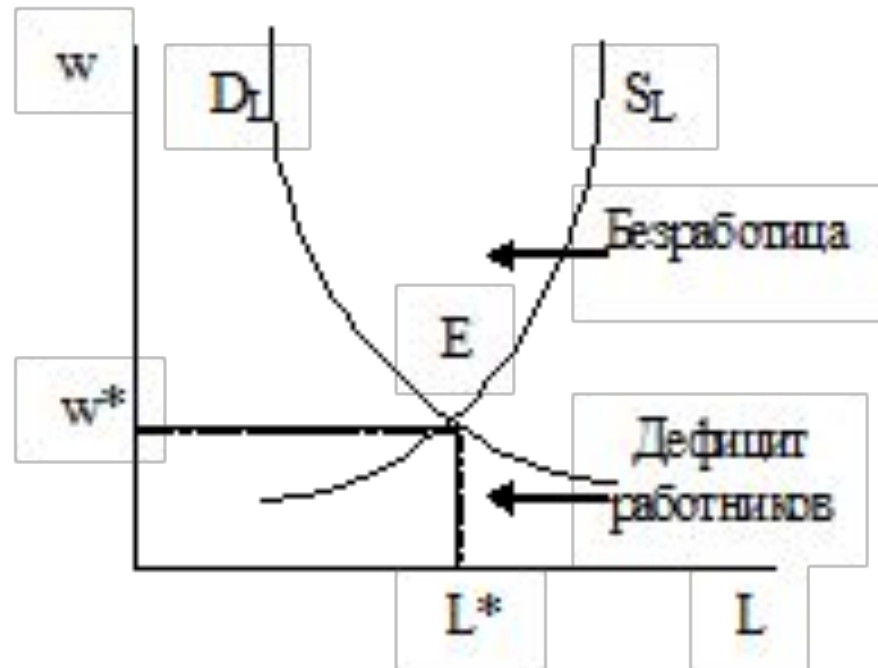

Спрос на труд со стороны работодателей и, следовательно, занятость растут по мере снижения ставки заработной платы, а предложение труда растет по мере роста ставки заработной платы. В точке пересечения кривых спроса и предложения труда (т. E) наблюдается ситуация рыночного равновесия (полная занятость).

Рынок капитала

Капитал состоит из благ длительного пользования, созданных экономической системой для производства других товаров. Эти блага включают бесчисленные станки, дороги, компьютеры, молотки, здания и др.

ОСНОВНОЙ капитал

капитал материализованный в зданиях и сооружениях, станках, оборудовании, функционирующий в процессе производства несколько лет.

оборотный капитал

сырье, материалы, энергетические ресурсы, расходуется полностью за один производственный цикл, воплощаясь в производимой продукции

Износ основного капитала

Физический износ

это процесс, в результате которого элементы основного капитала становятся физически непригодными для дальнейшего использования в производстве.

Моральный износ

представляет собой процесс обесценивания основного капитала вследствие появления более дешевого и более современного оборудования

Виды морального износа

Различают два вида морального износа:

- Основной капитал может обесцениваться поскольку аналогичное оборудование начинает производиться с меньшими затратами и следовательно становится дешевле
- В результате научно-технического прогресса появляются все более современное, более производительное оборудование.

Амортизационные отчисления

Возмещение физически изношенного и морально устаревшего оборудования происходит за счет **амортизационных отчислений**

Амортизационные отчисления – это часть стоимости основного капитала, которая ежегодно входит в стоимость производимой продукции.

Отношение суммы амортизационных отчислений к стоимости основного капитала, выраженное в процентах называется **нормой амортизации**.

Процент. Ставка процента

Процент – есть цена, которую люди платят за то, чтобы получить ресурсы сейчас, вместо того, чтобы ждать до тех пор пока они заработают деньги, на которые эти ресурсы можно купить.

Ставка процента = $(\text{Доход}/\text{Капитал}) * 100\%$

Доход – доход на капитал, предоставленный в ссуду

Капитал – размер ссужаемого капитала

Категории процента

номинальная процентная ставка

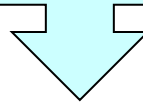

текущая рыночная ставка процента без учета темпов инфляции

реальная процентная ставка

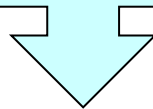

это номинальная ставка за вычетом ожидаемых (предполагаемых) темпов инфляции.

Процедура дисконтирования

Процедура дисконтирования заключается в сопоставлении величины сегодняшних затрат и будущих доходов.

$$V_p = \frac{V_t}{(1 + r)^t}$$

V_p - сегодняшняя стоимость будущей суммы денег
 V_t - будущая стоимость сегодняшней суммы денег
 t - количество лет
 r - ставка процента в десятичных дробях.

Рынок земли

Фактор производства «земля»

охватывает все полезности которые даны природой в определенном объеме и над предложением которых человек не властен, будь то сама земля, водные ресурсы или полезные ископаемые.

Рынок земли (природных ресурсов)



В условиях относительно неэластичного предложения природных ресурсов спрос выступает важнейшим условием ценообразования. На рис. P – цена природного ресурса; P_1 , P_2 , P_3 – равновесные цены на данный природный ресурс при различных объемах спроса на него.

Земельная рента

Цена земли определяется как дисконтированная стоимость, блага, приносящего регулярный доход.

$$V_p \text{ земли} = \frac{\text{размер}_\text{арендной}_\text{платы(ренты)}}{\text{величина}_\text{ссудного}_\text{процента}} * 100\%$$

Спасибо за внимание

Домашнее задание –

Тест из 10 вопросов в следующей презентации