

КОМПЛЕКС УПРАЖНЕНИЙ,
НАПРАВЛЕННЫХ НА РАЗВИТИЕ
ЗРИТЕЛЬНО-ПРОСТРАНСТВЕННЫХ
ФУНКЦИЙ У ДОШКОЛЬНИКОВ С
НАРУШЕНИЕМ ИНТЕЛЛЕКТА, КАК
ОДНО ИЗ СРЕДСТВ КОРРЕКЦИИ
ОПТИЧЕСКОЙ ДИСГРАФИИ

КОМПЛЕКС УПРАЖНЕНИЙ, НАПРАВЛЕННЫХ НА РАЗВИТИЕ ЗРИТЕЛЬНО-ПРОСТРАНСТВЕННЫХ ФУНКЦИЙ

Работа проводится в следующих направлениях:

- ▣ развитие зрительного восприятия, узнавания цвета, формы и величины;
- ▣ уточнение и расширение объема зрительной памяти;
- ▣ формирование пространственного восприятия и представлений;
- ▣ развитие зрительно-моторной координации.

РАЗВИТИЕ ЗРИТЕЛЬНОГО ВОСПРИЯТИЯ, УЗНАВАНИЯ ЦВЕТА

□ Подобрать картинки к цветовому фону

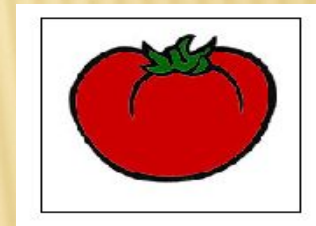
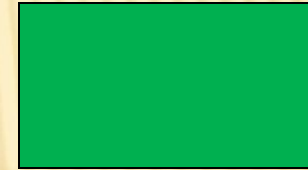
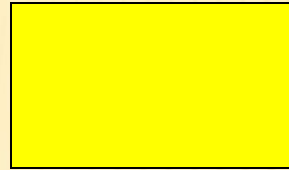
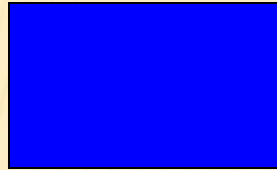

РАЗВИТИЕ ВОСПРИЯТИЯ ФОРМЫ

- Подобрать к геометрической фигуре предмет соответствующей формы

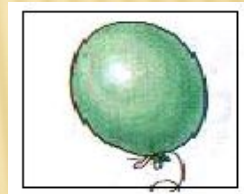
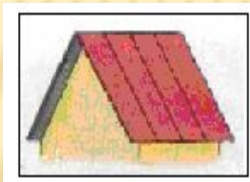
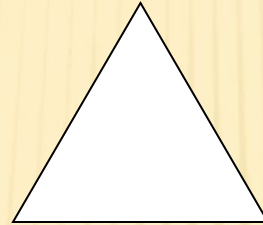
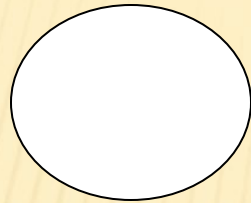
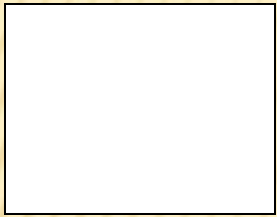

РАЗВИТИЕ ВОСПРИЯТИЯ РАЗМЕРА И ВЕЛИЧИНЫ

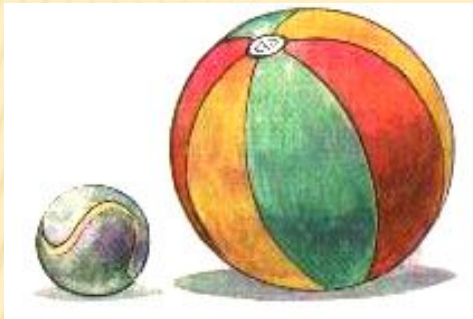

□ Большой-маленький



□ Высокий-низкий



□ Короткий-длинный



□ Толстый - тонкий



□ Широкий - узкий

- *Расставить предметы в порядке увеличения размера, начиная с наименьшего*

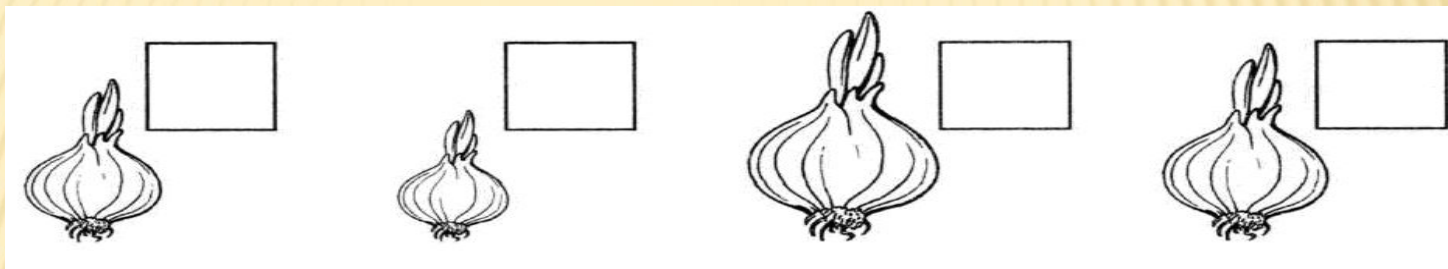

- *Расставить предметы в порядке уменьшения размера, начиная с наибольшего*

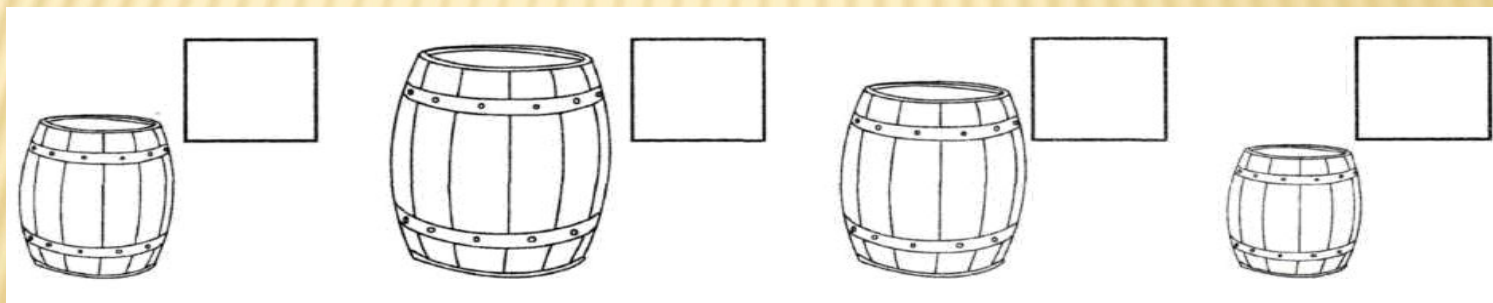

УТОЧНЕНИЕ И РАСШИРЕНИЕ ОБЪЕМА ЗРИТЕЛЬНОЙ ПАМЯТИ

- *Найти различия*



- *Запомнить изображенные предметы, закрыть картинку, перечислить все предметы.*



ФОРМИРОВАНИЕ ПРОСТРАНСТВЕННОГО ВОСПРИЯТИЯ И ПРЕДСТАВЛЕНИЙ

- Назвать, какие предметы находятся справа, а какие слева от девочки



-
- *Определить, что находится посередине, справа наверху, слева наверху, справа внизу, слева внизу.*



РАЗВИТИЕ ЗРИТЕЛЬНО-МОТОРНОЙ КООРДИНАЦИИ

▣ Обвести по точкам

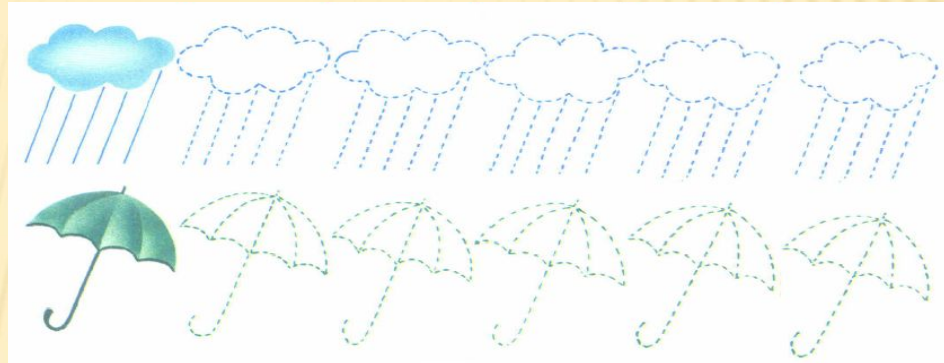

▣ Заштриховать по образцу

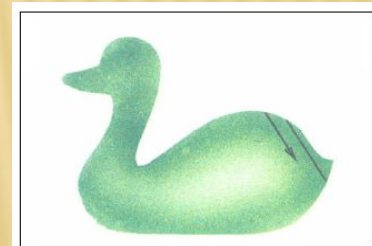
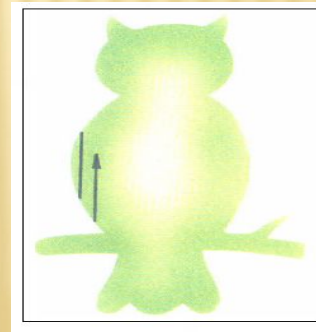
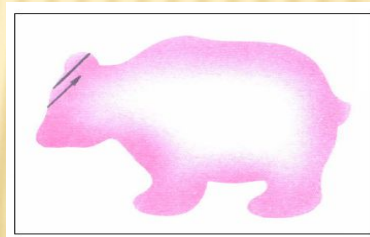
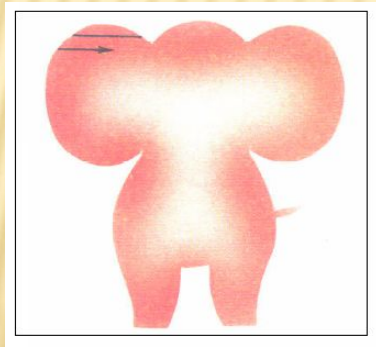
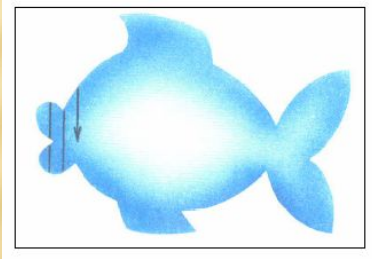

-
- Соединить предметы левого и правого ряда непрерывными линиями по контуру.

