

Практические занятия по дисциплине Введение в специальность

Литература:

1. Лекции по Введению в специальность
2. Виноградов В.М. Технология машиностроения. Введение в специальность.- М.: Машиностроение, 2007
(рядом с заданием на ПЗ размещена ссылка на главы этого источника, содержащие необходимые методические материалы)

Абразивная обработка поверхностей заготовок деталей машин.

Разделы 12.3.1 (рис. 12.11; рис. 12.14; таблица 11.1).

В отчете по практическому занятию «Абразивная обработка поверхностей заготовок деталей машин» должны быть представлены:

- ✓ описание служебного назначения станка;
- ✓ схема расположения его составных частей;
- ✓ название и назначение;
- ✓ эскизы типовых деталей, обрабатываемых на этих станках;
- ✓ применяемый режущий инструмент;
- ✓ схема рабочих движений инструмента и заготовки в процессе обработки.

Шлифование: обработка на шлифовальных станках

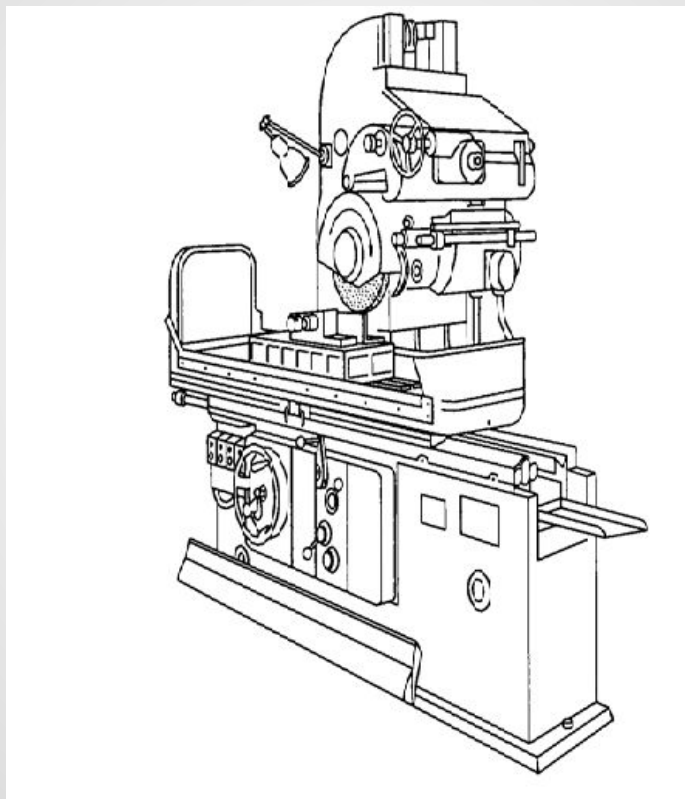

ПЗ №4