

5 класс



Математика





Цели урока

- Совершенствовать умение решать и верно оформлять решение уравнений;
- Учиться составлять уравнения для решения задач

Вычислить

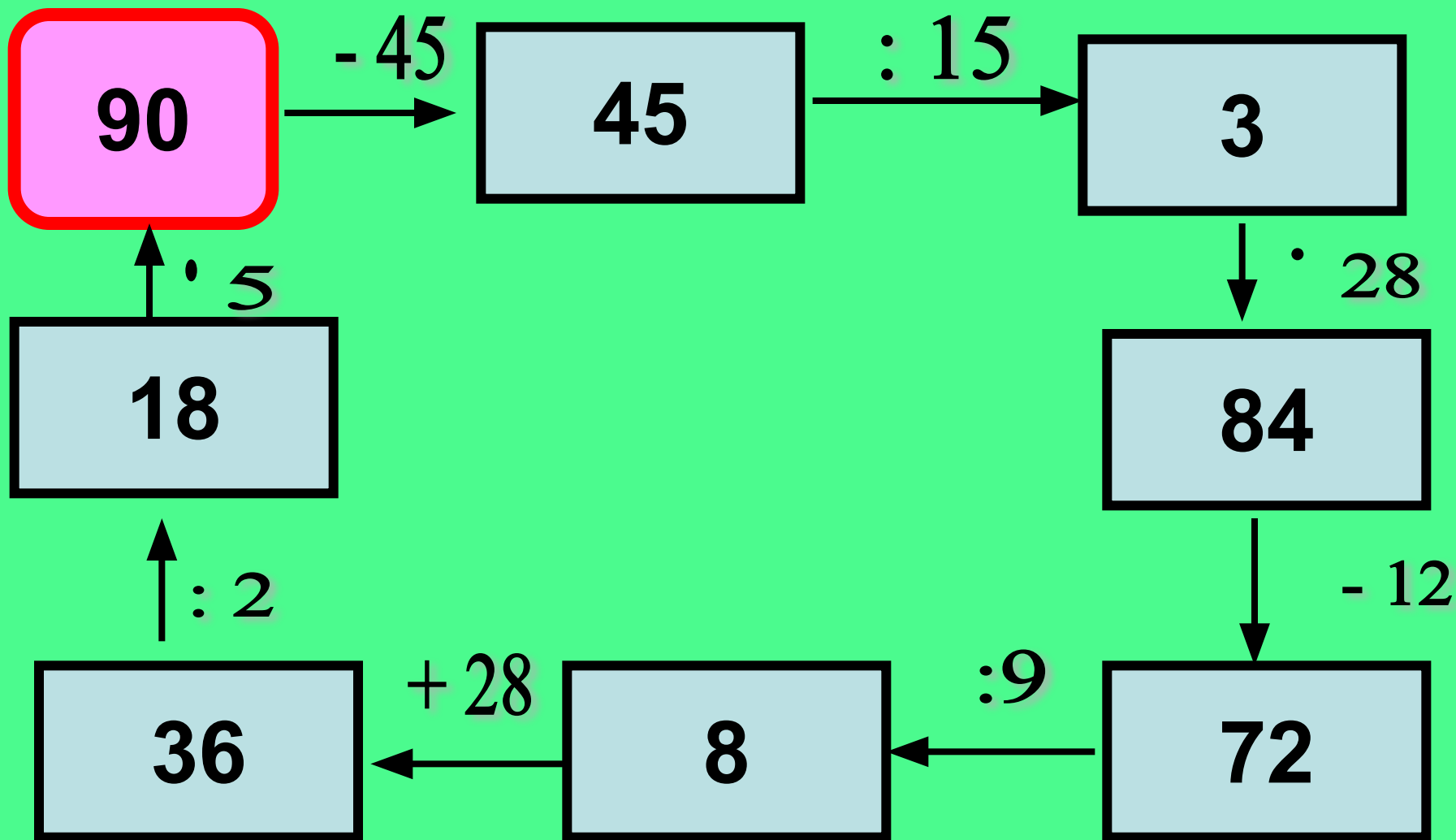

Распределите предложенные примеры по столбикам



$$(274+323):3; \quad (x+184) - 63; \quad (316 - 18) - 116;$$

$$248-(y+ 123)=24; \quad (m+ 42):n; \quad 100- y=62;$$

$$m:3+n:3;$$

$$(742+856)+ (134+144);$$

$$(4789 +d) - 1789; \quad 17+ x = 60;$$

Числовые
выражения

Буквенные
выражения

Уравнения

19.10.2020

Тема урока:



Решение Уравнений





Повторим!!!

1. *Что значит решить уравнение?*
2. *Что называется корнем уравнения?*
3. *Как найти неизвестное слагаемое?*
4. *Как найти неизвестное уменьшаемое?*
5. *Как найти неизвестное вычитаемое?*

Уравнение – это...

- Уравнением называют равенство, содержащее букву, значение которой надо найти.
- Значение буквы, при котором из уравнения получается верное равенство называют корнем уравнения.
- Решить уравнение, значит найти все его корни или сказать, что их нет
- Чтобы найти неизвестное слагаемое, надо из суммы вычесть известное слагаемое
- Чтобы найти неизвестное уменьшаемое, надо сложить вычитаемое и разность
- Чтобы найти неизвестное вычитаемое, надо из уменьшаемого вычесть разность

Выполните устно

- | | | |
|-----|----------------|--|
| 1. | $x + 17 = 60$ | Назовите номер уравнений, в которых надо найти: |
| 2. | $a - 51 = 60$ | |
| 3. | $60 = a + 51$ | |
| 4. | $c - 43 = 81$ | - <i>Неизвестное слагаемое;</i> |
| 5. | $62 = 100 - y$ |  1  3  6  8 |
| 6. | $59 + x = 59$ | - <i>Неизвестное уменьшаемое;</i> |
| 7. | $78 - a = 78$ |  2  4  9 |
| 8. | $a + 45 = 45$ | - <i>Неизвестное вычитаемое</i> |
| 9. | $x - 0 = 82$ |  5  7  10 |
| 10. | $70 - c = 68$ | |



Решим уравнение:

I

$$248 - (y + 123) = 24$$

уменьшаемое

вычитаемое

разность

$$y + 123$$

=

$$248$$

-

$$24$$

$$y + 123$$

=

$$224$$

$$y = 101$$



Решим уравнение:

II

$$248 - (123 + y) = 24$$

Упростим выражение.

$$248 - 123 - y$$

=

$$24$$

$$125 - y$$

=

$$24$$

$$y = 101$$

Как проверить правильность решения уравнения?

1. В данное уравнение подставить найденный корень.
2. Выполнить вычисления в каждой части.
3. Сравнить левую и правую части равенства. Если значения каждой части равны, то найденное число является корнем данного уравнения.





Решим уравнение:

I

$$12 + (x + 31) = 83$$

слагаемое

неизвестное слагаемое

сумма

$$x + 31$$

=

$$83$$

-

$$12$$

$$x + 31$$

=

$$71$$

$$x = 40$$



Решим уравнение:

II

$$12 + (x + 31) = 83$$

Упростим выражение.

$$x + 12 + 31$$

=

$$83$$

$$x + 43$$

=

$$83$$

$$x = 37$$

Решим уравнения



**N° 269, 271(1, 3,5),
N°273(1)**



N° 271(1)

$$1) (134+x) - 583=426$$

$$134+x= 426+583$$

$$134+x= 1009$$

$$x=1009 - 134$$

$$x= 856$$

N° 271(3)

$$\mathbf{3) (x - 506) + 215 = 429}$$

$$\mathbf{x - 506 = 429 - 215}$$

$$\mathbf{x - 506 = 214}$$

$$\mathbf{x = 506 + 214}$$

$$\mathbf{x = 770}$$





N° 271(5)

$$5) (982 - a) - 122 = 254$$

$$982 - a - 122 = 254$$

$$860 - a = 254$$

$$a = 860 - 254$$

$$a = 606$$

N° 273(1)

Оксана задумала число : X



Если к этому числу прибавить

43: $X + 43$

Полученную сумму вычесть из числа

96: $96 - (X + 43)$

То получим число 25:

$$96 - (X + 43) = 25$$

$x =$

28

$$56 - (x - 15) = 30$$

$$x =$$

$$41$$

$$(45 - y) + 18 = 58$$

$$y = 5$$

$$(24 + x) - 21 = 10$$

$$x = 7$$

Решите уравнения



Самостоятельная работа.

Вариант 1.

Реши уравнения:

1) $x + 32 = 171$

2) $463 - y = 219$

3) $(246 + a) - 42 = 643$

В санатории было 97 отдыхающих. После того, как несколько человек уехало на экскурсию, в санатории осталось 78 отдыхающих. Сколько человек уехали?

Вариант 2.

Реши уравнения:

1) $83 + c = 345$

2) $n - 93 = 139$

3) $318 - (m - 8) = 27$

В автобусе было 78 пассажиров. На остановке несколько человек вышли. В автобусе осталось 59 пассажиров. Сколько человек вышли из автобуса на остановке?

Задание на дом



п. 10,

ОТВЕТЫ НА ВОПРОСЫ

№ 272(1-3), 274

Желаю

успехов!!!



Итог урока

Продолжите фразу:

На уроке я узнал. . .

На уроке я научился . . .

Пожелание:

когда у тебя получается, помоги
другому. Протяни руку ближнему!

