

Образовательная организация

Создание виртуального музея в помощь учителю истории при изучении культуры

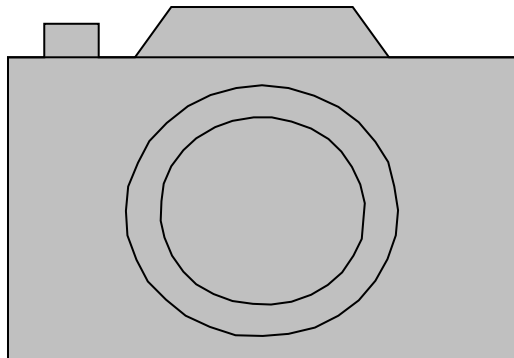

Авторы
Научные руководители

Город, год

Цель: разработать проект виртуального музея по теме «Художественная культура 1/2 XIX века», способствующего более успешному освоению материала на уроке истории в школе и повышению мотивации учащихся.

Задачи:

- провести социологический опрос среди учащихся;
- определить тематику виртуального музея;
- собрать необходимый для музея материал (будущие экспонаты);
- подготовить комментарии к экспонатам;
- записать аудиоописание к объектам музея;
- создать виртуальный музей в программе Prezi.

Данные социального опроса

13-15 лет

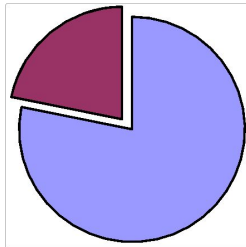

- Были на Красной площади
- Не были на Красной площади

16-18 лет

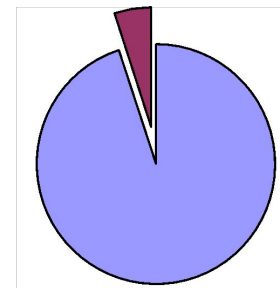

- Бывали на Красной площади
- Не были на Красной площади

13-15 лет

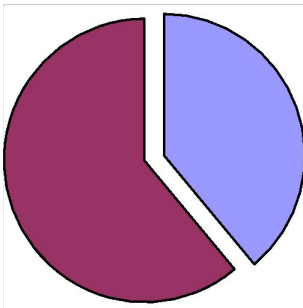

- Смогли назвать архитектурный памятник средневековой Москвы
- Не смогли назвать архитектурный памятник средневековой Москвы

16-18 лет

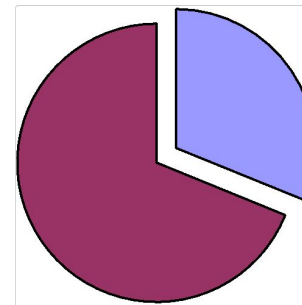

- Смогли назвать архитектурный памятник средневековой Москвы
- Не смогли назвать архитектурный памятник средневековой Москвы

13-15 лет

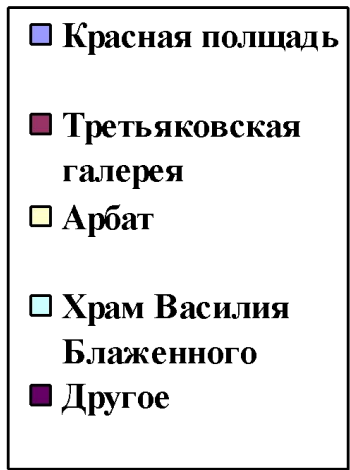
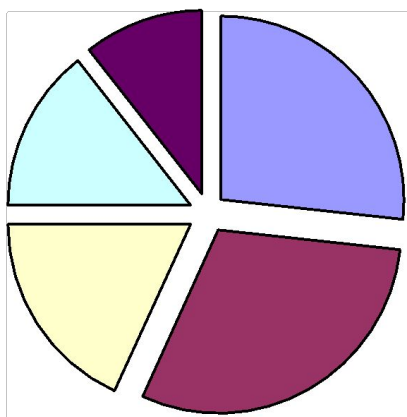

16-15 лет

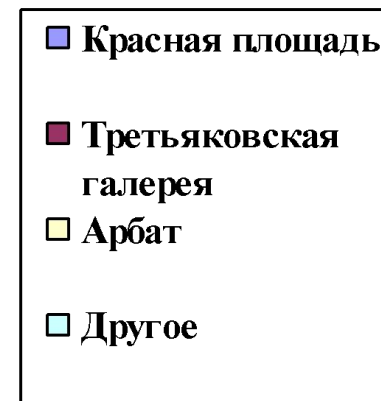
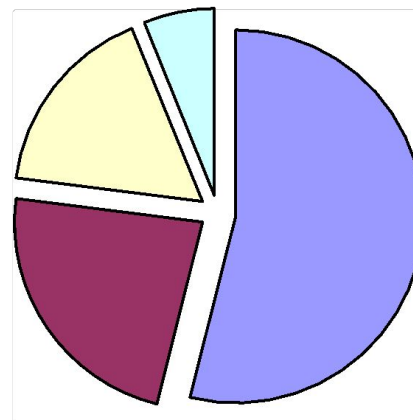

План-схема работы над проектом

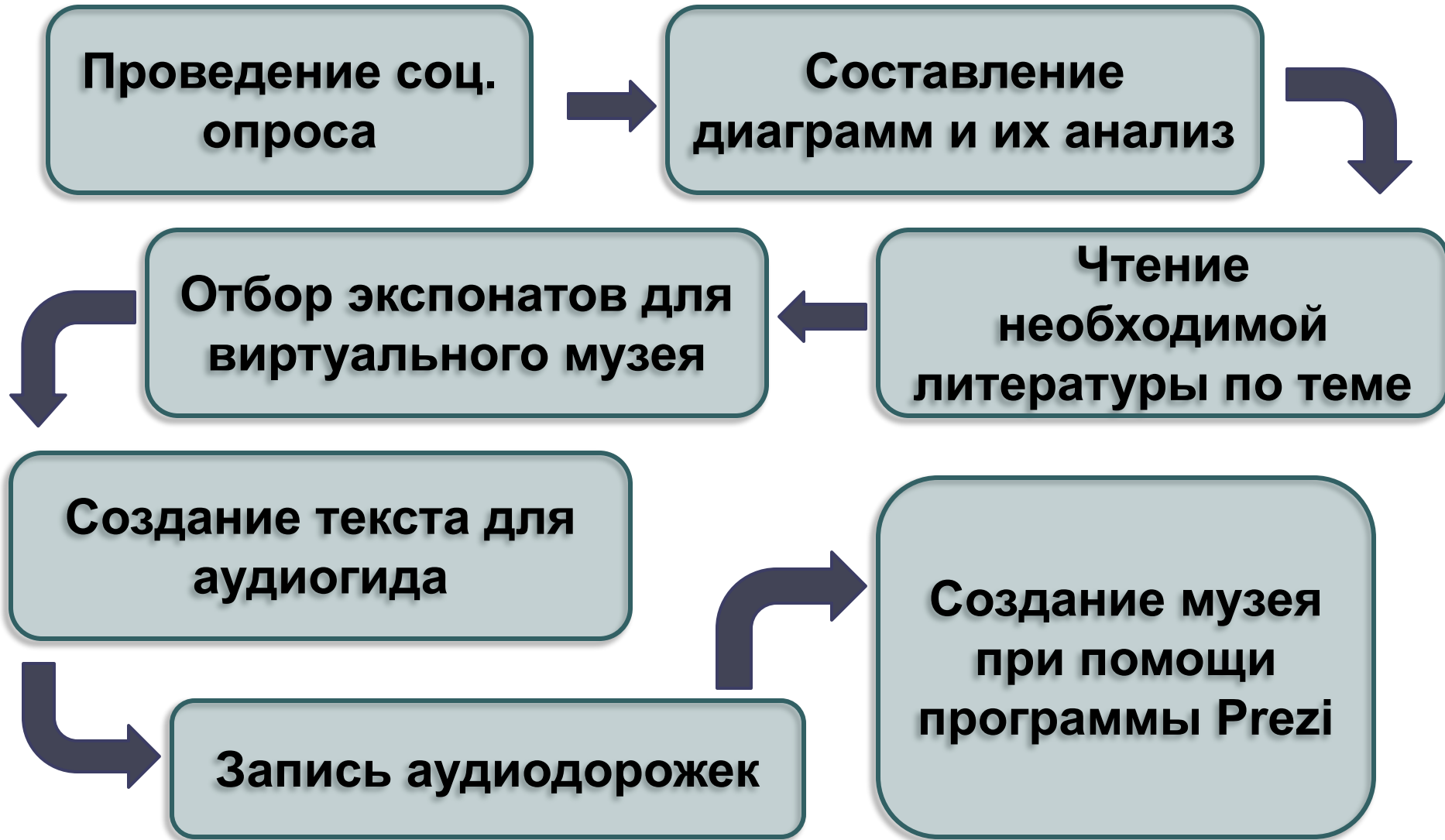

Ход работы

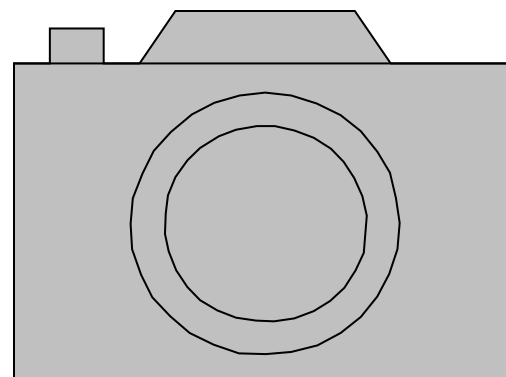
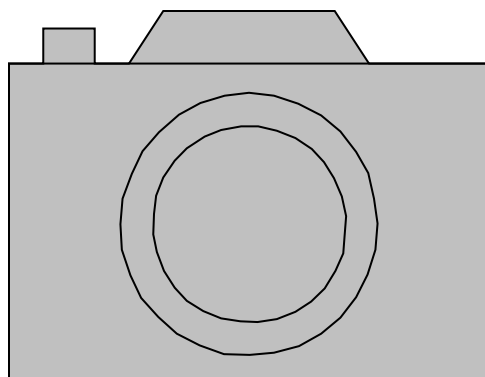
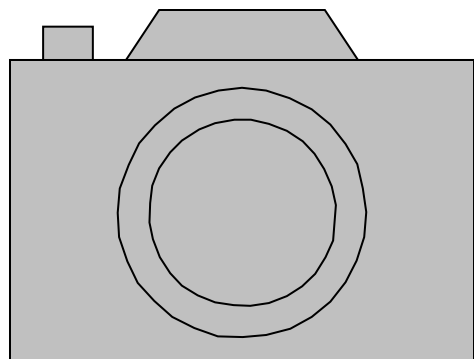

Записываем аудиоматериалы

Проводим соц.опрос

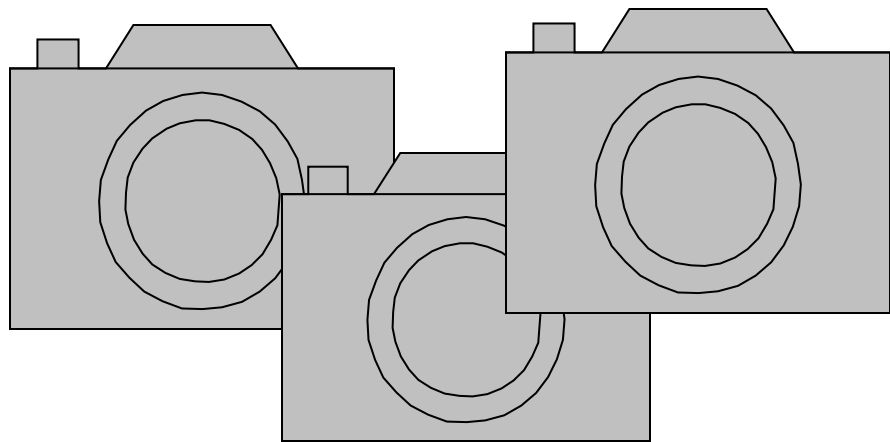

Творческий процесс



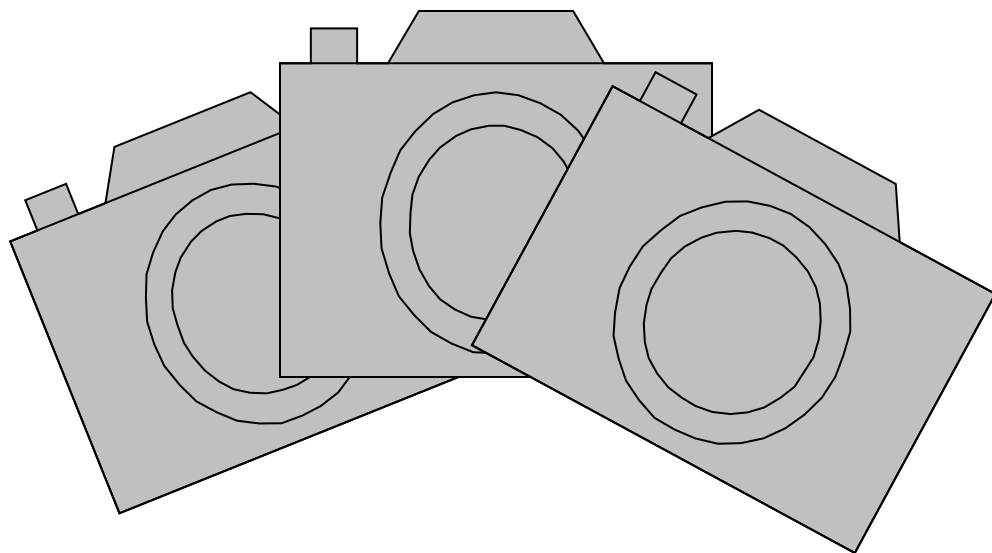
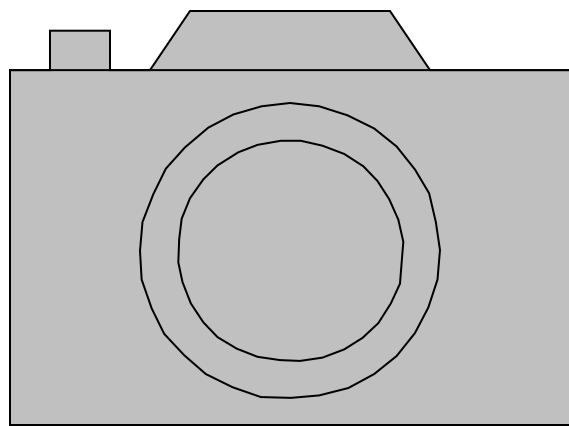
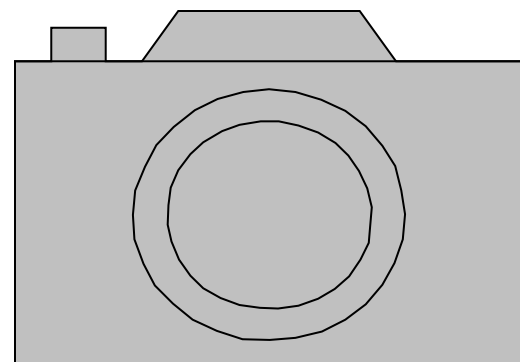
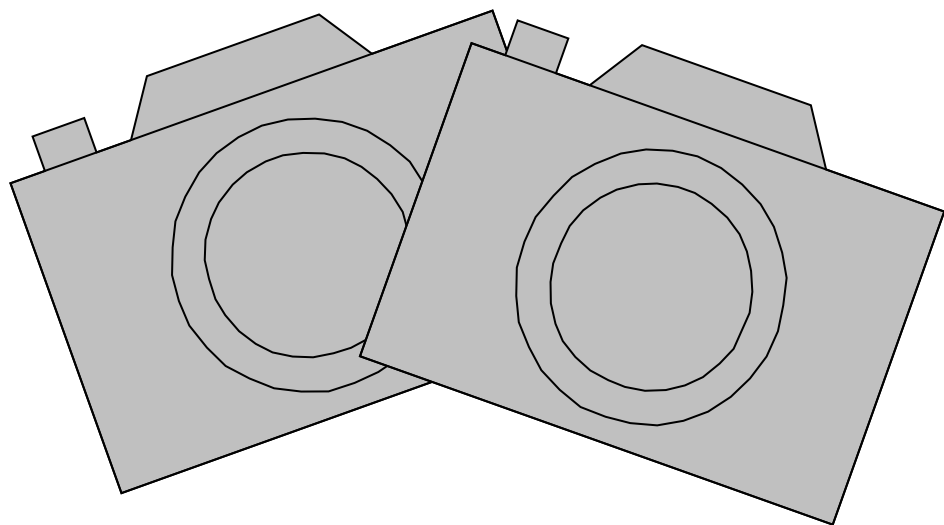

Демонстрация объекта

Видео или ссылка

Выводы

Список использованной литературы

Выберете оду из предложенных тем, определите форму работы (проект или исследование).
Раскройте основные этапы работы. Если вы выбрали исследование, то в основной части просто пропишите план, в соответствии с которым вы бы раскрыли гипотезу.

1. Школа 4.0: разработка электронного сервиса для школы
2. Создание анимационных социальных роликов для молодёжи
3. Современная урбанизация: проект города мечты
4. Школа неЛетова: моё видение концепции идеальной современной школы
5. Фотовыставка «Красота в глазах смотрящего»
6. Художественный фильм «...Возведённое нами здание» (о жизни российской молодёжи в 1990-ые годы)
7. Венский конгресс 1815 г. и Вестфальская система: сравнительный анализ
8. Как Н. Макиавелли оценил бы поведение государств ЕС во время пандемии коронавируса?
9. Гендерные проблемы рынка труда в Москве
10. Бизнес-план: создание антикафе для молодёжи
11. История моей семьи в истории России
12. Концепция и сценарий рекламного ролика, приуроченного к 60летию со дня полёта человека в космос
13. Концепция и сценарий рекламного ролика, приуроченного к 200летию Ф.М. Достоевского
14. Бытовые отходы и проблемы их утилизации
15. Использование компьютерных игр на уроках истории в школе