

Муниципальное учреждение дополнительного образования
«Дворец детского творчества»

**Методическое планирование занятия
на тему: «Обработка прямой юбки после
первой примерки».**

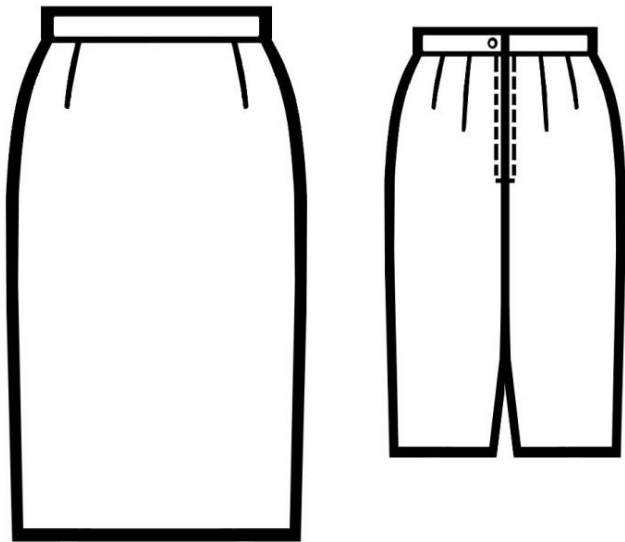

Подготовила: педагог
дополнительного образования
Дивеева Елена Николаевна

Обработка юбки после примерки:

- **Стачивание вытачек, боковых срезов**
- **Обмётывание срезов**
- **Обработка пояса**
- **Выполнение ВТО**

Стачивание вытачек:

Стачиваем вытачки передние и задние, начиная с широкого участка и заканчивая строчку на нет.

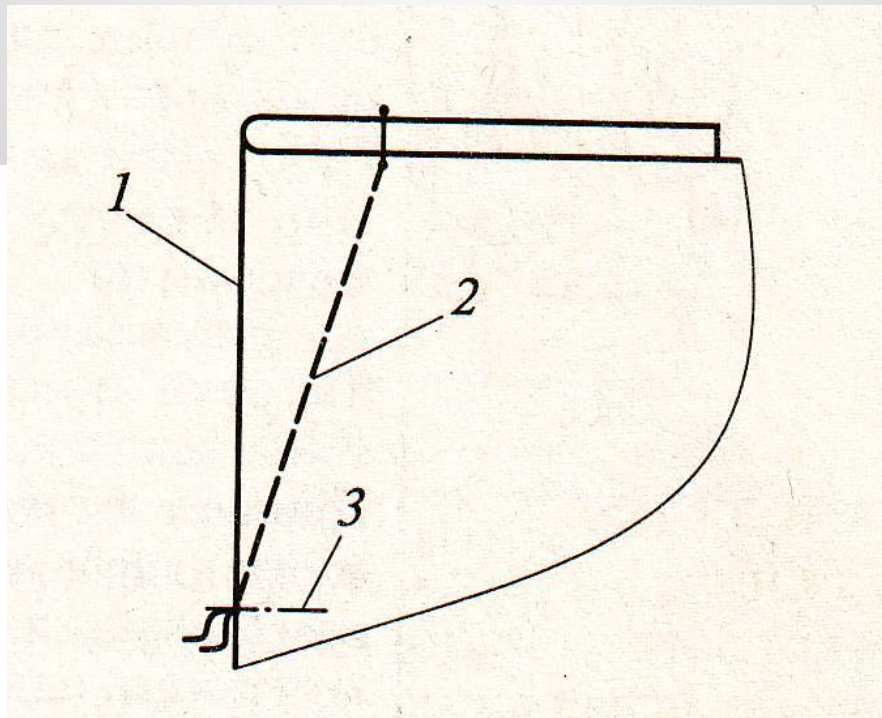

Стачивание выточек:

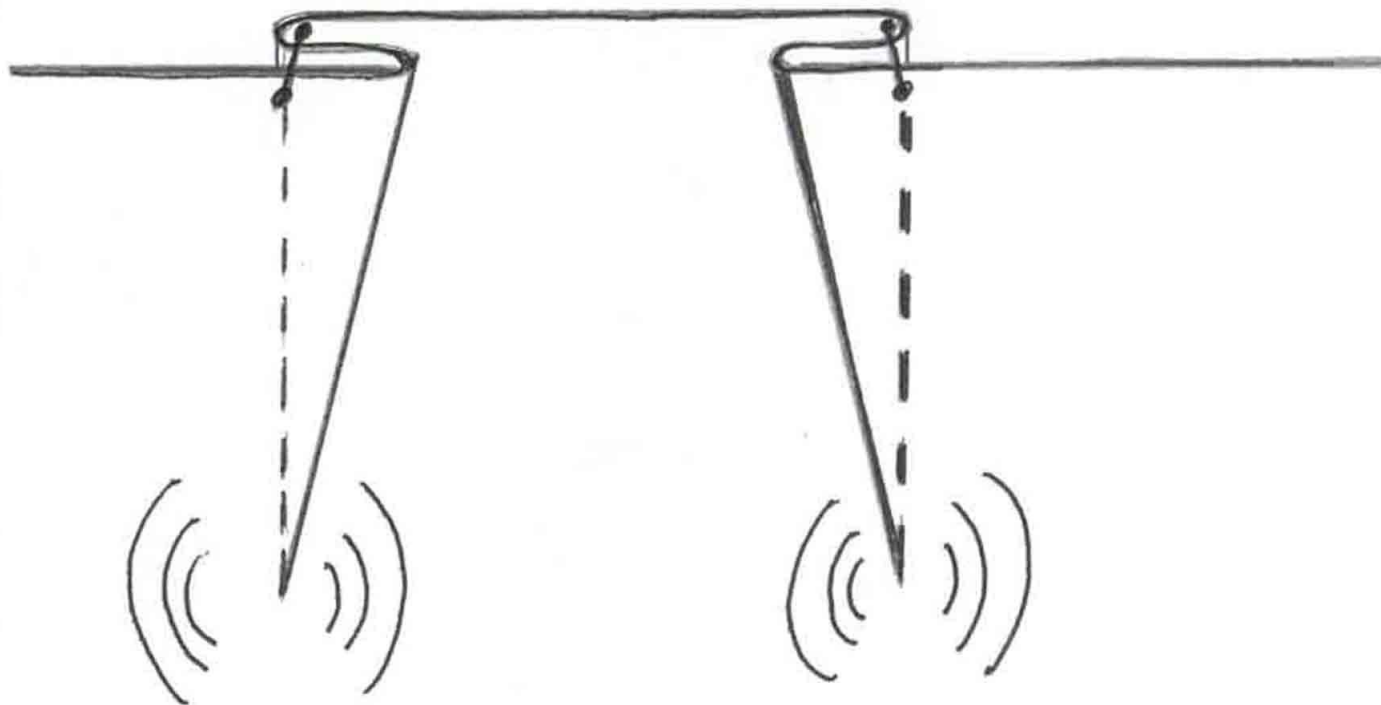

Выполнение ВТО – влажно тепловой обработки вытачек:

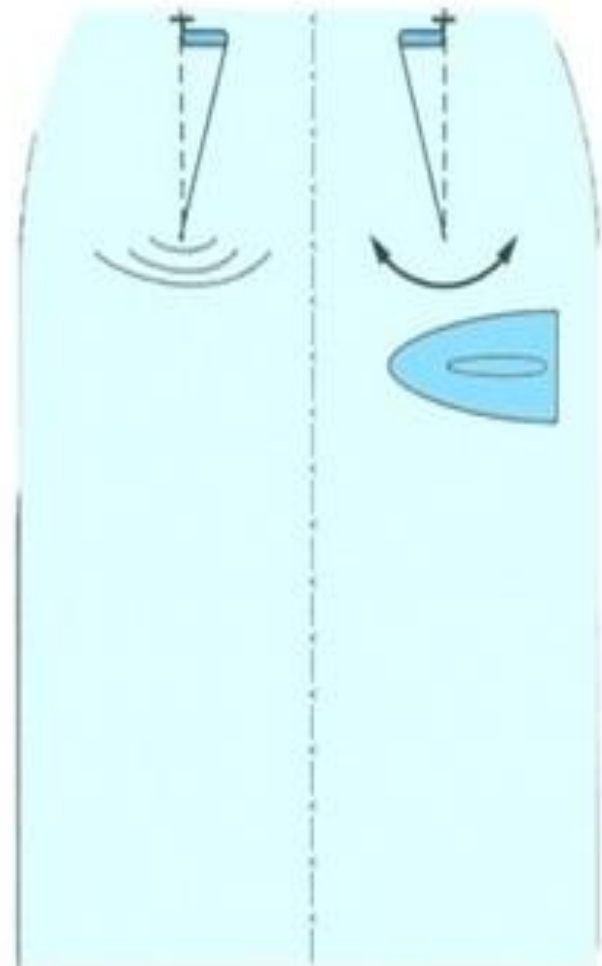

ОБРАБОТКА БОКОВЫХ СРЕЗОВ .

1. Сложить детали переднего и заднего полотнищ юбки лицевыми сторонами внутрь, сколоть булавками, сметать.
2. Стачать боковые срезы, оставив свободным место для застежки. Сделать закрепки. Удалить наметку.
3. Обметать срезы припусков боковых швов, швы разложить и разутюжить.

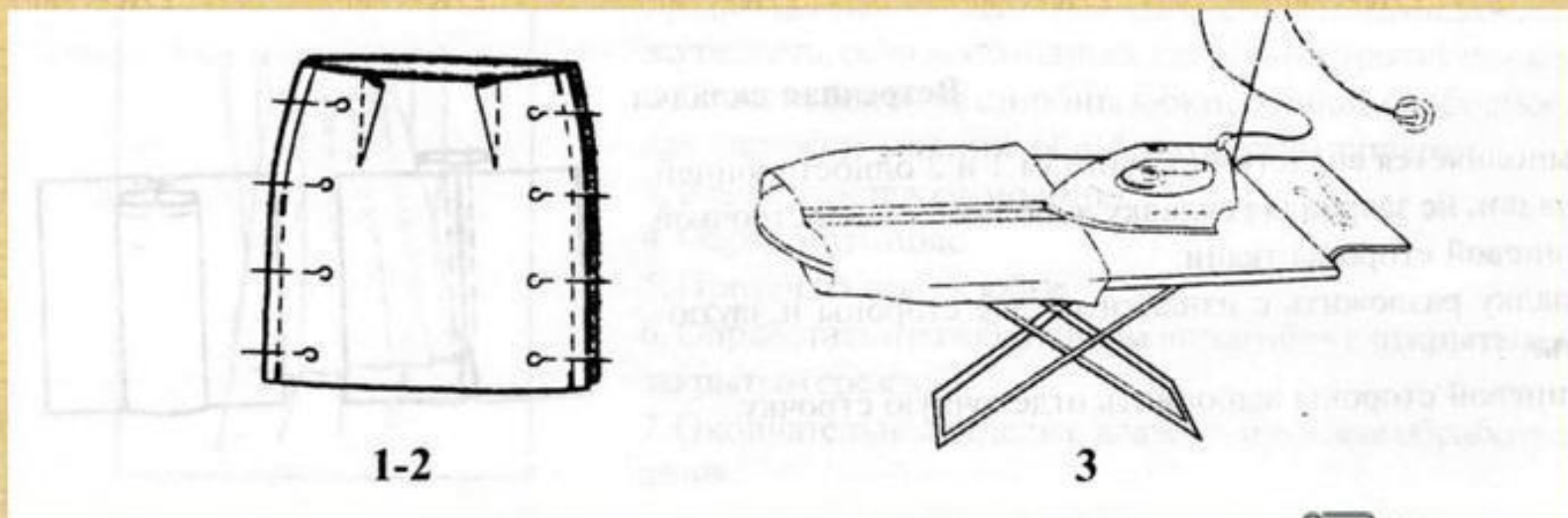

Обработка швов:

- Стачиваем боковые швы, строчим при этом по одной детали и в одном направлении (например, оба шва по задней детали юбки сверху вниз). В левом боковом шве начинаем строчку от отметки "застежка".
- Стачиваем средний шов задней половинки юбки от верхнего среза до линии низа.

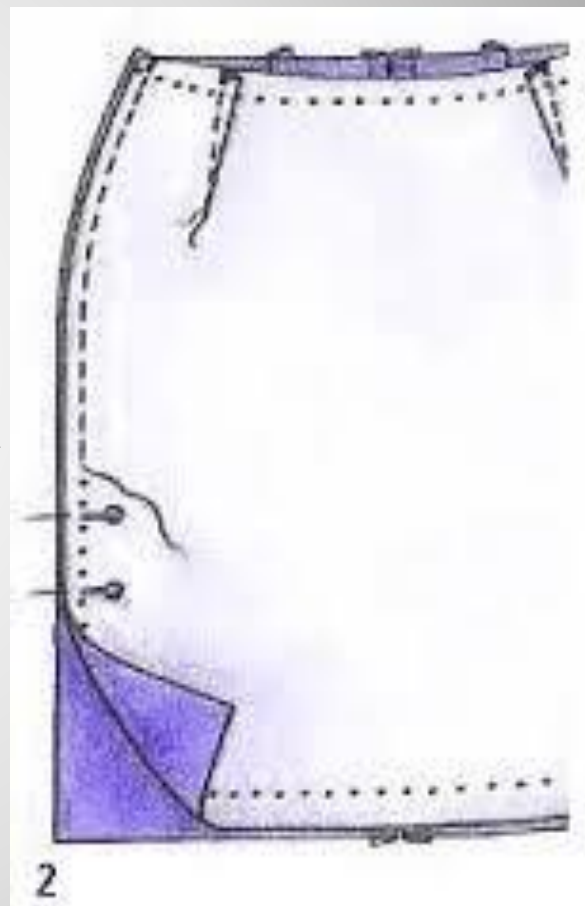

Обметывание срезов:

- Срезы юбки – боковые обметываем по отдельности.
- Средний шов обметываем вместе или по отдельности, если есть разрез.

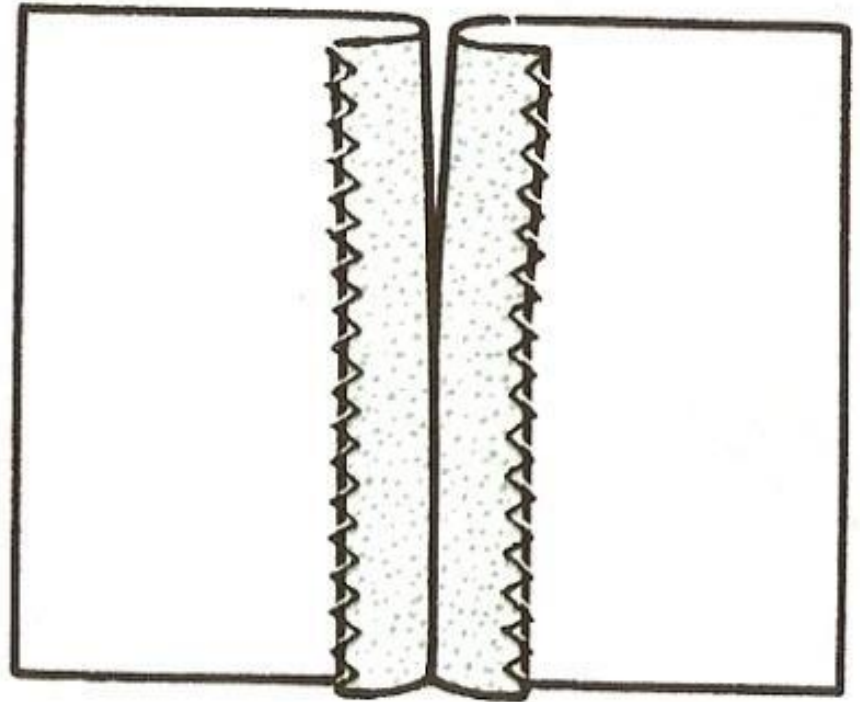

Обработка застёжки:

- **Заметать боковые срезы юбки**
- **Приметать застёжку-молнию**
- **Настрочить застёжку-молнию**

Обработка застёжки:

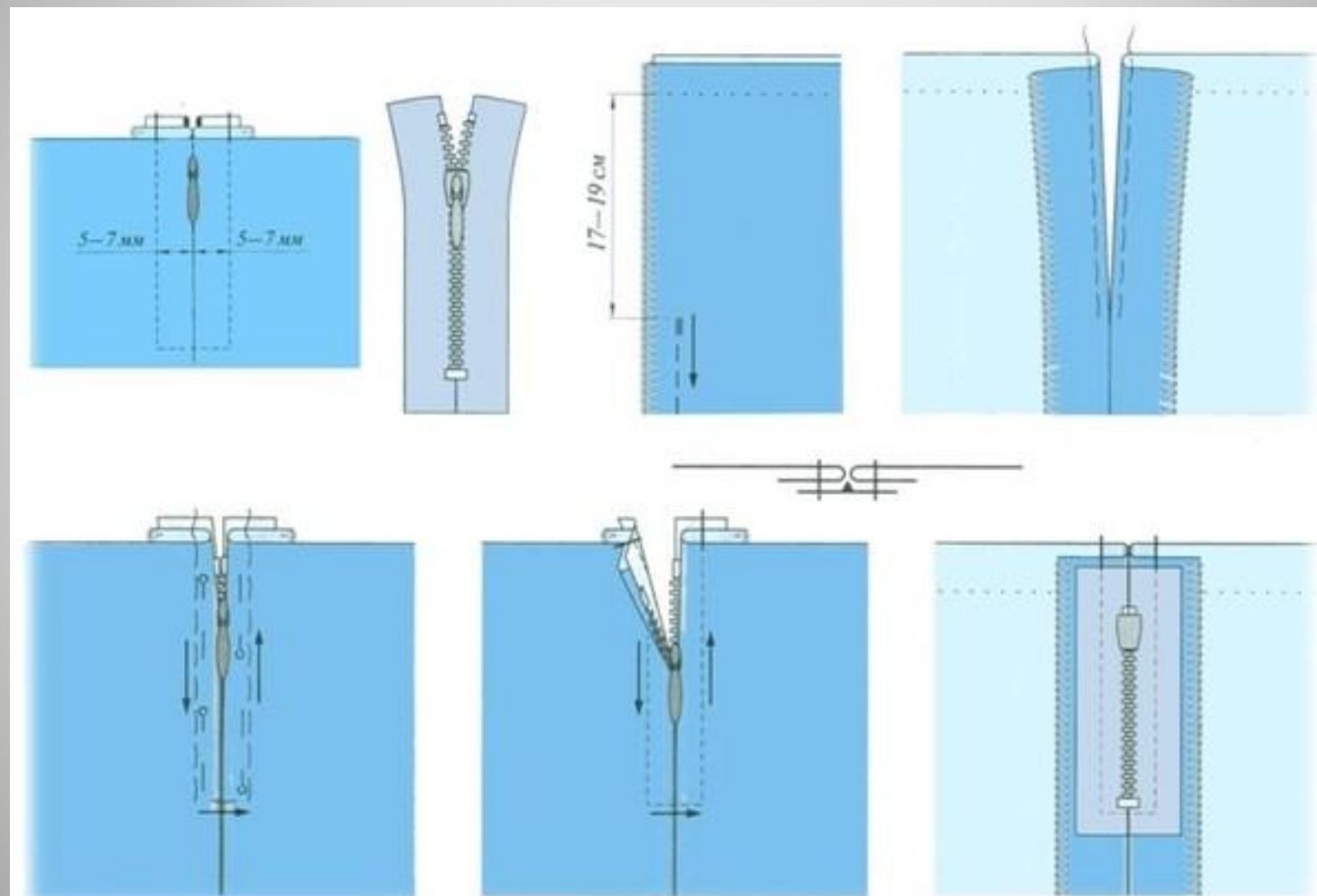

Домашнее задание:

стачать вытачки юбки, стачать и обметать боковые швы и средний шов юбки, обработать застежку молнию.

Дальнейшая обработка юбки в следующей презентации.