

# Переплетные работы

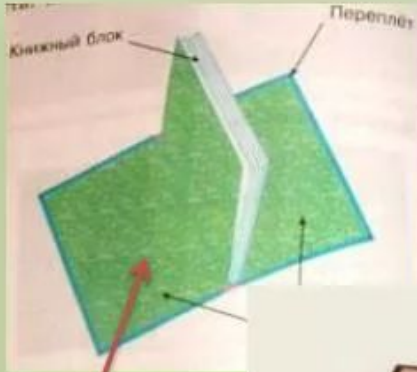

# Структура книги



Книжный блок  
Переплёт

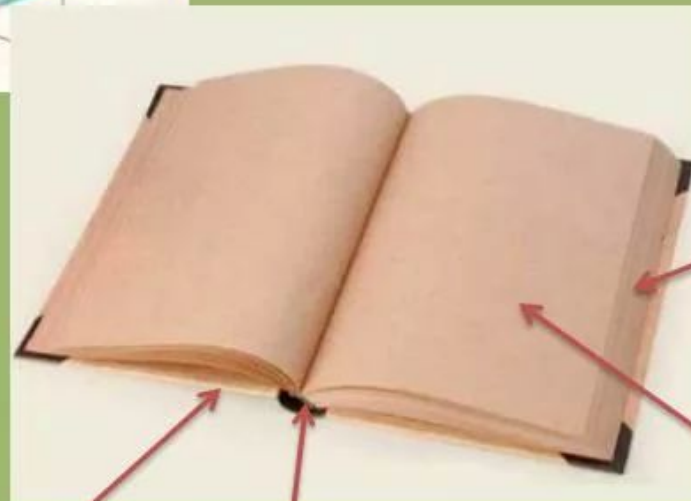

книжный блок  
(все листы)

страница

Форзац

переплёт (крышки и листы, оклеенные бумагой или другим материалом)

корешок (полоска – часть переплёта)

**Форзац** - это двойной лист бумаги, соединяющий книжный блок с переплетом.

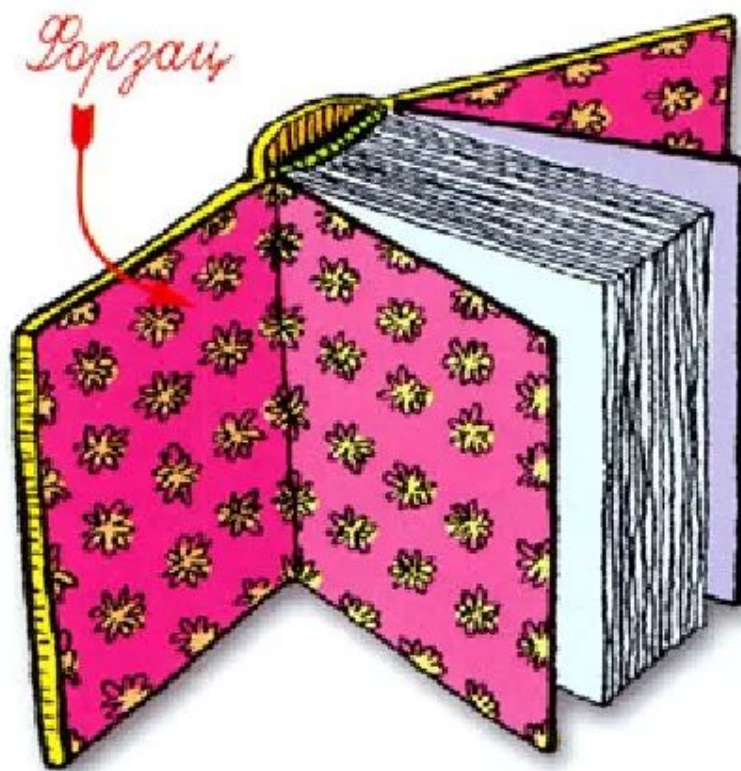

# Переплетные работы



# Блокнот на жёсткой основе



# Блокнот на жёсткой основе



# Блокнот на жёсткой основе



Рис. 23. Блокнот на жесткой основе.

## Ход работы.

а) Сложить лист писчей бумаги, как показано на рисунке 23, а. Если взять несколько листов небольшого размера, то каждый складывают отдельно и все укладывают стопочкой, сгибами в одну сторону.

б) Сшить блокнот в три прокола втачку или вразъем (сшивание бумаги втачку — рис. 23, б, вразъем — рис. 23, в). Пршив втачку начинают со среднего отверстия, затем делают

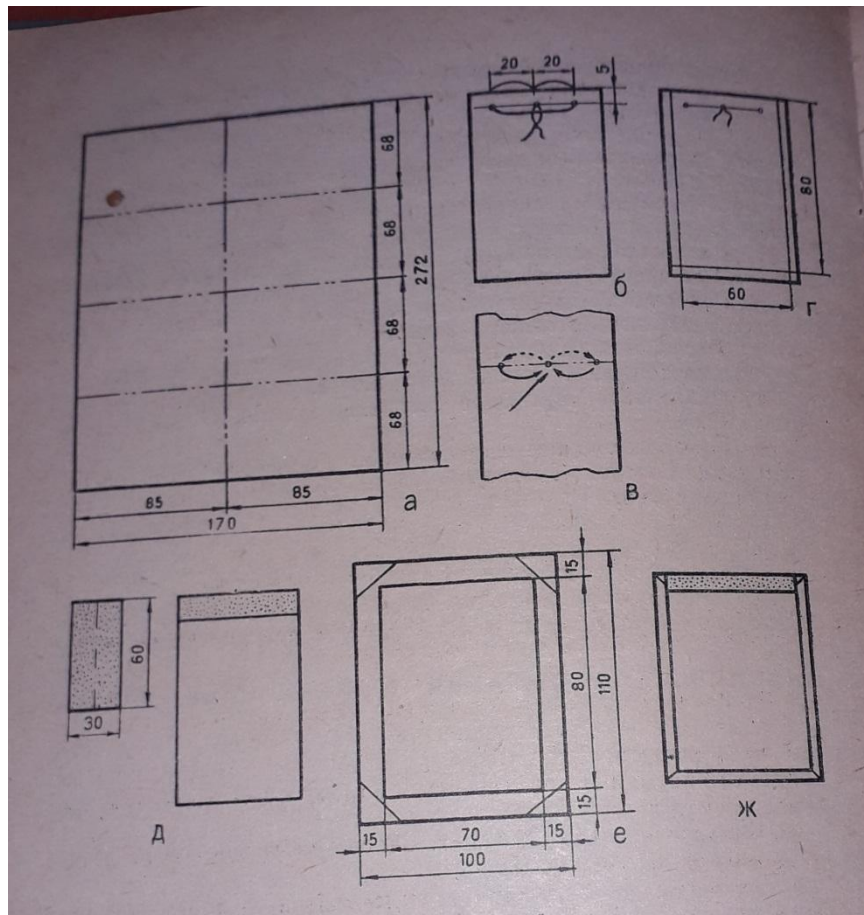
стежок в правое отверстие. Далее нитку проводят в левое отверстие, минуя среднее, и игла с ниткой возвращается в среднее отверстие. Оба конца нити связывают.

Сшивание вразъем выполняют по линии сгиба корешка. Места прокола бумаги иглой размечают точками.

в) Разметить и обрезать блок по заданным размерам с трех сторон. Сначала обрезают боковые стороны, затем нижнюю (рис. 23, г).

г) Рассчитать и заготовить бумагу для оклейки корешка блока. Оклеить корешок (рис. 23, д).

д) Рассчитать и заготовить картон для основы. Картон больше блока со всех сторон на 5 мм.

е) Рассчитать и заготовить окантовочную бумагу. Припустить к размеру картона по 15 мм с каждой стороны (рис. 25, е).

ж) Окантовать картон. Способ оклейки картона целым листом (см. рис. 7).

з) Наклеить блокнот на окантованную основу. Последнюю страницу блокнота наклеивают на неоклеенную сторону картона (рис. 23, ж).

## Альбом для рисунков (марок, открыток)

Для изготовления альбома необходимы картон, рисовальная и переплетная бумага, коленкор, шнур.

### Вариант I. Простейший альбом (рис. 24)

#### Ход работы.

а) Разметить и заготовить две детали из картона для обложек (200×280 мм.)

б) Разметить и заготовить из рисовальной бумаги 12 деталей для блока альбома (190×270 мм).

в) Разметить и заготовить из колена восьмь деталей для обклейки углов обложки (20×40 мм).

г) Разметить и заготовить переплетную бумагу для обклейки обложек (230×310 мм).

д) Разметить и заготовить две бумажные детали для фрзацев (190×270 мм).

е) Заготовить шнур (50 см) для сборки деталей альбома.

ж) Оклеить у обеих обложек уголки (рис. 24, а).

з) Оклеить обложки переплетной бумагой, срезав углы, как

## СШИВАЕМ БУМАЖНЫЕ

1. Вложим все листы в обложку...

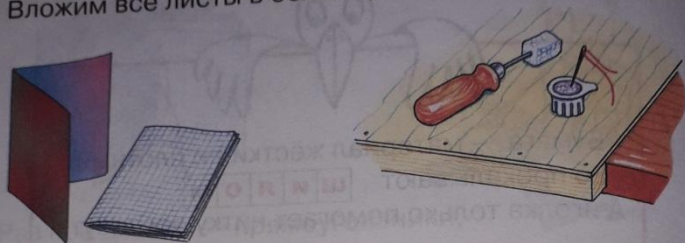

2. Развернём... наденем со всех сторон скрепки.

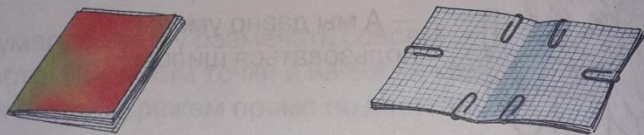

3. Проколем шилом три отверстия по линии сгиба.

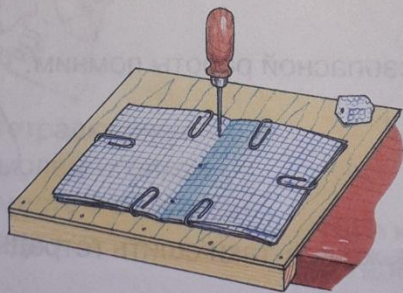

18

## ДЕТАЛИ НИТКАМИ

4. Проденем нитку в отверстия, вот так:



Завяжем узелок.

— Ой, и тут **к о р е ш о к !**

А теперь по карточке № 5 начнём работать над тетрадкой-малышкой.

19



# Сшивание в три прокола

- 3 Иголку с ниткой продёрнем в средний прокол снаружи внутрь. Конец нитки оставим снаружи (6–8 см).

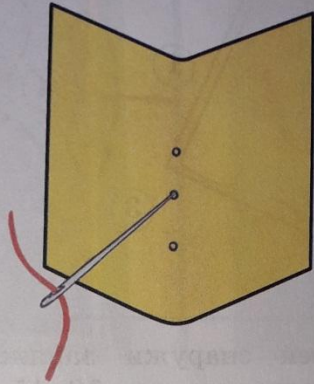

- 4 Второй прокол сделаем изнутри наружу в одну из крайних точек.

- 5 Третий прокол – снаружи внутрь, в последнюю метку.

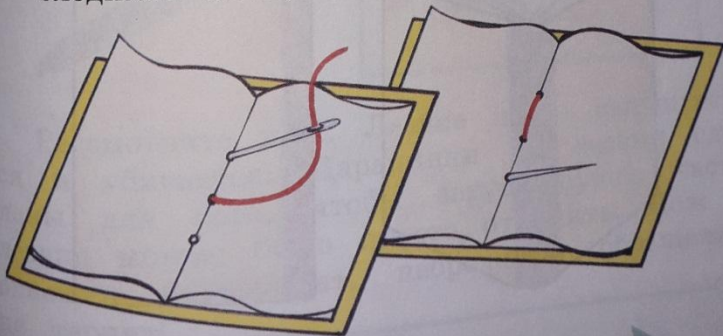

135

- 6 Последний прокол – изнутри (в середину).

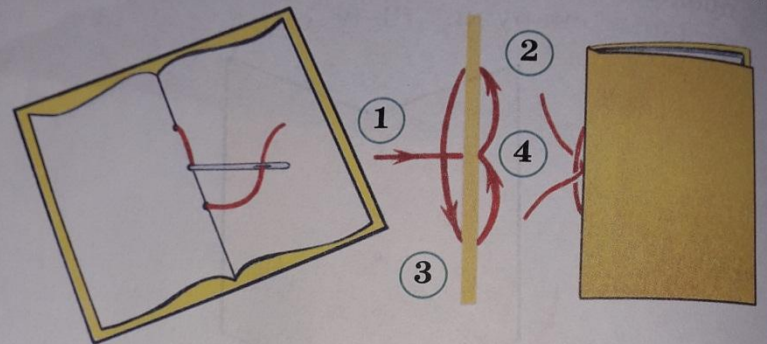

- 7 Концы нитей снаружи завяжем крепким узлом и подрежем до 10–15 мм.

- 8 Заклеим сгиб обложки корешком, чтобы концы нити не были видны.

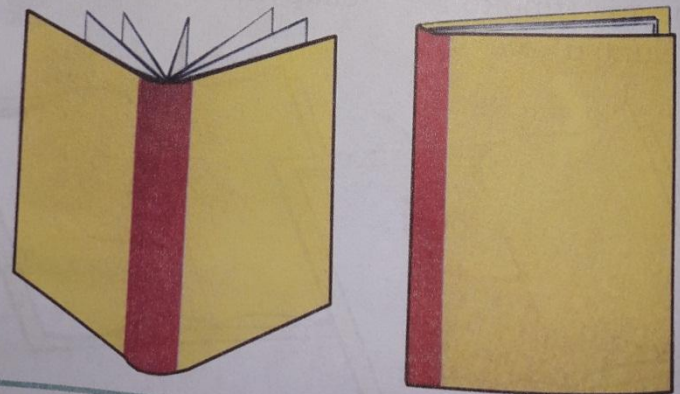

# Переплетные работы

## ПРАВИЛА ОБРЕЗАНИЯ



Возьмём нож удобно.

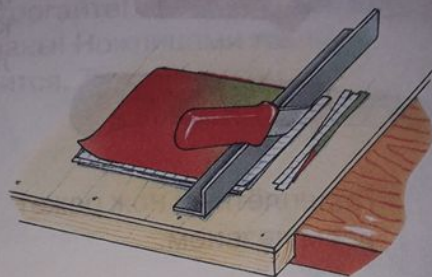

Режем на подрезной доске не торопясь, от корешка к краю блока листов.

На нож сильно не нажимаем!!!



— Да разве можно сразу прорезать все листы и обложку?



— Даже и не пробуй — не получится!

## НОЖОМ БЛОКА ЛИСТОВ



Один раз проведем ножом — один лист прорежем. Два — второй. И так до конца.

Главное — хорошо прижимать фальцлинейку, и не сдвигать её до тех пор, пока весь блок не обрежем до последнего листочка.

— Ой, какой же нож должен быть острый!



— Верно, это главное правило безопасной работы ножом.



А вот и другие...



# Переплетные работы

**ПРАВИЛА БЕЗОПАСНОЙ**

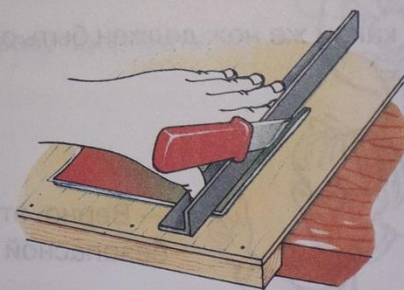

— Да мы уже все знаем! Как нож держать, на чём резать, по какой линейке...

— А **почему** так надо делать? Кто знает?



— У фальцлинейки есть бортик — он пальцы защищает! Нож на бортик опирается, резать легче, удобнее.

**24**



Где у них лезвия?  
Каким удобнее резать листы бумаги?

Переплётный нож режет всем лезвием.



А у макетного будет работать только кончик!



**Подождите!**  
Нож — опасный инструмент!  
Им нужно пользоваться очень умело!

**21**

# Переплетные работы

Запомните правила *безопасной работы* с ножом:

1. Работайте только на подкладной доске.
2. Во время работы выдвигайте небольшую часть лезвия.
3. Когда нож находится в нерабочем состоянии, лезвие должно быть убрано внутрь.
4. При работе с ножом пользуйтесь специальной линейкой с держателем.

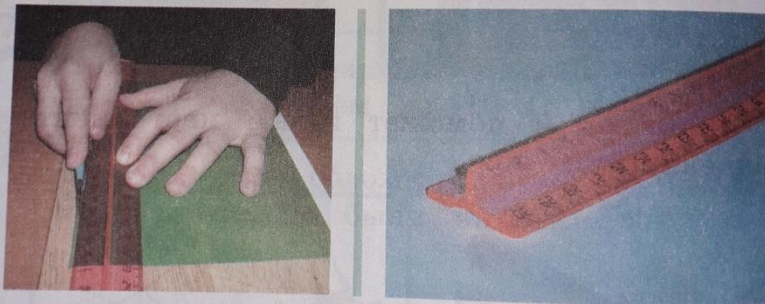

Рассмотрите линейку. Она имеет высокий бортик. Для чего он нужен? Чтобы защитить руки от острого ножа. Плотнo прижимайте линейку к доске и, не сдвигая её, режьте ножом по одной и той же линии, пока не обрежете все слои бумаги и картона.

## НОЖОМ БЛОКА ЛИСТОВ



Один раз проведем ножом — один лист прорежем. Два — второй. И так до конца.

Главное — хорошо прижимать фальцлинейку, и не сдвигать её до тех пор, пока весь блок не обрежем до последнего листочка.

— Ой, какой же нож должен быть острым!



— Верно, это главное правило безопасной работы ножом.



А вот и другие...

# Подарочная папка



Рис. 28. Подарочная папка.

## КОМБИНИРОВАННЫЕ ПЕРЕПЛЕТНЫЕ РАБОТЫ

При определенной подготовке учащихся в III классе можно выполнить и более сложные комбинированные переплетные работы, например папку с блокнотом и карманом, папку с раздвижным карманом, папку с двумя блокнотами или двумя раз-

Папка представляет собой жесткий переплет (сплошной или составной). С лицевой стороны она оформляется аппликацией, с внутренней стороны вклеивается флажок. Возможно и другое оформление папки. Ниже дается описание изготовления папки в жестком сплошном переплете.

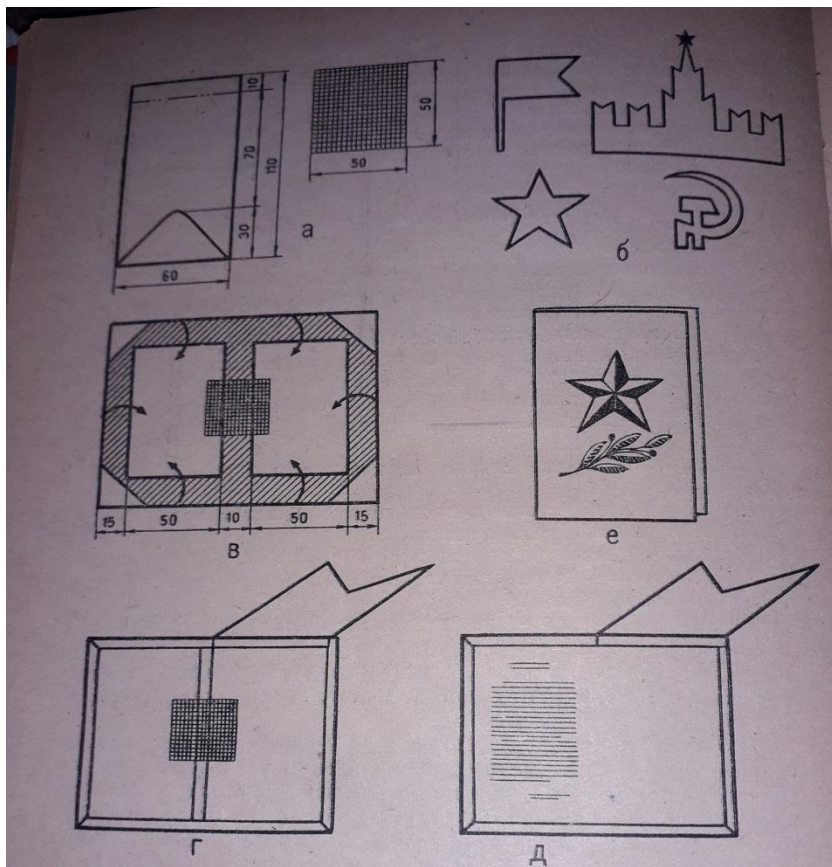
Ход работы.

а) Заготовить две детали из картона для обложек (70×110 мм).

б) Заготовить деталь для оклейки обложек с лицевой стороны. Лучше подобрать бумагу светлых тонов, чтобы отразить праздничное назначение изделия (140×180 мм).

в) Заготовить бумагу для оклейки обложек с внутренней стороны (100×140 мм).

г) Заготовить красную ткань или бумагу для флажка и техническую марлю (рис. 28, а).

д) Заготовить детали для выполнения аппликации на лицевой стороне обложки — серп и молот, звезду, знамя, силуэт Кремля или др. (рис. 28, б).

е) Обрезать углы у заготовки для оклейки обложек с лицевой стороны. Соединить обложки куском технической марли. Намазать клеем всю поверхность бумаги для обклеивания картона. Аккуратно разместить картонные обложки на бумаге, протереть их тряпочкой, загнуть сначала длинные стороны бумаги, потом короткие. По краю картона на корешке провести контрольные линии, чтобы подклеить бумагу к толщине картона (рис. 28, в).

ж) Приклеить к верхней стороне второй обложки флажок из красной ткани или бумаги, как показано на рисунке 28, г.

з) Оклеить внутреннюю сторону папки бумагой (рис. 28, д).

и) Оформить лицевую сторону обложки аппликацией (рис. 28, е).

Аккуратно написать поздравление с внутренней стороны папки.

# Папка-игольница в жестком переплете

## РАССМОТРИМ КАРТИНКУ

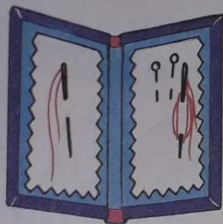

Такой игольничек очень удобен. Его можно положить в шкаф, на стол, в портфель. Иголочки вкалывают в лоскутки, приклеенные за верхний край внутри папочки из картона. Чтобы край лоскутка не осыпался, его вырезали специальными ножницами.

ножницы зигзаг

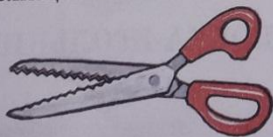

Папочка небольшая, 9 см, а ширина 6 см. Сделана папочка из двух картонных сторон. Они склеены корешком. Чтобы папочка была красивой, каждую сторонку оклеили снаружи и внутри цветной бумагой. А на обложке приклеили аппликацию из фантика.

Нам понадобится:

картон	для сторон
цветная бумага	для оклейки сторон
ледерин	для корешка
два кусочка одноцветной мягкой ткани	для игольничков
красивый фантик	для украшения папочки
клей ПВА	для сборки

Простой карандаш, линейка, угольник, ножницы, фальцовка, фальцлинейка, подрезная доска, нож, папка для просушки изделия, кисточка для клея, тряпочка для клея.

1. Разметим две сторонки на картоне.

сторонка

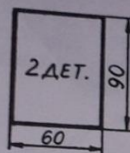

картон

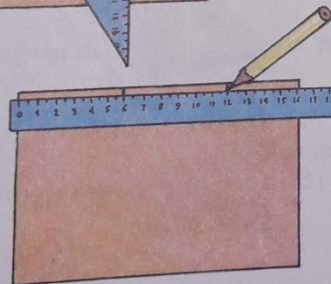
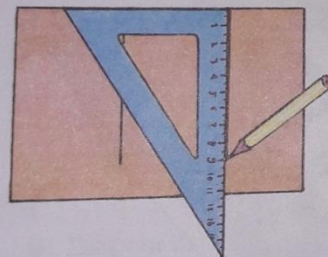
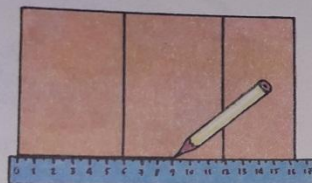

4

2. Вырежем обе сторонки из картона.

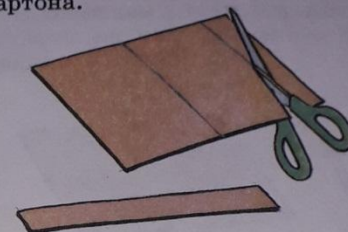

3. Приготовим два голубых прямоугольника для оклеивания сторонки изнутри.

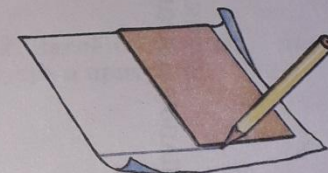

4. Вырежем их.

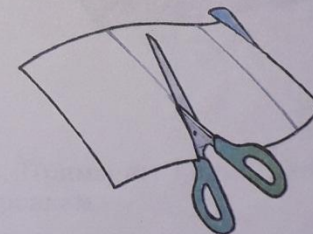

5

5. Так же по картонной сторонке, как по шаблону, разметим два лоскутка для игольников.
6. Вырежем игольники.
7. Разметим на глаз на сложенной синей бумаге два кусочка для оклейки сторонки снаружи.

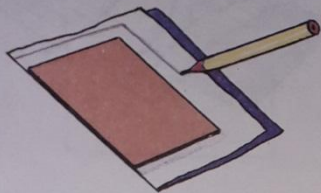

8. Вырежем детали.

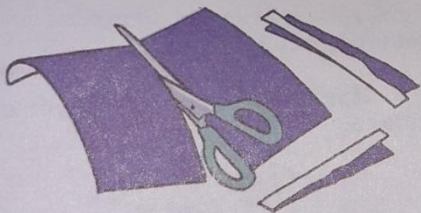

9. Вырежем на глаз узкую полоску ледерина для корешка.

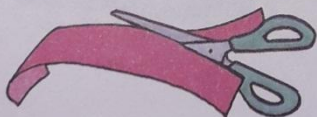

6

### СБОРКА

1. Намажем клеем корешок и уложим на него ровненько сторонки.

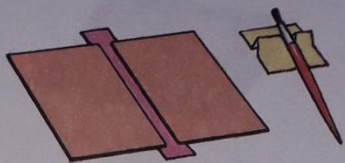

Между сторонками оставим щёлочку в 1 см.

2. Загнём концы корешка внутрь и притрём.

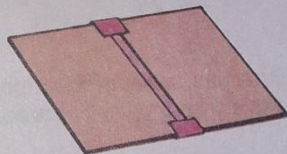

3. Примерим синие детали к сторонкам.

7

4. Загнём каждую синюю деталь на сторонку.

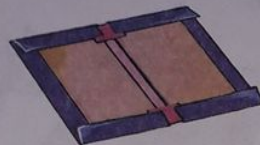

5. Развернём синюю деталь и вырежем лишние уголки.

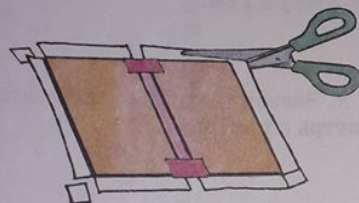

6. Ещё раз завернём сторонки, подрежем бумагу, где нужно.

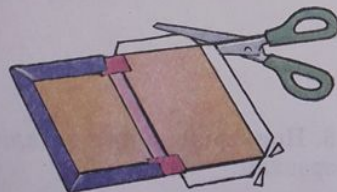

8

7. Оклеим синими деталями картонные сторонки. Хорошенько притрём через макулатуру.

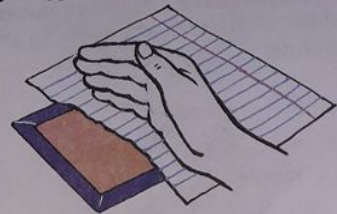

8. Примерим голубые детали к папочке, немного подрежем их с трёх сторон.

Если голубая деталь будет чуть-чуть поменьше, по краям останется синий кантик.

9. Приклеим внутрь голубые детали.

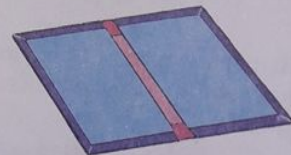

9

# Папка-игольница в жестком переплете

Внимание!  
В папочке посередине виден некрасивый корешок! На него надо наклеить узкую полоску. Как это сделать, вы узнаете из инструкции.

10. Вырежем на глаз и приклеим внутрь голубой отстав.



11. Положим папочку под пресс на просушку.

12. Вырежем красивую картинку для аппликации из фантика.

13. Примерим к папочке и отрежем лоскутки-игольники.

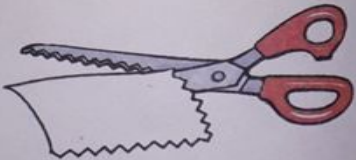

10

14. Приклеим на обложку аппликацию.



15. Приклеим внутрь игольники.

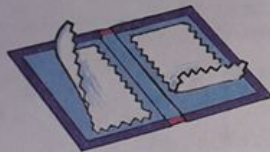

16. Вложим внутрь листок бумаги.



17. Уберём папочку сушить под пресс.

18. Уберём рабочее место.

11

**НЕ ЗАБЫВАЙ ПРАВИЛА БЕЗОПАСНОЙ РАБОТЫ!**

1. Работай только исправными инструментами.
2. Будь внимателен во время работы.
3. Не оставляй иглы и раскройные ножницы на парте.
4. Подавай ножницы только кольцами вперёд.
5. После работы вымой руки.



12



# Записная книжка в жёстком переплёте



## ЖЕСТКИЙ ПЕРЕПЛЕТ

В прошлом году мы научились делать простые записные книжки в бумажной обложке. Но она недолговечна, поэтому более дорогие книги, как правило, помещают в обложку из картона, то есть в жесткий переплет. В такой книге обычно выделяют две части:

- а) книжный блок,
- б) переплет.

Они соединяются при помощи форзацев (переднего и заднего) и полоски ткани. Все это ты увидишь в любой книге.

The diagram shows a cross-section of a hardcover book. Labels include: **книжный блок** (book block) at the top, **форзац** (endpaper) on the left, **корешок** (spine) in the middle, **отстав (полоска) бумаги** (paper strip) at the bottom left, and **картонные крышки** (cardboard covers) on the right.

Если мы научимся делать такой переплет, то сможем привести в порядок свои старые книги, а также изготовить оригинальную записную книжку.

Сначала сделаем жесткий переплет упрощенного вида для какой-нибудь детской книги или брошюры.

Корней Чуковский  
**Сказки**

66

# Записная книжка в жёстком переплёте

## ЖЕСТКИЙ ПЕРЕПЛЕТ

В прошлом году мы научились делать простые записные книжки в бумажной обложке. Но она недолговечна, поэтому более дорогие книги, как правило, помещают в обложку из картона, то есть в жесткий переплет. В такой книге обычно выделяют две части:

книжный блок

а) книжный блок,  
б) переплет.

Они соединяются при помощи форзацев (переднего и заднего) и полоски ткани. Все это ты увидишь в любой книге.



форзац

корешок

отстав  
(полоска)  
бумаги

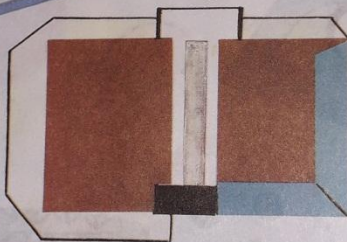

картонные  
крышки

Если мы научимся делать такой переплет, то сможем привести в порядок свои старые книги, а также изготовить оригинальную записную книжку.

Сначала сделаем жесткий переплет упрощенного вида для какой-нибудь детской книги или брошюры.

66

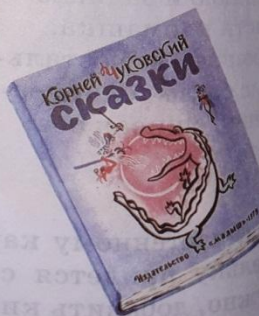

## Порядок работы

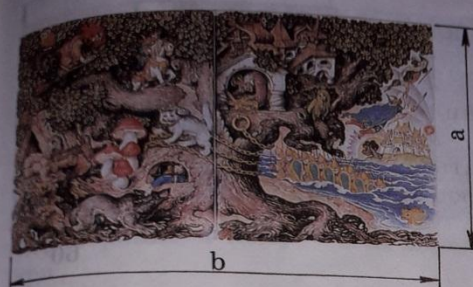

1. Аккуратно вынем из брошюры скрепки, снимем обложку.

2. Разметим и вырежем из плотной бумаги лист того же размера. Это форзац. Сложим его пополам.

3. Вырежем полоску из марли или хлопчатобумажной ткани длиной на 20 мм меньше форзаца, а шириной около 50 мм.

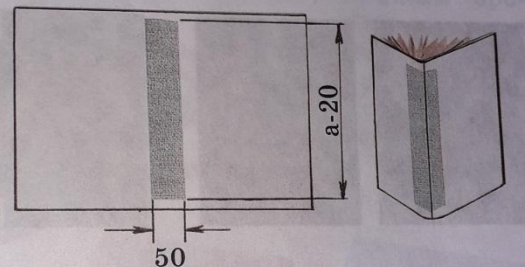

4. Вложим брошюру в форзац, обогнем по сгибу марлей и всё сошьем в три прокола.

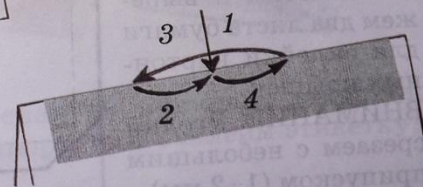
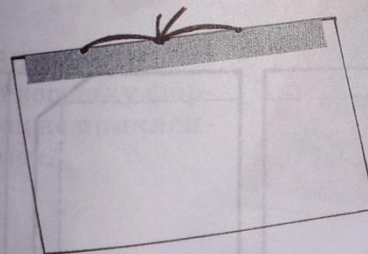

67

# Записная книжка в жёстком переплёте

5. Разметим и вырежем из картона две крышки.

6. Из плотной бумаги или ткани сделаем корешок.

7. Приклеим крышки к корешку. Расстояние между крышками должно быть равно толщине брошюры плюс 5 мм.

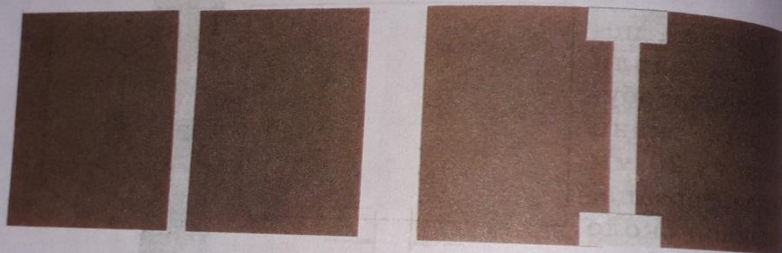
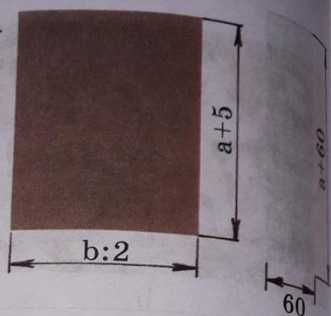

8. Подогнем и подклеим выступающие края корешка внутрь.

9. Разметим и вырежем два листа бумаги для оклейки картонных крышек. **ВНИМАНИЕ!** Уголки срезаем с небольшим припуском (1–2 мм).

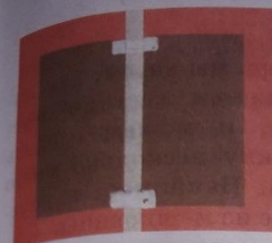
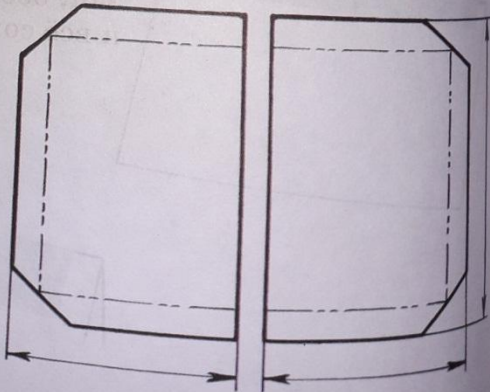

Вид переплета изнутри



Вид переплета снаружи

10. Оклеим крышки.

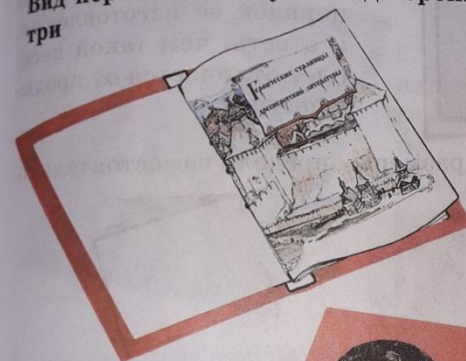

11. Вложим брошюру в переплет и приклеим изнутри половинки форзаца к крышкам. Вокруг форзаца должен получиться небольшой кантик.

**ВНИМАНИЕ!**  
К корешку форзаца не приклеиваем.



12. На передней крышке снаружи приклеим аккуратно обрезанную обложку брошюры или наклеим этикетку с заглавием книги.

До полного высыхания изделие положим под пресс.

# Записная книжка в жёстком переплёте

## ЗАПИСНАЯ КНИЖКА (жёсткий сплошной переплет)



Теперь мы знаем, как выполняется жёсткий переплет, и можем сделать книжку несколько иного вида. Например, в переплете из мешковины. Рассмотрите на схеме порядок ее изготовления, и ответьте, чем такой переплет отличается от предыдущего.

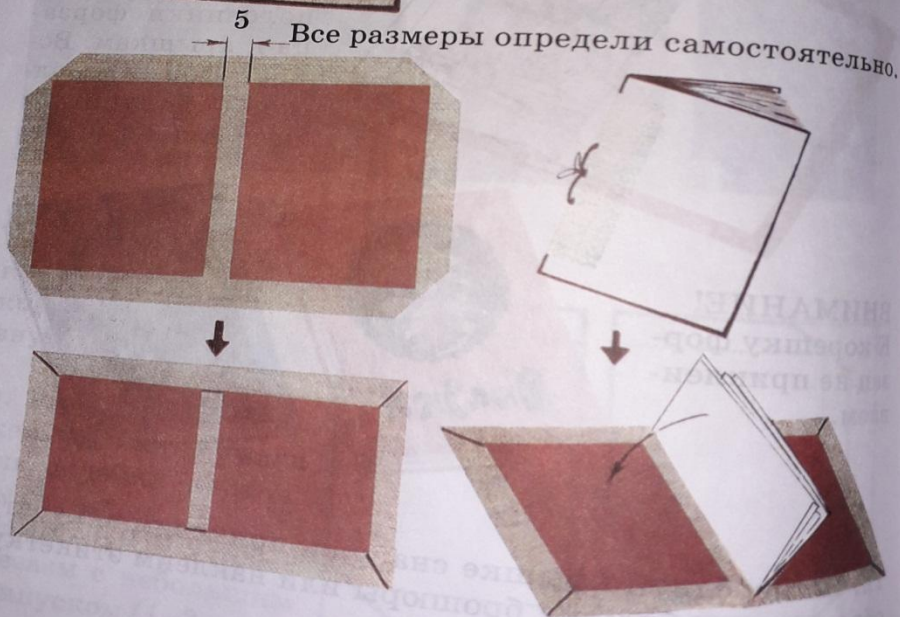

**ВНИМАНИЕ!** Прежде чем приступить к оформлению обложки, книжку необходимо просушить под прессом в течение нескольких дней.

## Оформление обложки

Обложка из мешковины имеет слишком простой вид, ее желательно украсить.



1. Наклеим на обложку фрагмент открытки (круглый или овальный).

2. По краю овала выдавим из тюбика ПВА неширокий валик клея. Линия скорее всего получится не очень ровной, но это не беда.

3. Дадим клею слегка подсохнуть и посыпем его бронзовым или алюминиевым порошком. То, что просыплется рядом с валиком клея, стряхивать не нужно!



4. Когда клей окончательно высохнет, постучим книжкой по столу. Лишний порошок осыплется, останется лишь «металлическая» рамка вокруг картинки.