

# ЯДРО ДУШИ

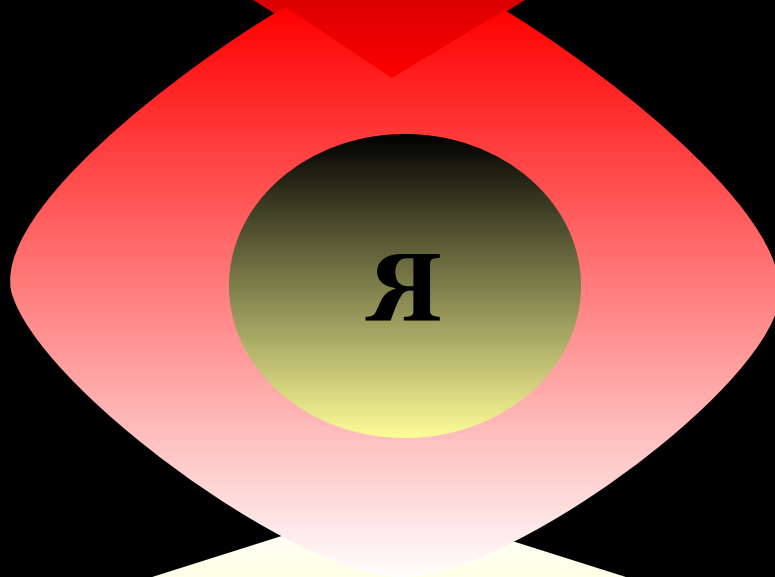

**Восприятие  
всего  
что в мире  
и во мне**

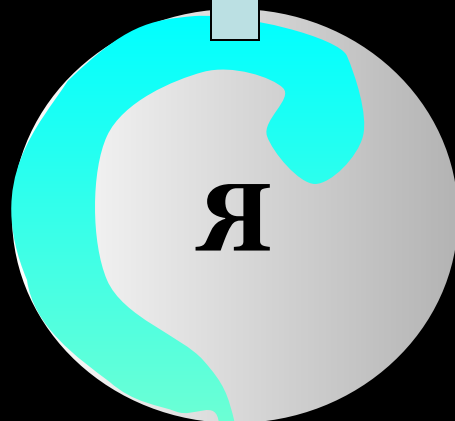
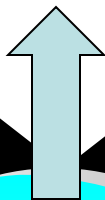

**Благая весть  
формирует со-весть, очищает ядро души - дух**

# Материальный мир формирует со-знание, наполняет дух материей

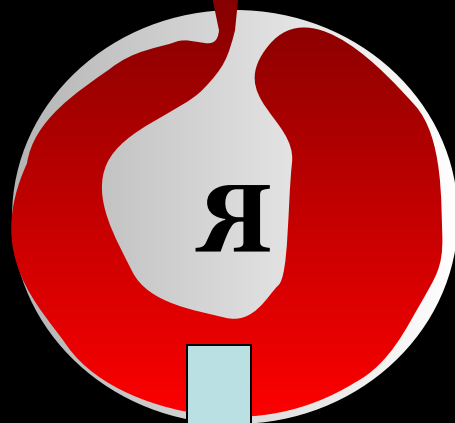

Восприятие  
всего  
что в мире  
и во мне



# Необнаружение источника деструктивных знаний чревато наполнением духа тленом

Порочный круг  
образовался -  
включается  
самозатягивание  
внутри из вне

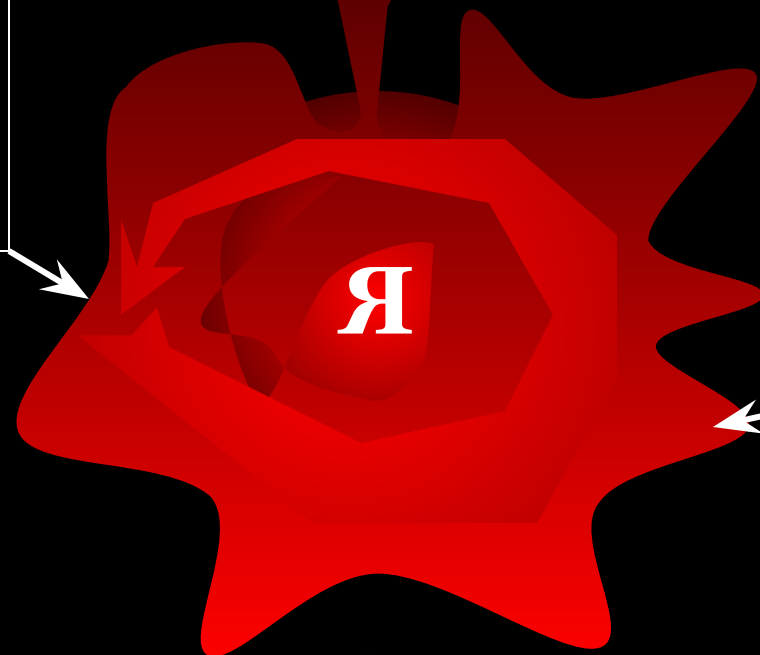

Душу рвут  
аффекты  
противоречия

Восприятие  
всего  
что в мире  
и во мне

**Происходят:  
срывы  
агрессия  
невроты**

**1. Что делать.**  
Прервать  
источник  
порочного  
знания.  
Сменить инфор-й  
фон

**Зацикленность  
приводит  
к психозам -  
не  
возможность  
контролировать  
свои слова  
и поведение**



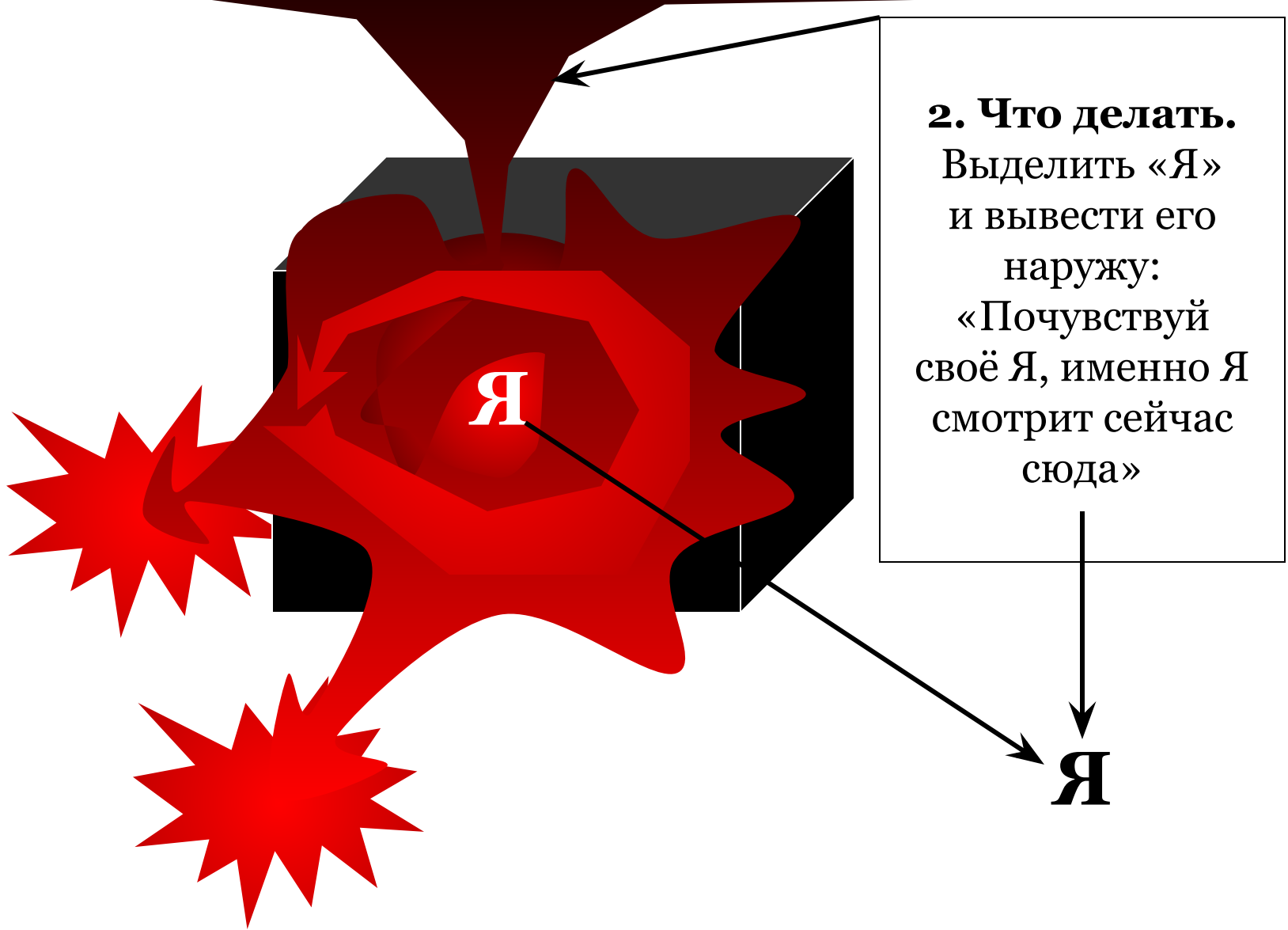

**3.**

Есть только твоё Я,  
оно родилось с тобой

**Я**



4.

...

всё остальное наносное

**Я**







5.

наносное проникло к тебе  
как волк в овечьей шкуре  
в стадо овец

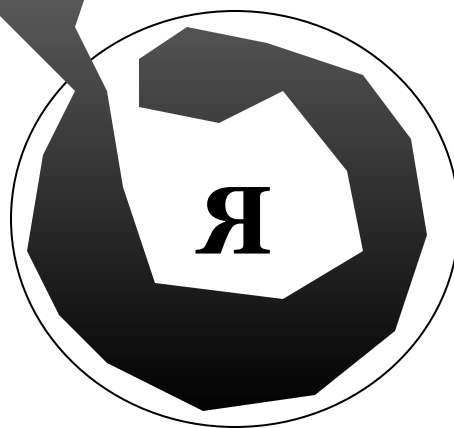

**6.**

как паук  
закрыло все выходы  
опутало клейкой паутиной  
волю и тащит за собой

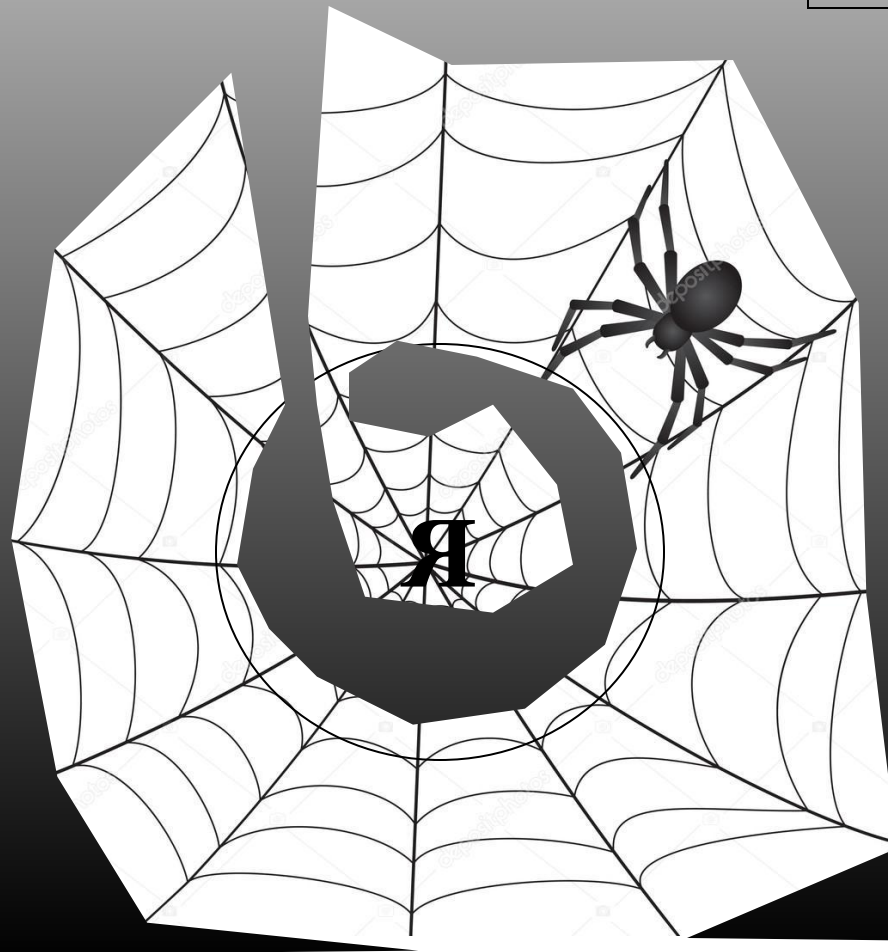

**Я**

7.

все убираем...  
Есть только Я...

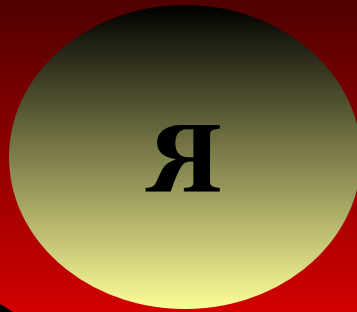

8.

Если обуревают  
внешнее  
и внутреннее  
давление...

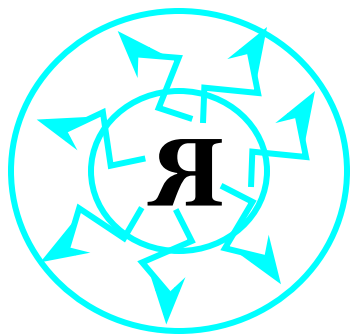

9.

Начинаем продуцировать  
волю, как поток...

Я хочу узнать правду –  
как надо жить  
правильно,  
чтобы быть счастливым !!!

**Это воля к смыслу**  
**– активизация духа !!!**

10.

Эта воля сильнее  
любого влечения -  
это обнажение  
сущности Я  
человека.

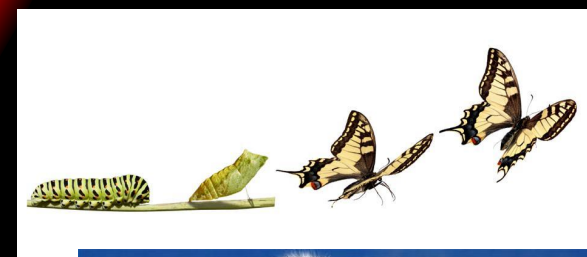

**Это потоги бабочки из гусеницы.  
Цыпленка из скорлупы.  
Растений сквозь камни.  
Воды через ущелья.**



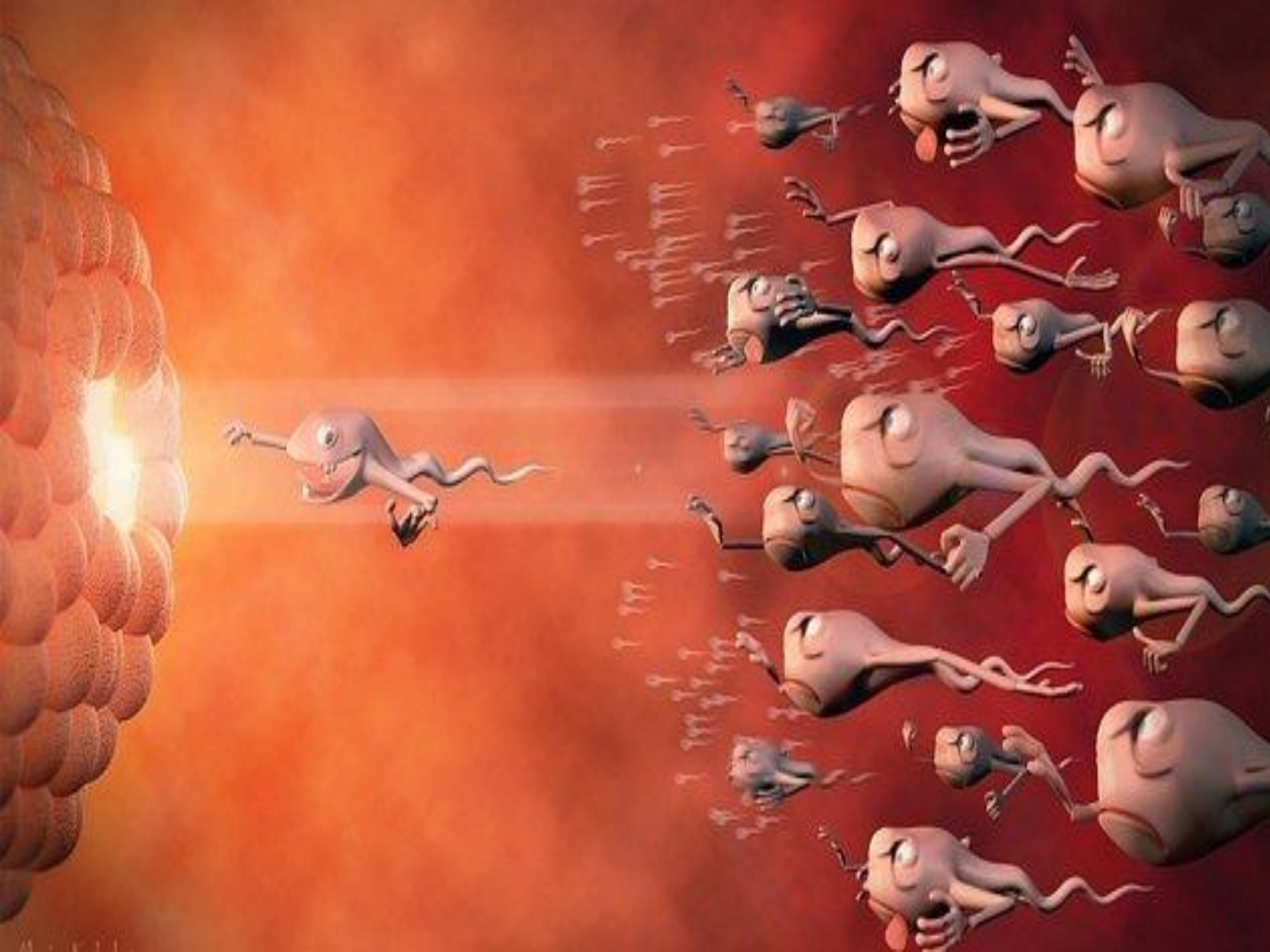



**Пища, вода**

**Безопасность, тепло, отдых**

**Интеллектуальные потребности**

**Выискивание новых  
потребностей и  
их удовлетворение:  
развлечения,  
бегство от скуки**

**Познание других людей**

**Самопознание**

**Об-наруж-ение смысла жизни**

**Страх смерти,  
попытки не думать о ней**

**Освещение страха смерти**

**О МОТИВАЦИИ**

Истинная  
мотивация  
лежит глубже  
чем кажется

**Я**

**Есть ли жизнь  
после смерти?**



# Защитивание

- невроз -
- психоз ...

- Осмысление страданий -
- причин зла - моих проблем -
- трансценденция

... открывание новых  
потребностей и  
их удовлетворение:  
... увлечения  
... во от скуки

Познание

Самоп

Об-наруж-ени

ЖИЗНИ

... смерти  
попытка ... о ней

Освещени ... смерти

Я

Есть ли жизнь  
после смерти?

# Материальные амбиции

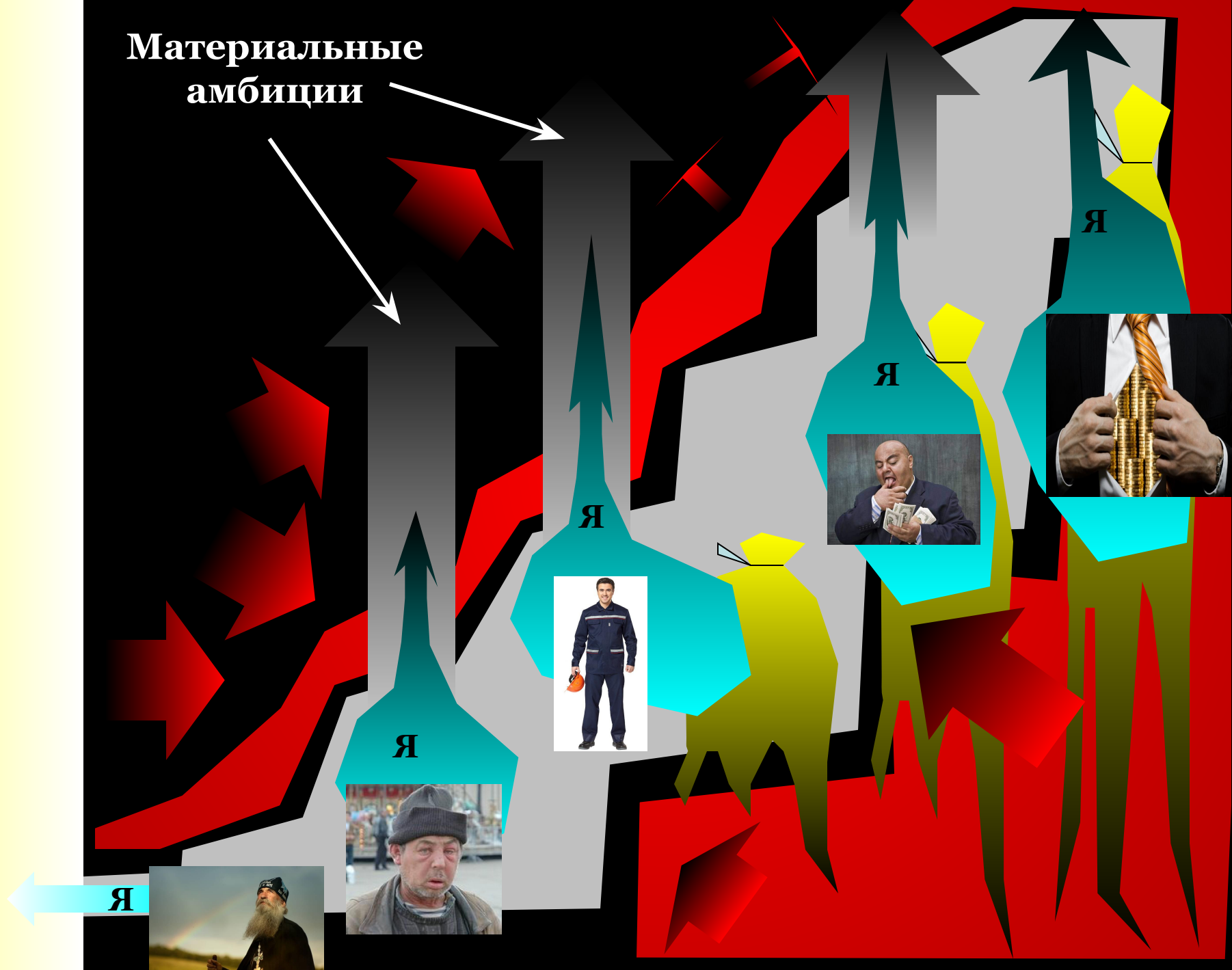

### 3. Трансценденция: выполнение должного вопреки животным инстинктам

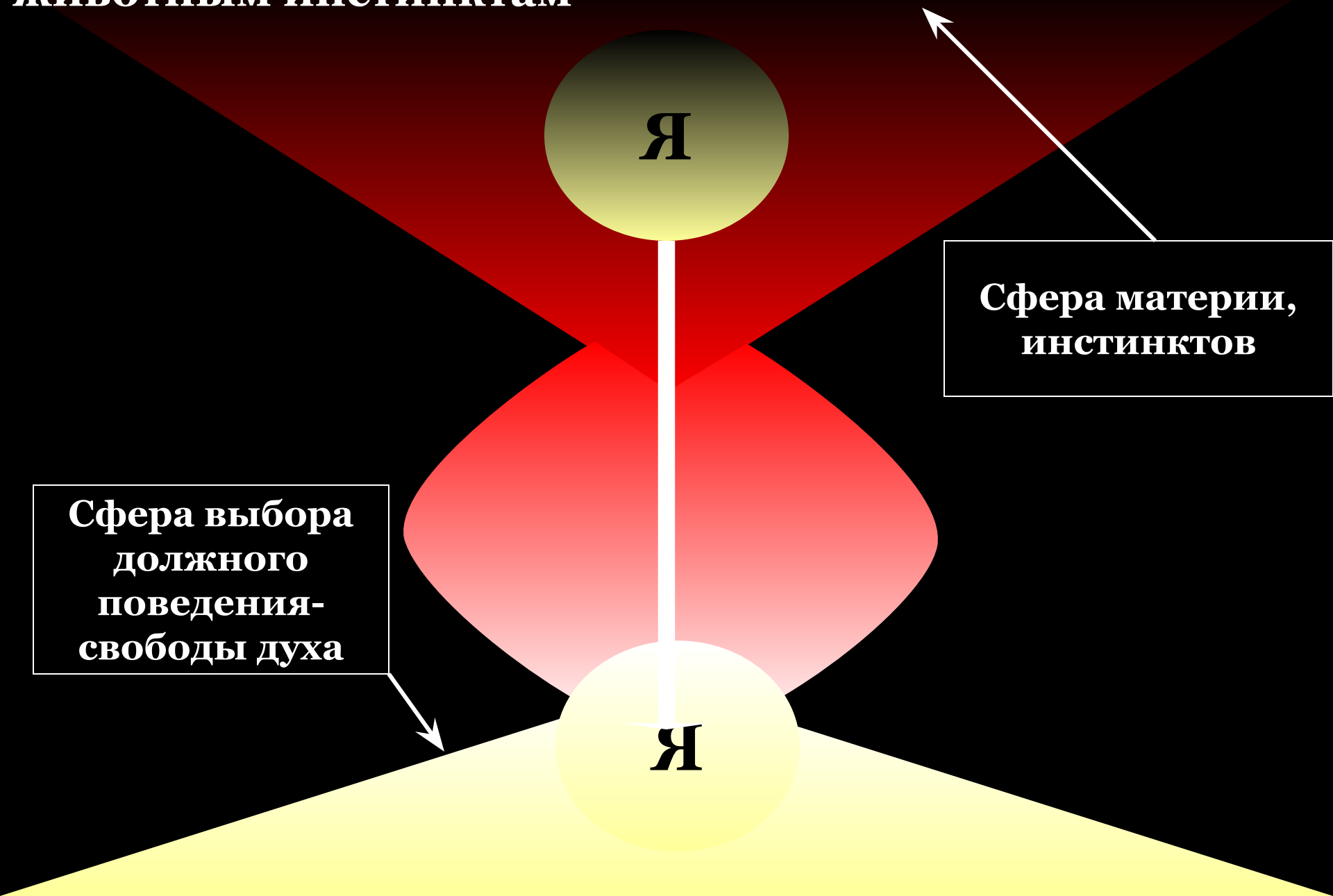

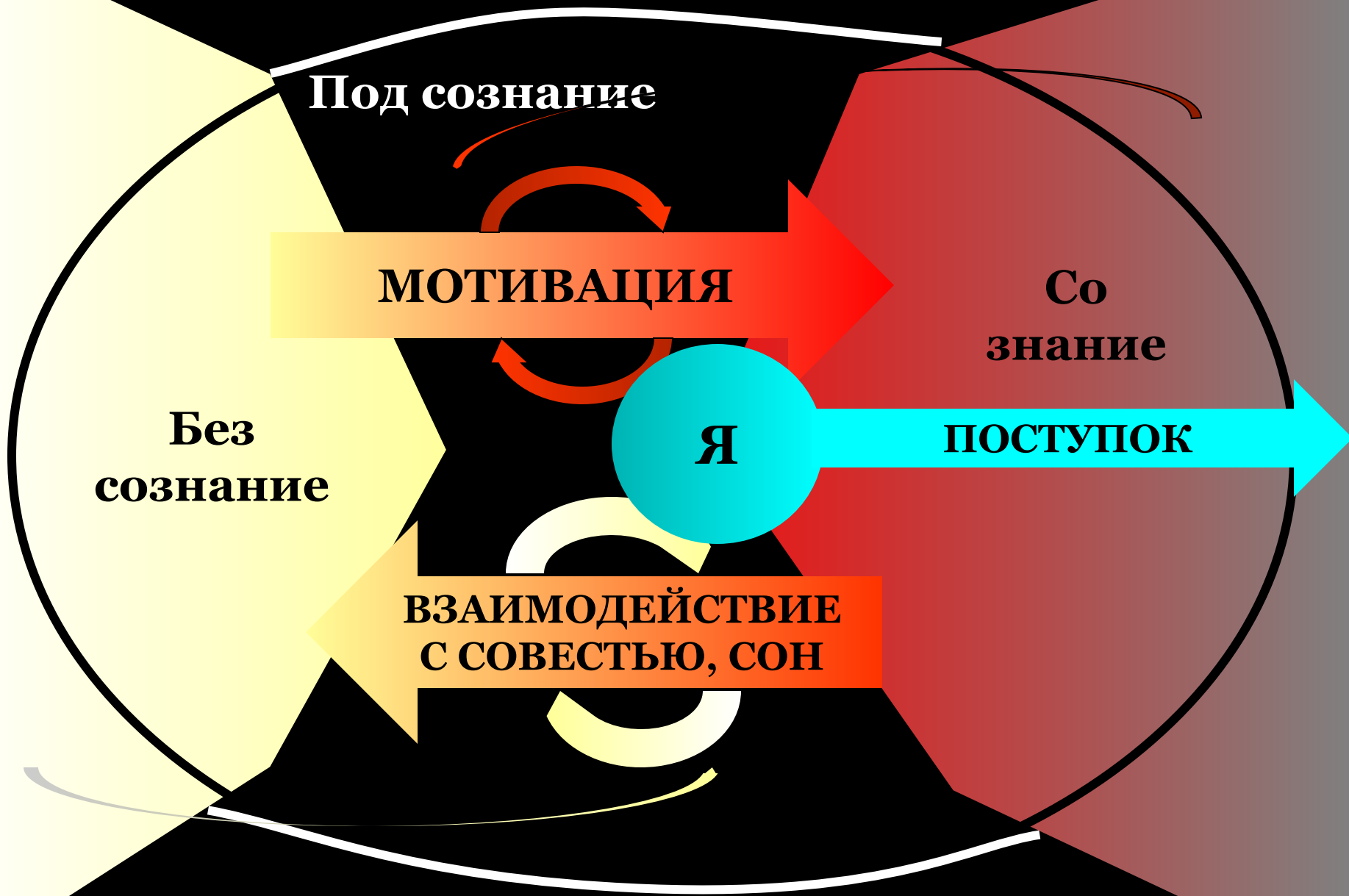





## САМОСТЬ

- ошибка самоидентификации.  
Если мы уверены, что мы  
– животные, нам не стоит  
удивляться, что люди  
ведут себя как звери в  
период активизации  
инстинктивных аффектов

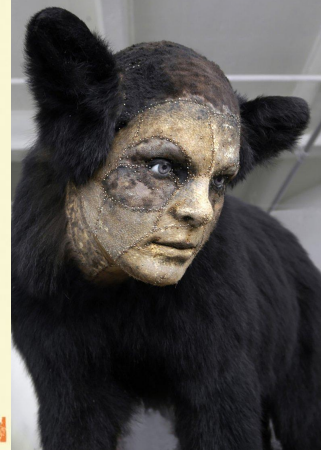
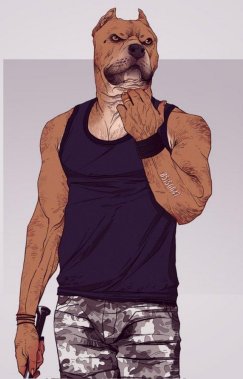



# Пример самоидентификации в семейных отношениях

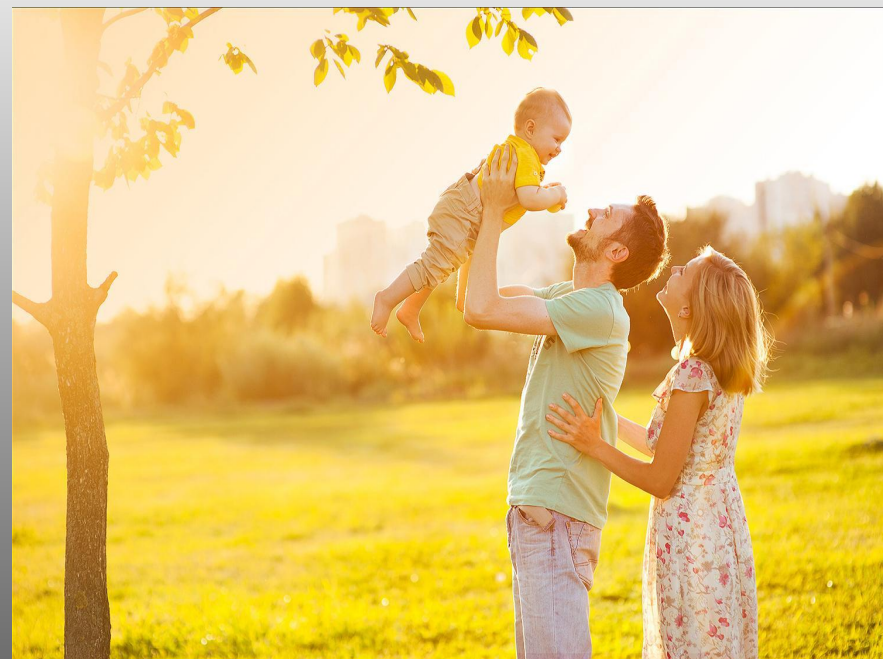

Жена полагает, что доносит сведения до сознания

На самом деле бьет в клапан  
с повышенным напряжением

**Подсознание:**  
психофизиологи  
я,  
законы  
биологии,  
реакции защиты

**Социальные ярлыки и оценки,  
соответствующие им модели  
мышления и поведения,  
которые заглушают вести  
из без-сознательного**

**Без сознательное:**  
область смысла жизни  
и страхов:  
одинокчества → смерти →  
→ участи после смерти





**Общественные ярлыки, в т.ч. из СМИ**

**Влияние значимого другого:**  
Любой из нас имеет набор свой социальных ярлыков, адаптированных под него самого

**Агрессия**

**Я**

Усвоение ярлыков происходит при активной роли чувств: психофизиологии, подсознания. Зачастую без критики под эйфорией чувств

**Социальные ярлыки от значимого другого:**  
могут содержать ошибку, при вскрытии которой обнажаться скрывающиеся под ним вопросы, что может привести к резкой смене мышления и поведения в зависимости готовности субъекта действовать при ЧС (пример: «Ярлык сексуального поведения»)

**Без сознательное:**  
область смысла жизни и страхов:  
одиночества → смерти →  
→ участи после смерти

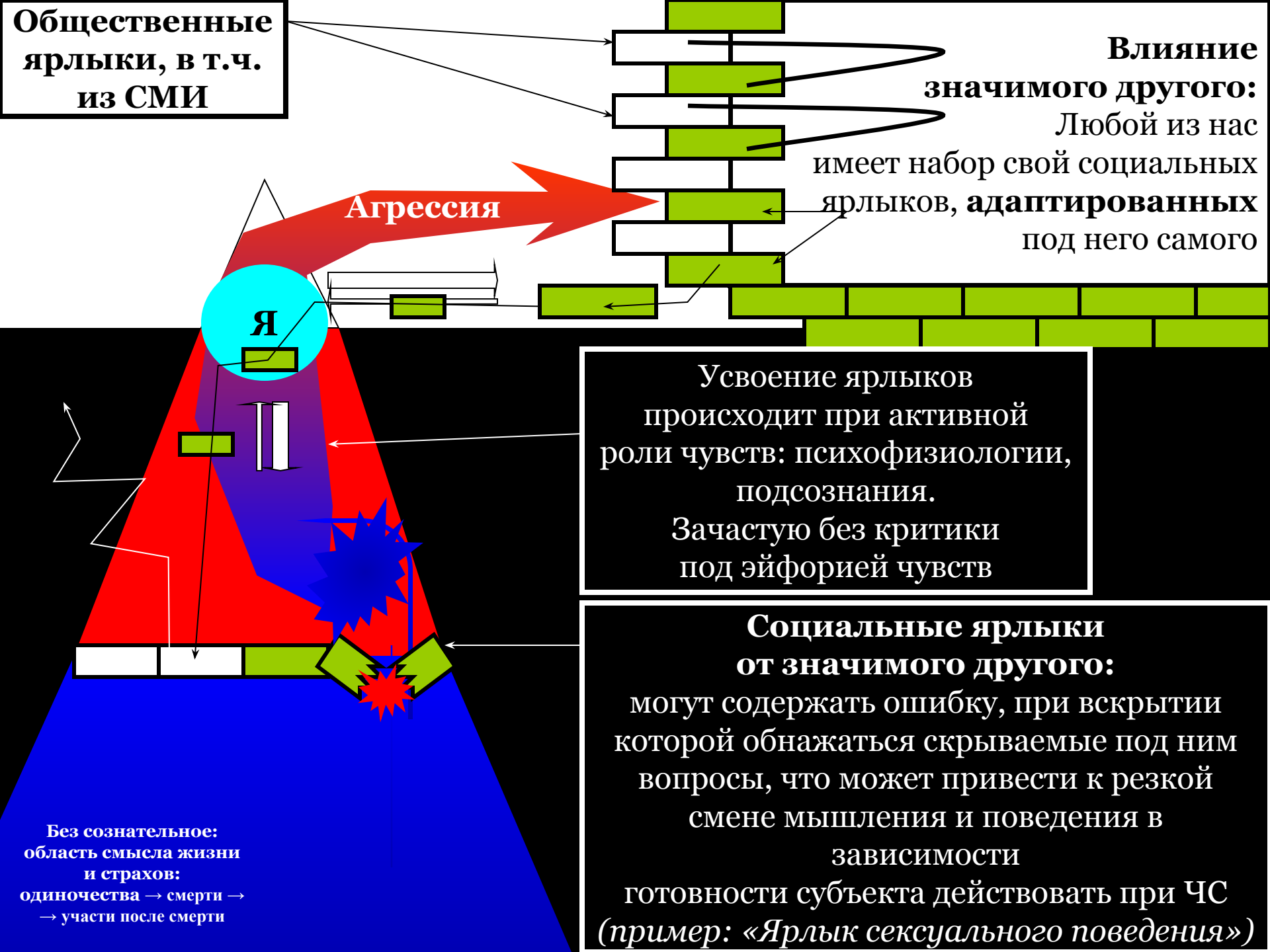

**Правда –**  
рассчитывает на волю  
и разум

Сол  
ь

**Средства массовой информации,  
Масс-медиа,  
Псевдо-общественное мнение,  
с целью манипуляции поведением  
и получения прибылей**

Ложная информация  
воздействует на эмоции,  
на гормоны, вызывая эйфорию  
Получается эффект:  
-если кайф, то это и есть «хорошо»  
-это кайф чувствую именно Я,  
-значит и мысли мои.  
*Самый лучший раб тот,  
кто считает себя свободным,  
и думает, что это он сам так  
думает.*  
**Технологии софт пауэр**

Ложь затуманивает мысли  
о смысле жизни кайфом, дурманом

Без сознательное:  
область смысла жизни  
и страхов:  
одиночества → смерти →  
→ участи после смерти

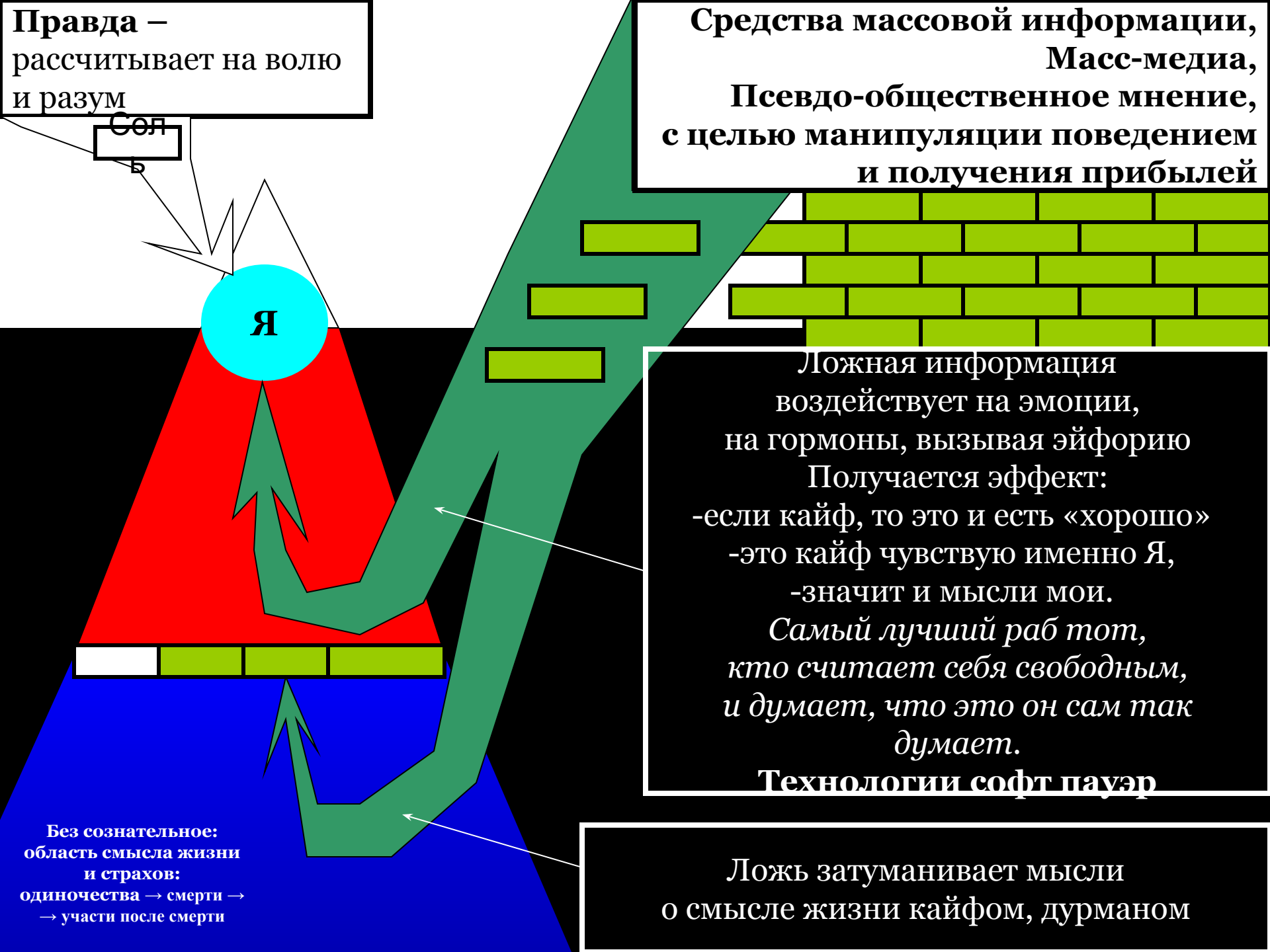

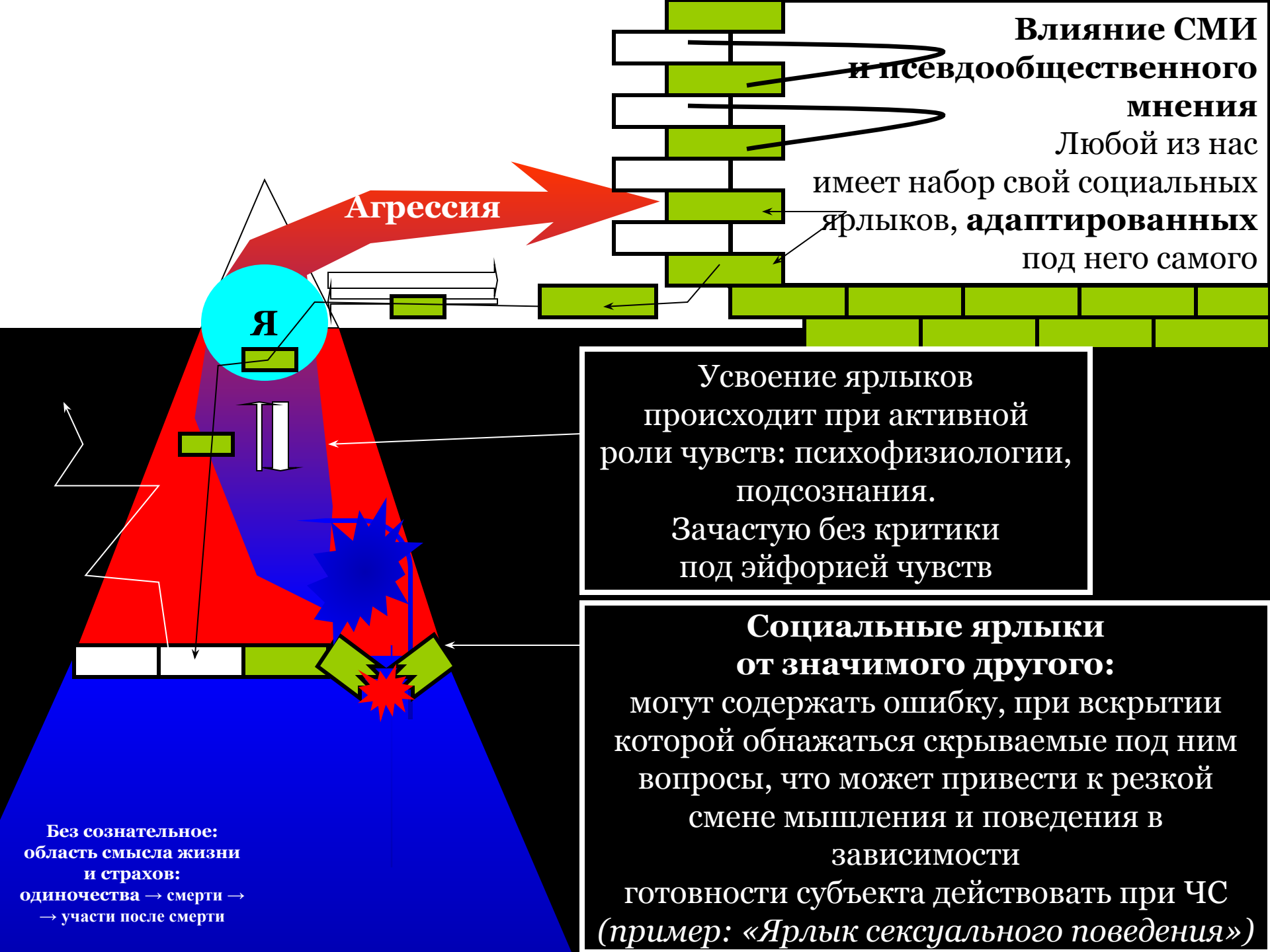

**Влияние СМИ  
и псевдообщественного  
мнения**

Любой из нас  
имеет набор свой социальных  
ярлыков, адаптированных  
под него самого

**Агрессия**

**Я**

Усвоение ярлыков  
происходит при активной  
роли чувств: психофизиологии,  
подсознания.  
Зачастую без критики  
под эйфорией чувств

**Социальные ярлыки  
от значимого другого:**  
могут содержать ошибку, при вскрытии  
которой обнажаться скрывающиеся под ним  
вопросы, что может привести к резкой  
смене мышления и поведения в  
зависимости  
готовности субъекта действовать при ЧС  
(пример: «Ярлык сексуального поведения»)

**Без сознательное:**  
область смысла жизни  
и страхов:  
одиночества → смерти →  
→ участи после смерти

Score 34 HiScore 683 Level 2

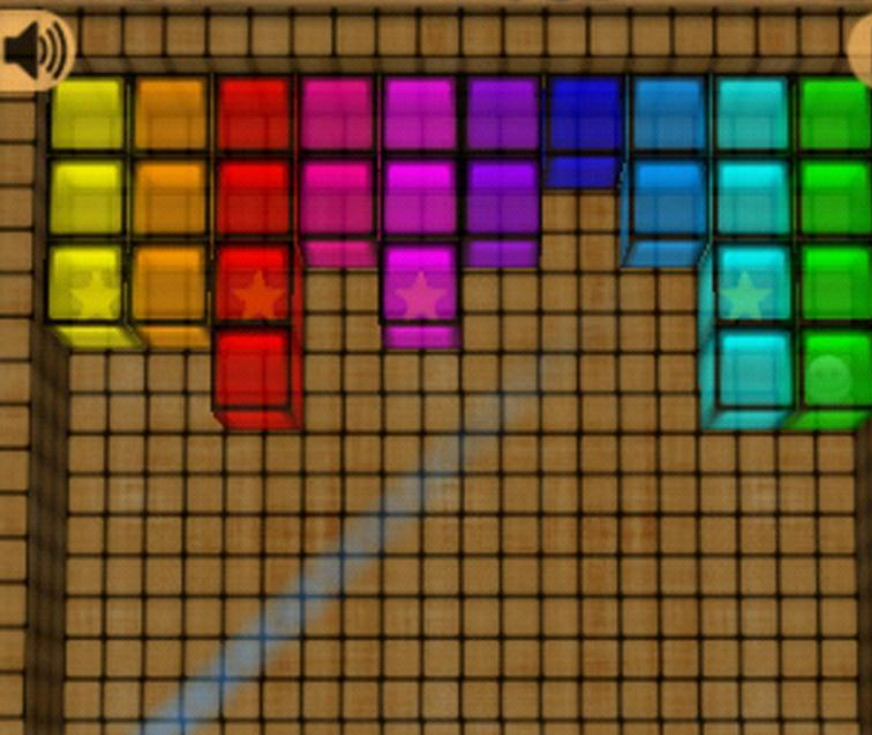

1430 HIGH SCORE 50000

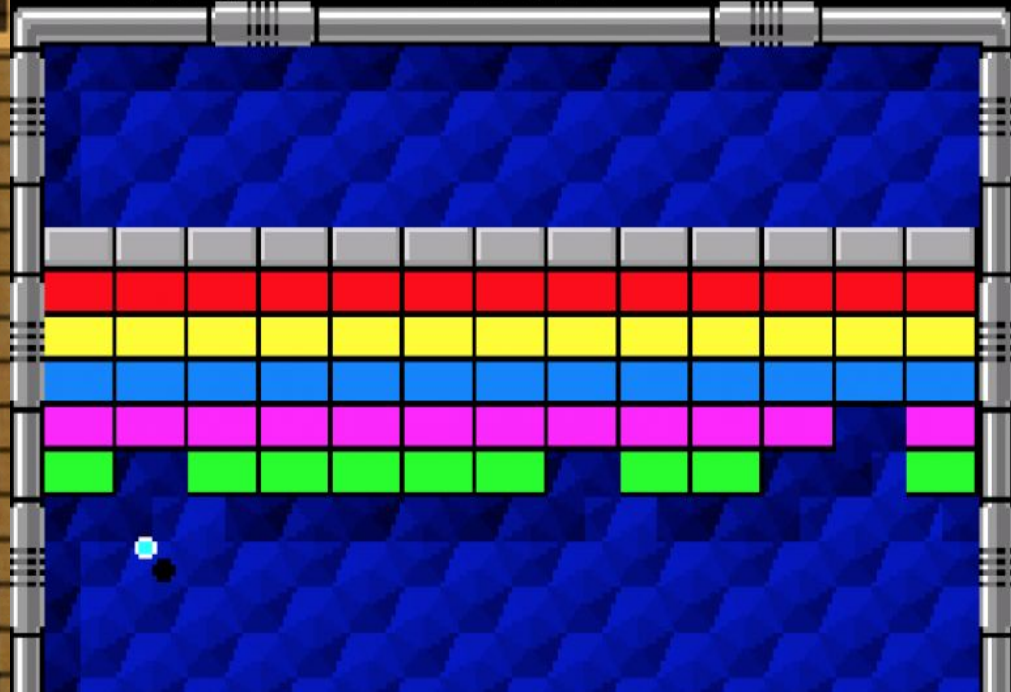

**Принцип со-знания:  
усвоение ярлыка →  
→ получение бонусов  
=  
социальное  
одобрение**



# ЯДРО КОНФЛИКТА – ОБИДА:

1. ОШИБКА САМОИДЕНТИФИКАЦИИ
2. ВОСПРИЯТИЕ ЛОЖНОЙ ИНФОРМАЦИИ ИЗ ВНЕ
3. ПРИНЯТИЕ ЛОЖНОЙ ИНФОРМАЦИИ ЗА ПРАВДУ

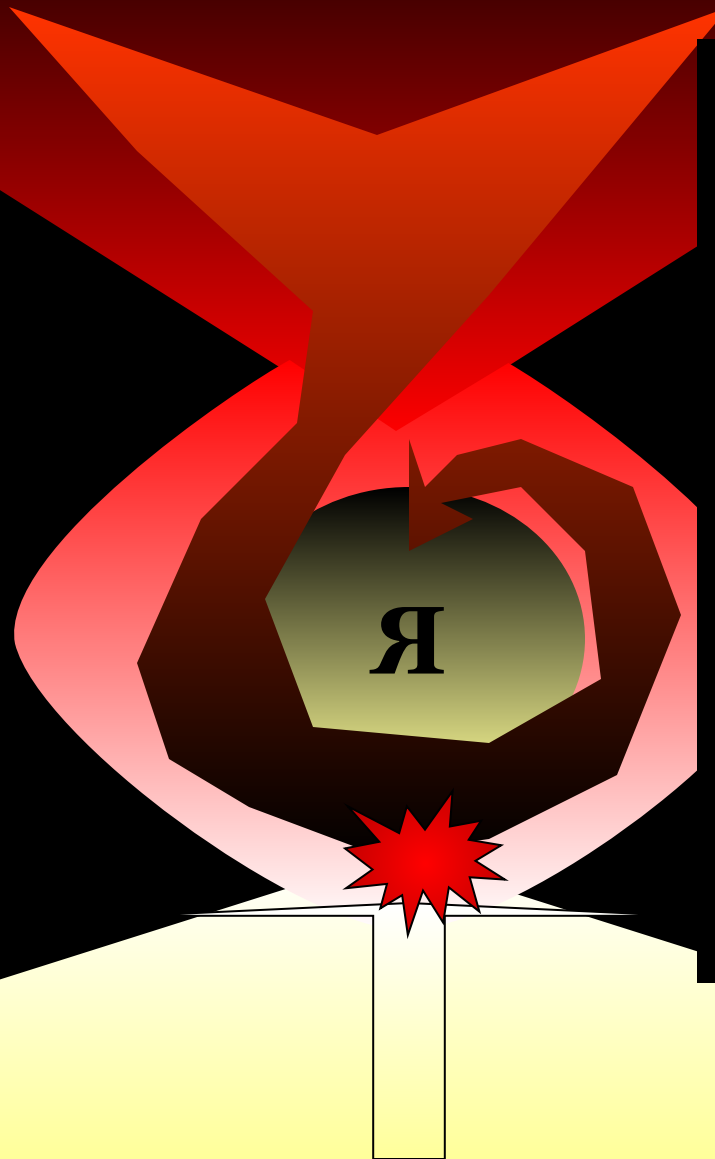

4. Противоречие между внешней ложной информацией и глубинными ощущениями совести, которые наиболее сильно воспринимаются в одиночестве.

Отсюда:  
страх одиночества,  
заглушающий страх смерти,  
стремление заглушить ощущения совести физиологическими и химическими реактивами



Я

6. Сращение Я  
человека  
с телом  
ведет к его  
оживотниванию.

А гипертрофирование  
потребностей тела +  
человеческий разум,  
стремящийся к  
безкоонечности  
=  
озверение.

5. Внешний мир,  
с использованием средств  
Soft power  
увлекает Я в клетку  
физиологических  
зависимостей, которые  
человек осознает  
как свободу в виде  
«Я хочу».  
Человек полностью  
идентифицирует себя  
с телом и его стихии  
воспринимает как свои  
«свободные» вожделения.  
Любые попытки возразить  
встречают отЧАЯННое  
сопротивление

# ДЕРЕФЛЕКСИ Я



**и процесс  
типологизации  
личности, Я**

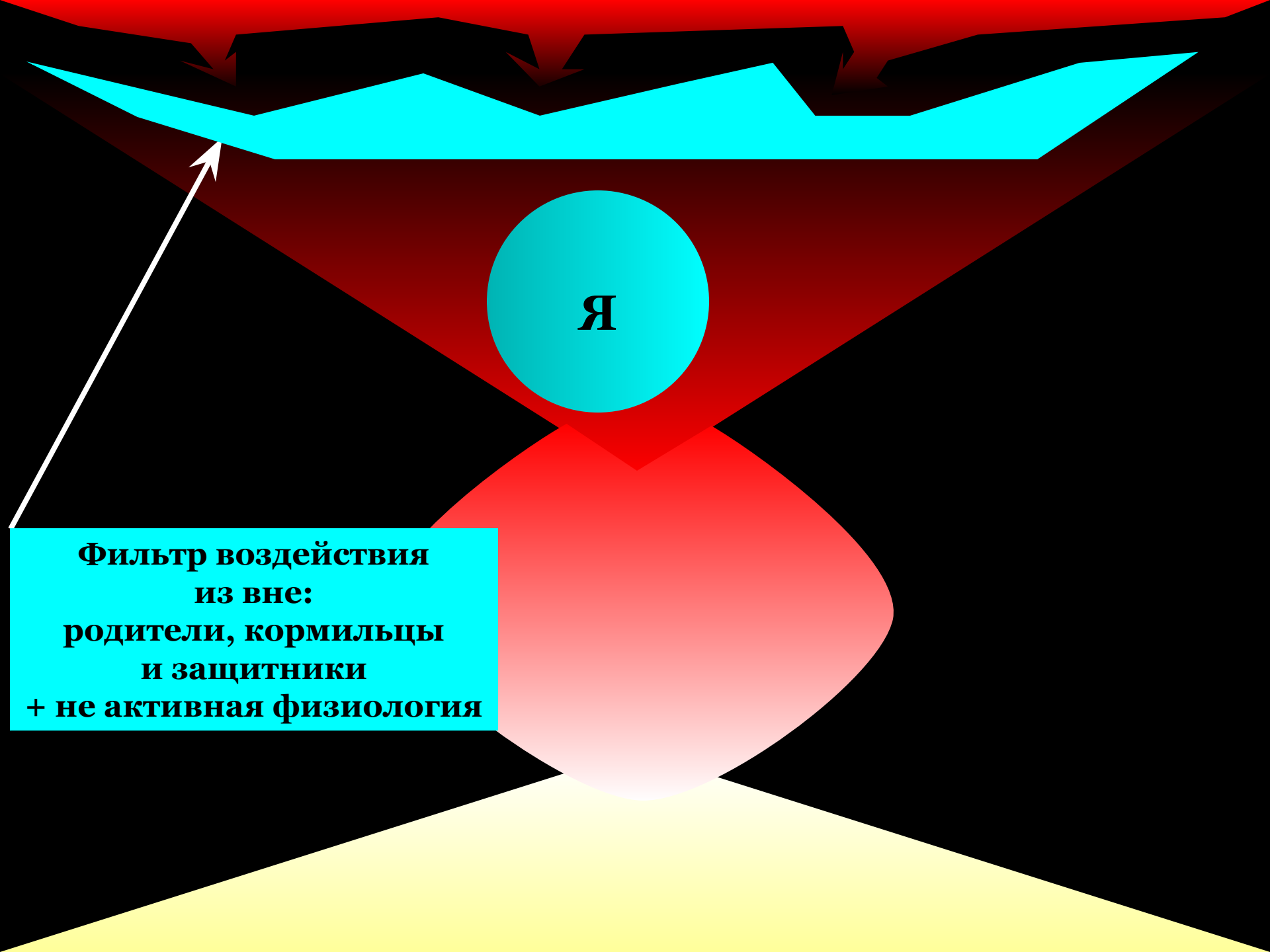

Я

**Фильтр воздействия  
из вне:  
родители, кормильцы  
и защитники  
+ не активная физиология**



# Псевдообщественное мнение, маркетинг корпораций

Я

Так формируется  
тип личности

Факторы социальной  
среды формируют  
шаблоны  
мышления и поведения,  
действуя напрямую  
и через под-сознание

Воздействие на  
под-сознание формирует  
физиологическую зависимость  
и  
(аддикции разного рода)

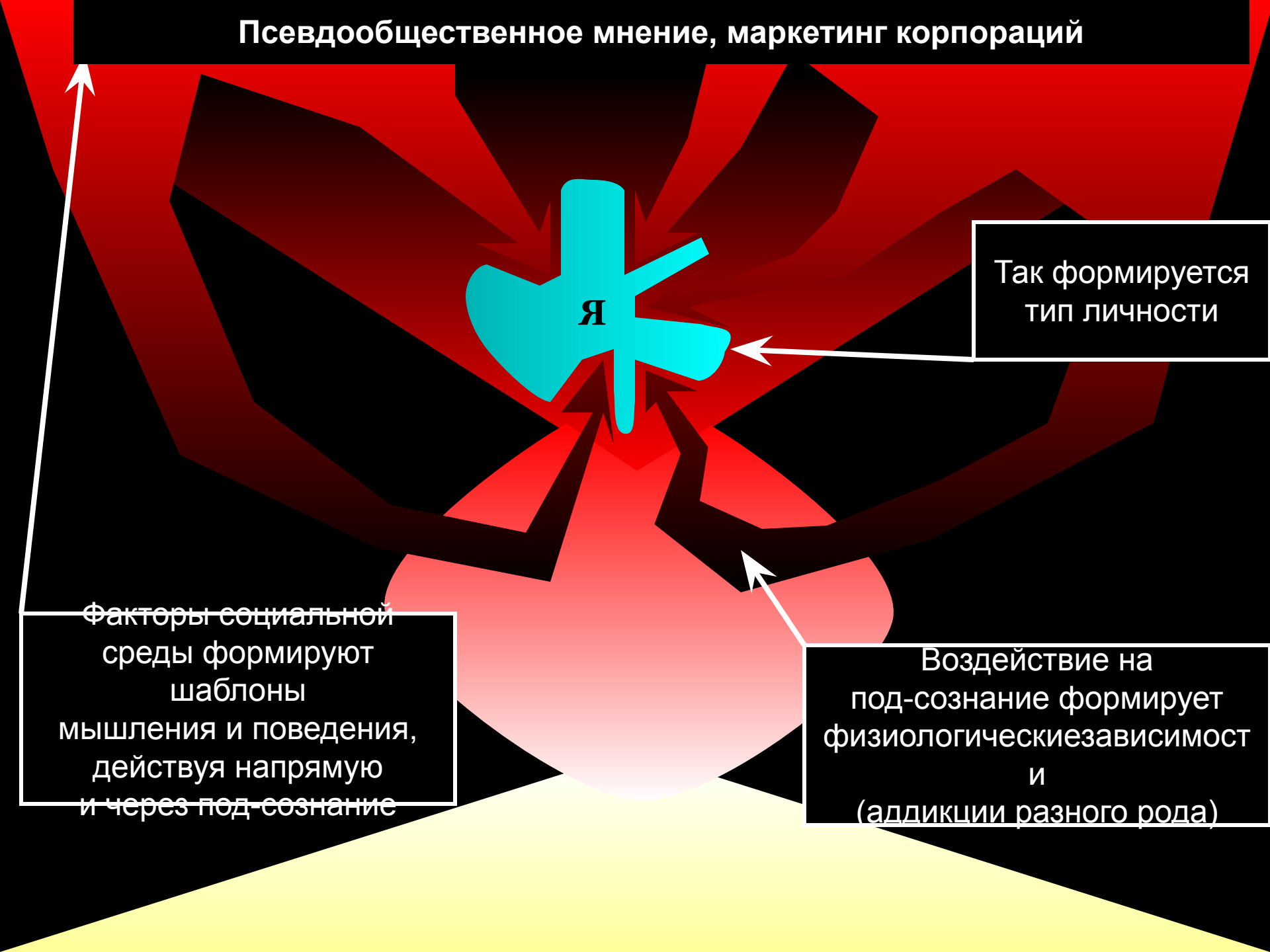



Рост давления и его диссонанс с внутренними ощущениями, с совестью выдавливают Я по типу аутизма: невозможность смотреть на мир трезвыми глазами

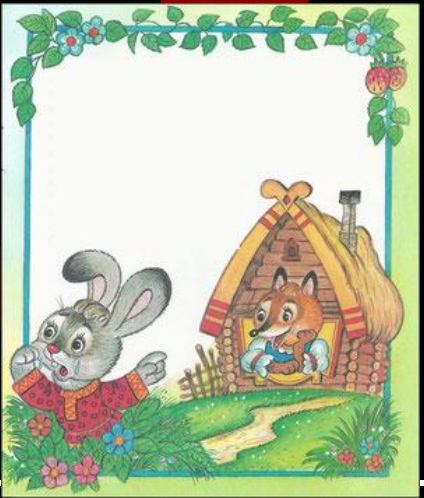

Бегство Я:  
Я срывается с физиологическим элементом, у которого гипертрофирована какая-либо потребность, с предметом зависимости. «Человек в растерянности», «Не ушел, а выдавлен в себя»

Из-за эффекта опосредования масс-медиа корпораций и аудитории под удар попадают другие люди



Реакция агрессии на давящие нормы

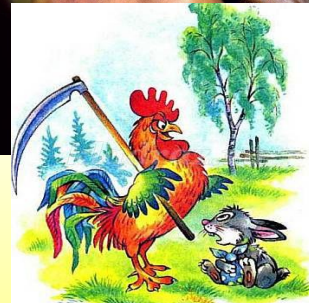
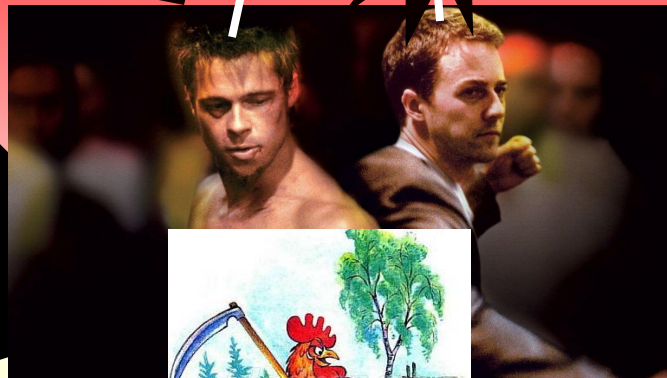

Я

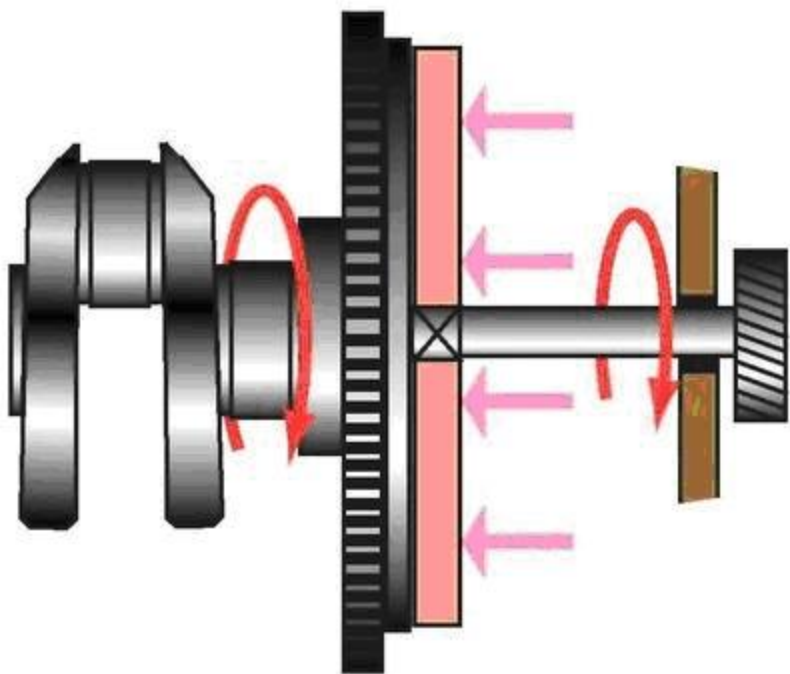

## МЕТОД СЦЕПЛЕНИЯ

1. Реакция вытеснения, вытеснения Я обусловлена когнитивным диссонансом между нормами социума, давящими без разъяснения и связи их со смыслом жизни (дарвинистские «аксиомы» и смысл жизни подобно животному) и внутренними ощущением пустоты в без-сознательном – «пустота→страх» - внутреннее ощущение противоречия давящих норм смыслу

2. Уходим в себя, аутизируем, сдаем назад, размышляем в одиночестве.

Пытаемся почувствовать свой смысл жизни, об-наруж-ить его: что я могу дать другим людям из того, что мне самому нравится делать: Трансцендируем - выходим за пределы самого себя, своих потребностей

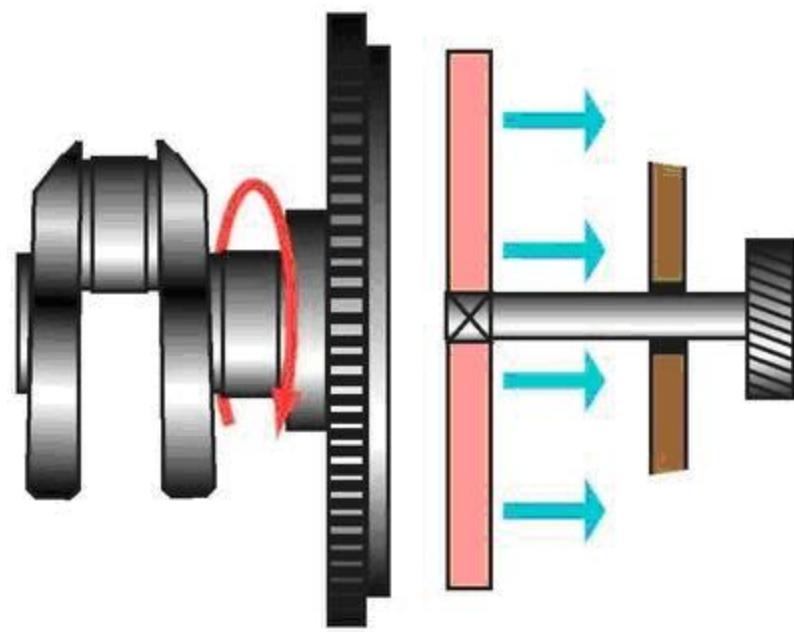

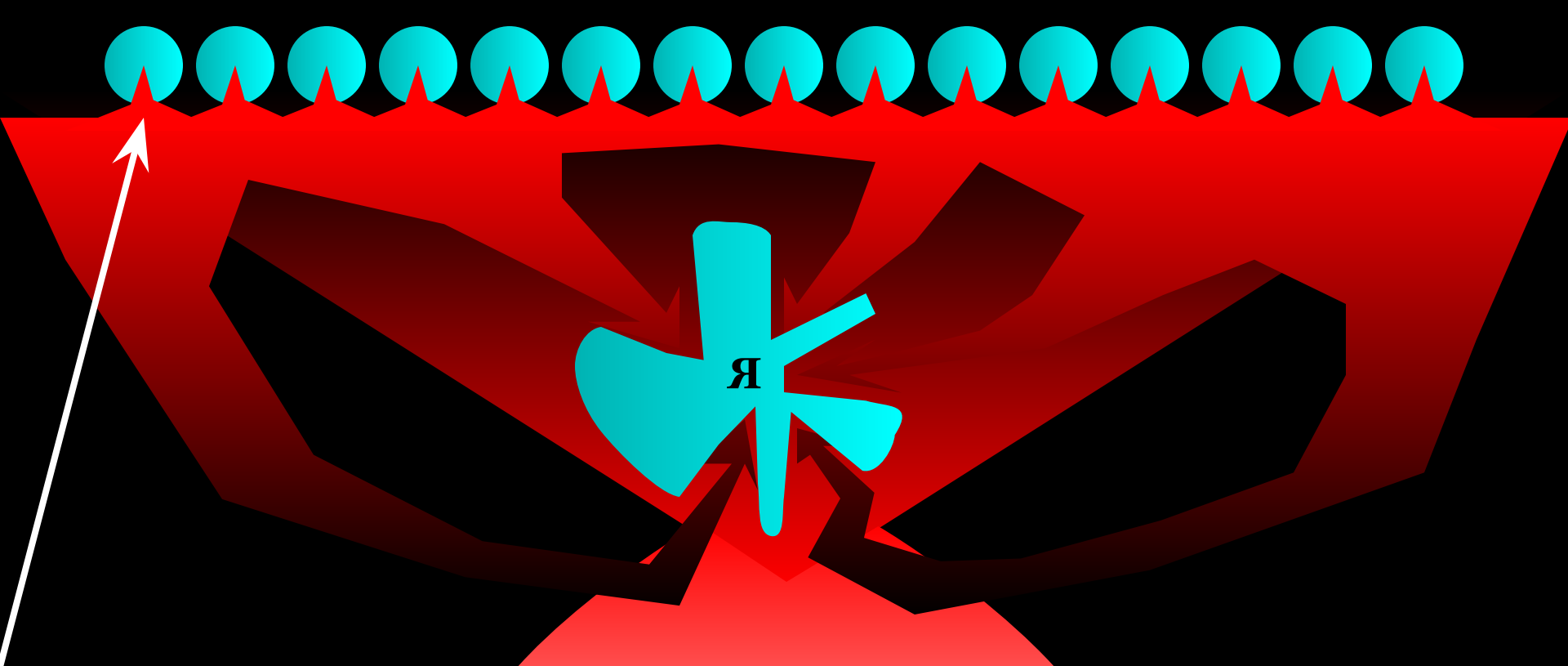

Люди увлекаемы псевдообщественным мнением, как кодексом норм выживания в группе, транслируемого масс-медиа корпораций для формирования потребительских установок, выгодных корпорациям. Кто не может потреблять в требуемых нормах – изгой.

**Область смыслов**

Тактика избегания давления:  
Не можешь остановить  
ПОТОК  
уйди с его пути

**ПОИСК ЕДИНСТВА**  
через помощь друг другу:  
зайди с тылу или фланга:  
с того, что для людей  
на самом деле важно:  
Смысла жизни, вопроса:  
«Зачем?! Для чего все это  
в конце концов нашей жизни?!»

**Область смыслов**

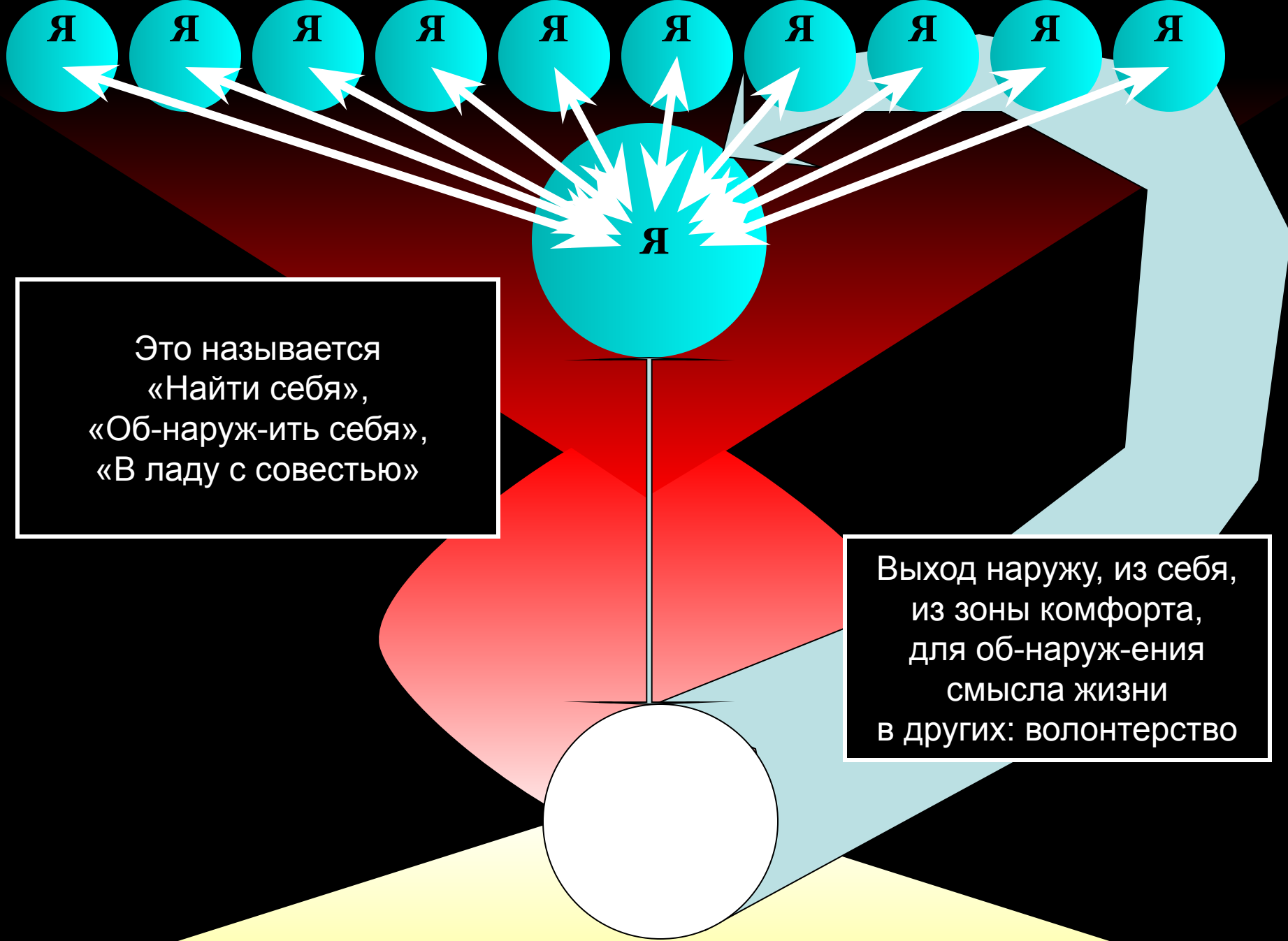

Это называется  
«Найти себя»,  
«Об-наруж-ить себя»,  
«В ладу с совестью»

Выход наружу, из себя,  
из зоны комфорта,  
для об-наруж-ения  
смысла жизни  
в других: волонтерство

**Область смыслов**