

# Проект по робототехнике «Винтовка по технологии Fly-wheel»

Участники  
проекта:

Папулов                      8 класс  
Гордей

Кизиков Лев                9 класс

Наставник:

Светлана Леонидовна Иванова

МАОУ ДО «Компьютерный Центр»  
г. Луга, 2016

# Цель

## Сделать дробовик



# Прототип дробовика.

Наша идея сделать дробовик.



# Система

В системе винтовки :

приклад (NXT)

спусковой курок (датчик касания)

затвор (который управляется мотором)

# Механика

1. датчик касания активирует мотор
2. мотор приводит в действие затвор
3. затвор оттягивается и патрон заряжается
4. мотор прокручивает затвор
5. патрон вылетает

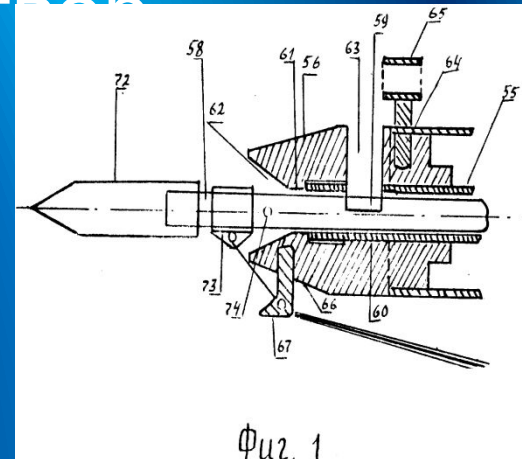

# ИТОГ

Мы сделали дробовик

Процесс был интересным и немного трудным.

