



SketchUp

SketchUp

Масштабирование и перекрытие

6 Урок

Начнем!

2

 SketchUp

Продукты

3D для...

Купить

Изучение

Trimble

Самый простой способ рисовать в 3D

Приветствуйте SketchUp Free – инструмент для 3D-моделирования в веб-браузере

Приступить к моделированию

Требуется SketchUp Pro?

Shed  SAVED

 SketchUp

COD*LOGIA

Карандаш

3

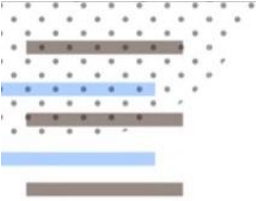
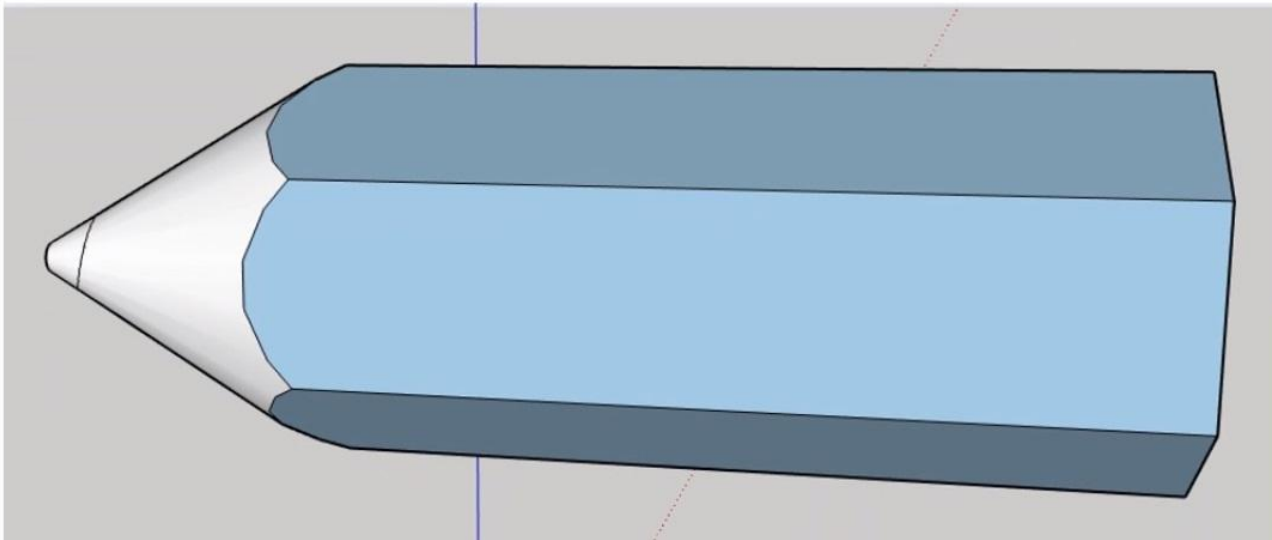

Рисуем круг

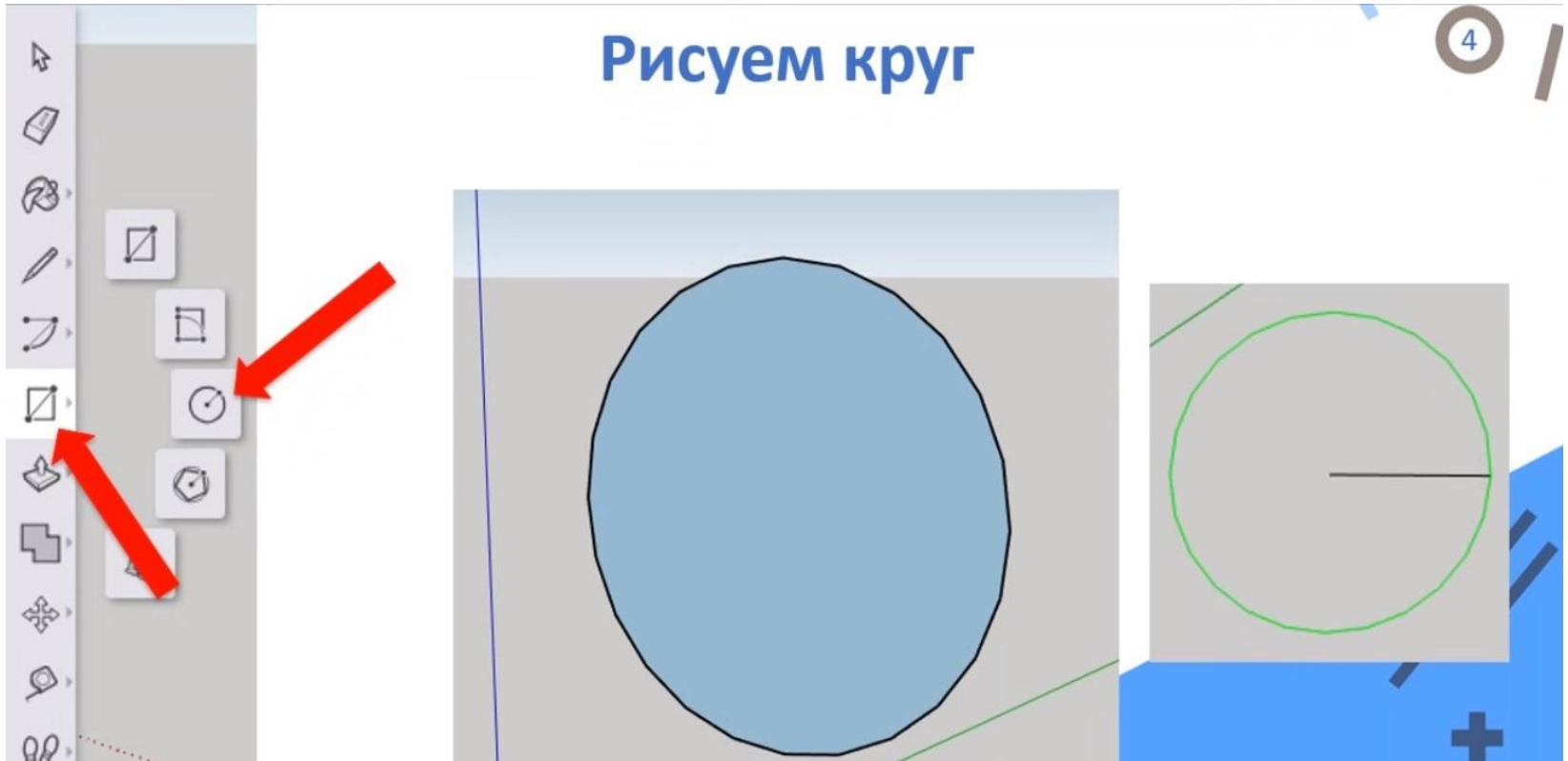

Придаем объем

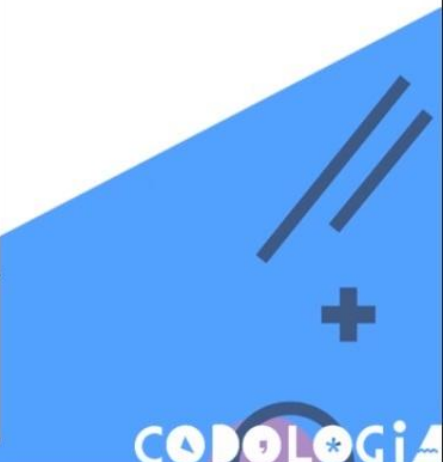
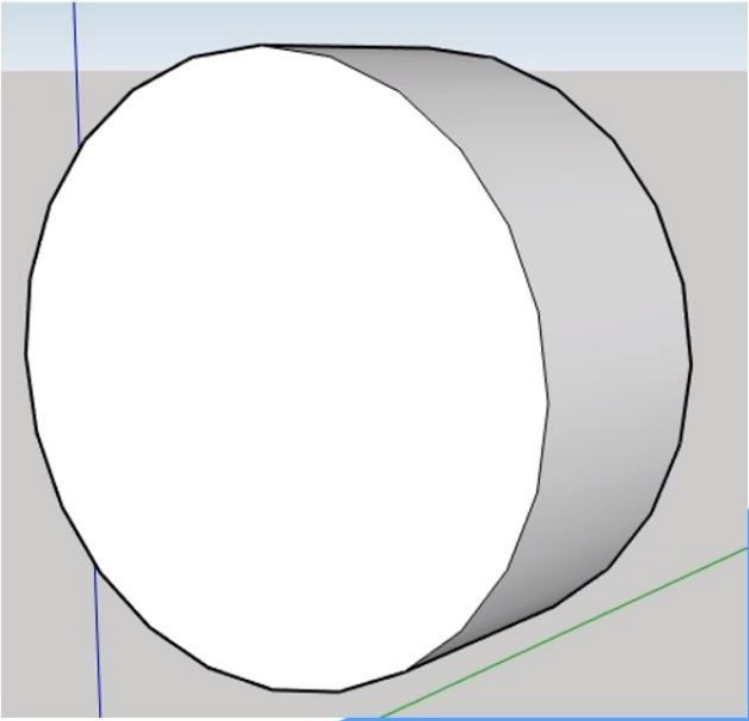

Формируем основание

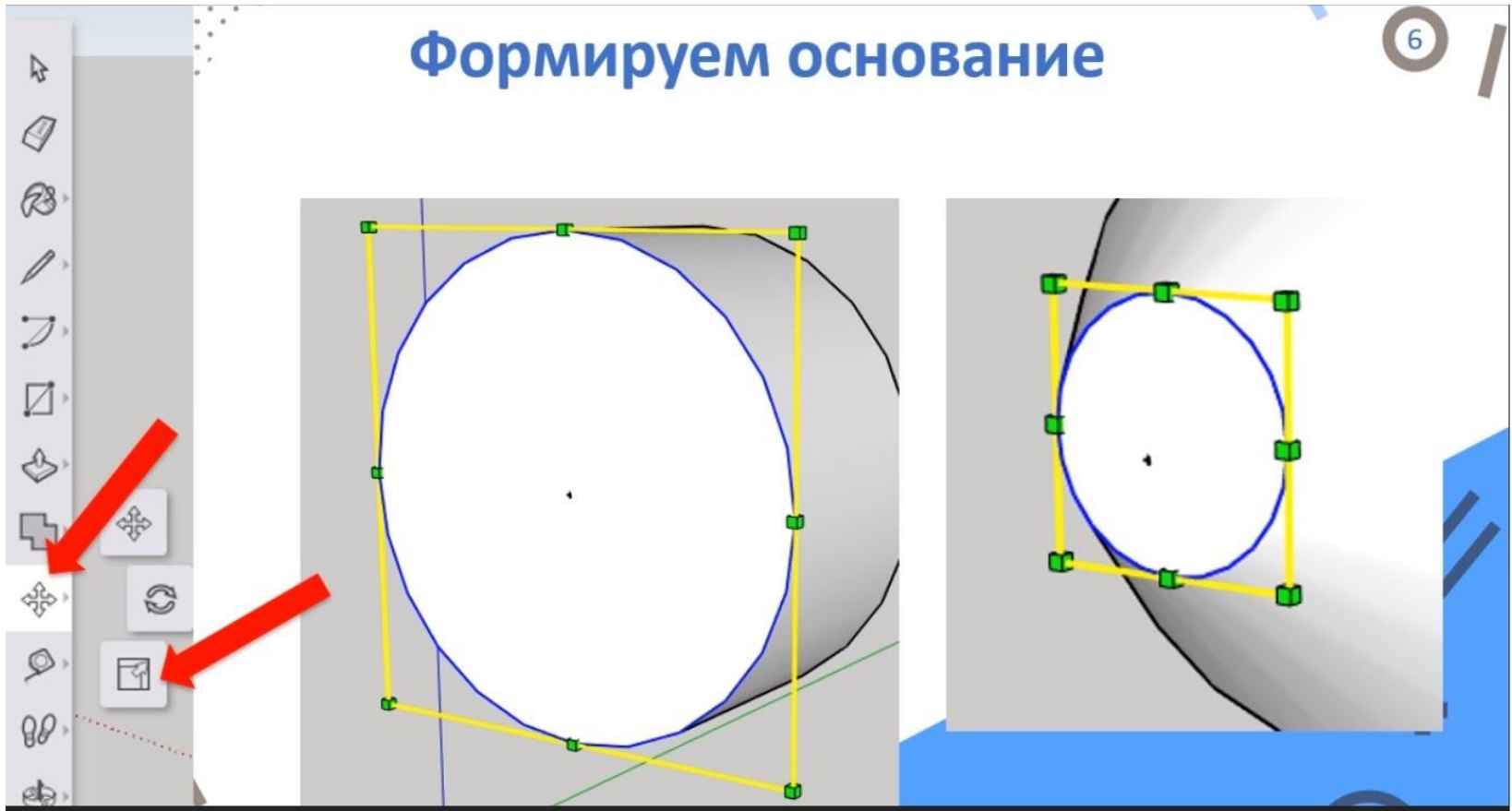

Итог

7 /

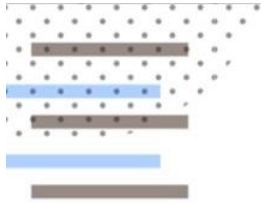
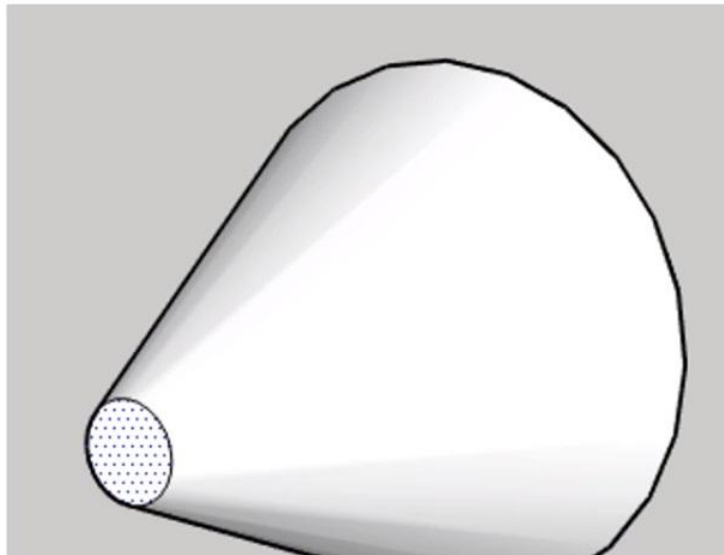

Рисуем стержень

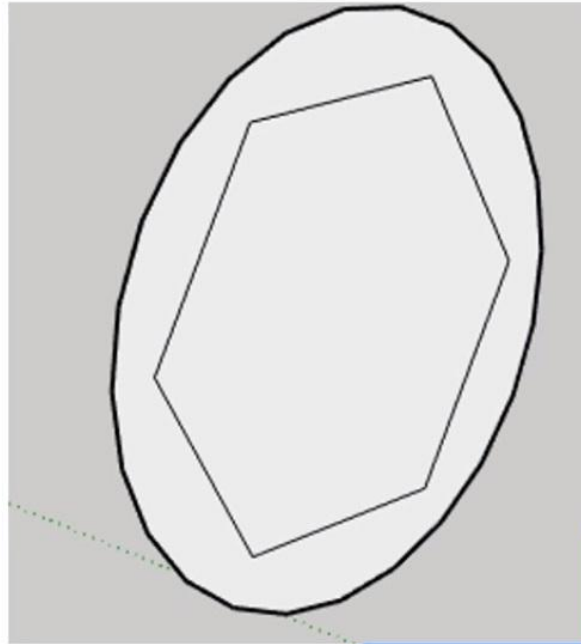
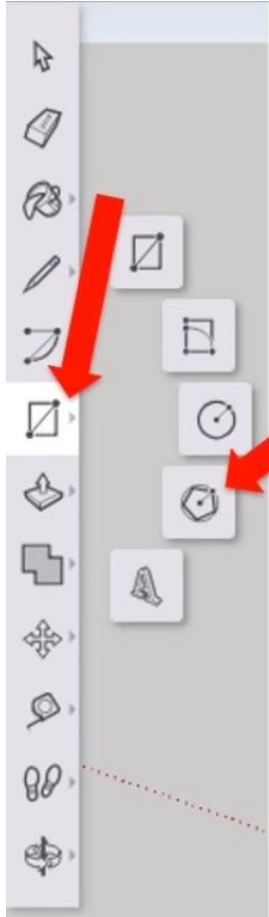

Рисуем стержень

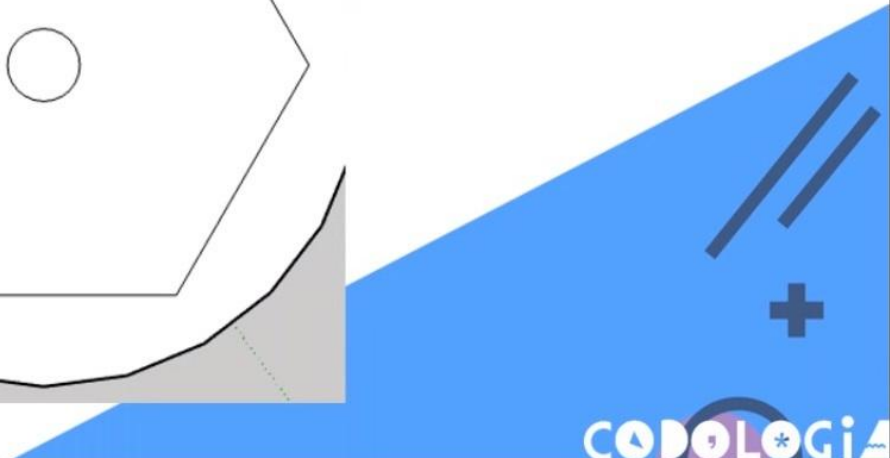
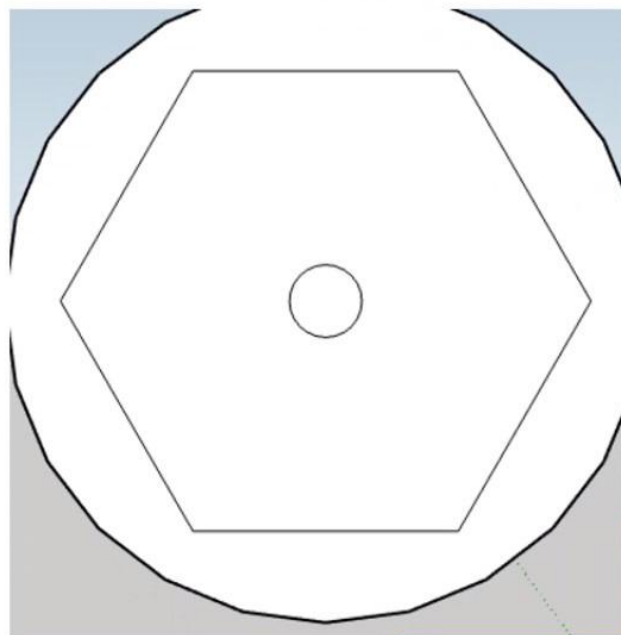
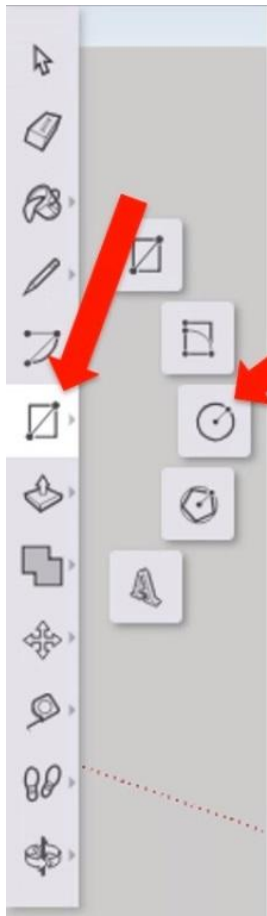

Рисуем стержень

10 /

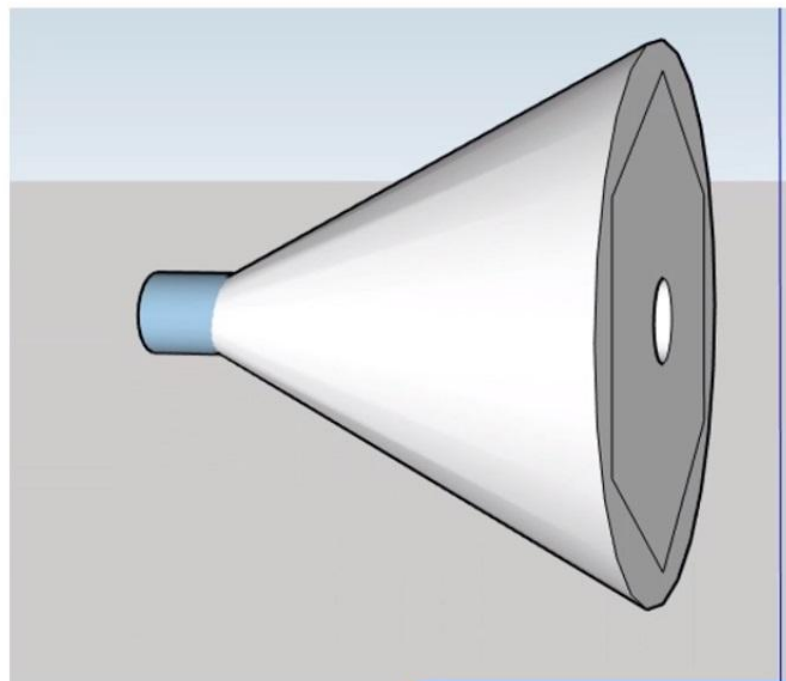

Рисуем стержень

11

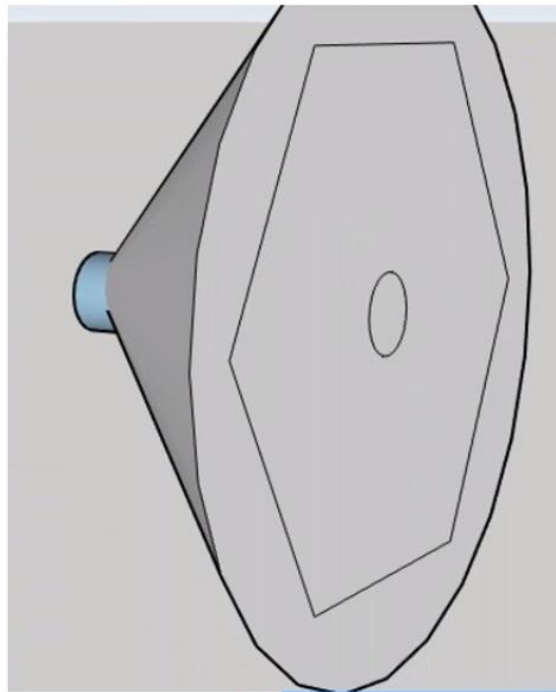

Рисуем стержень

12

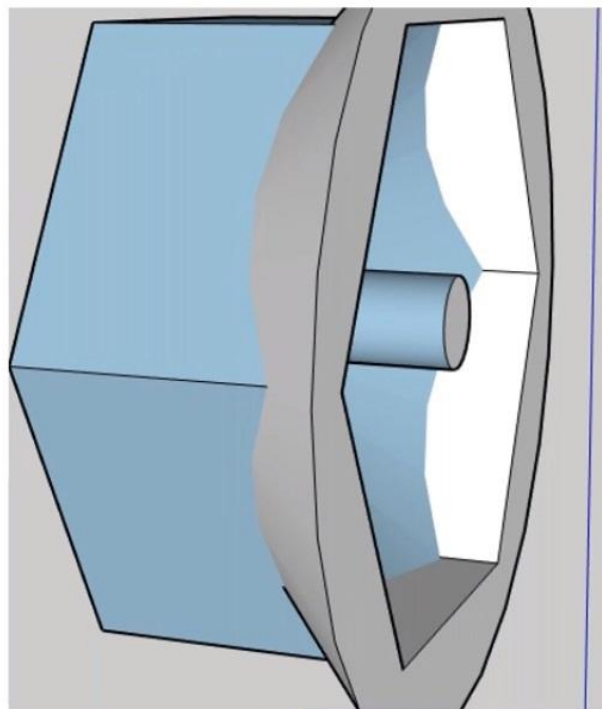

Рисуем стержень

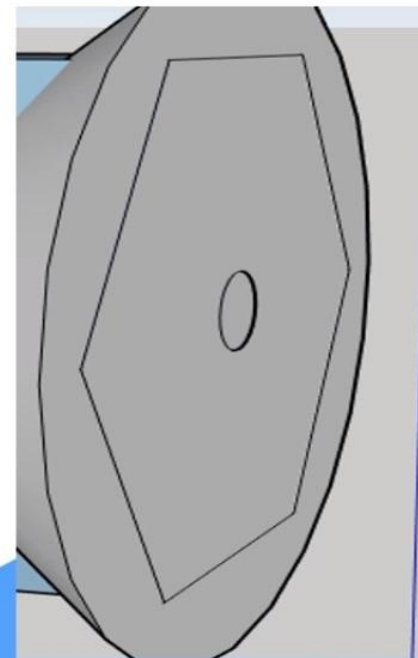
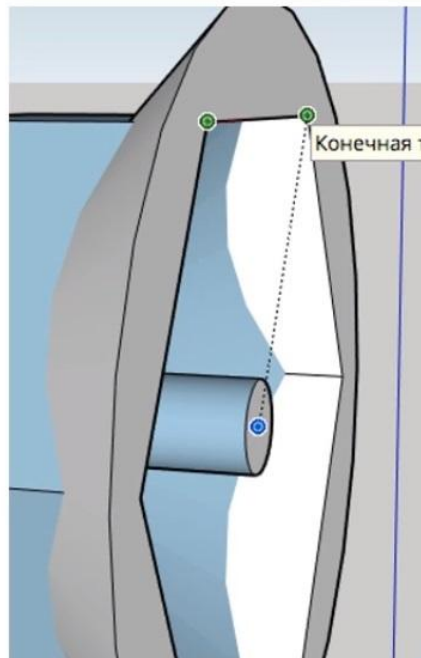

Итог

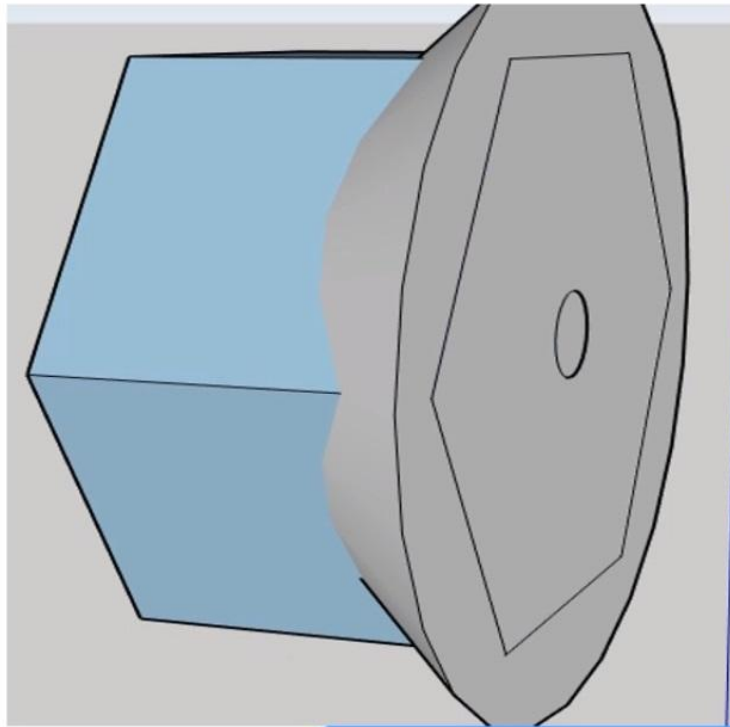

Рисуем стержень

15

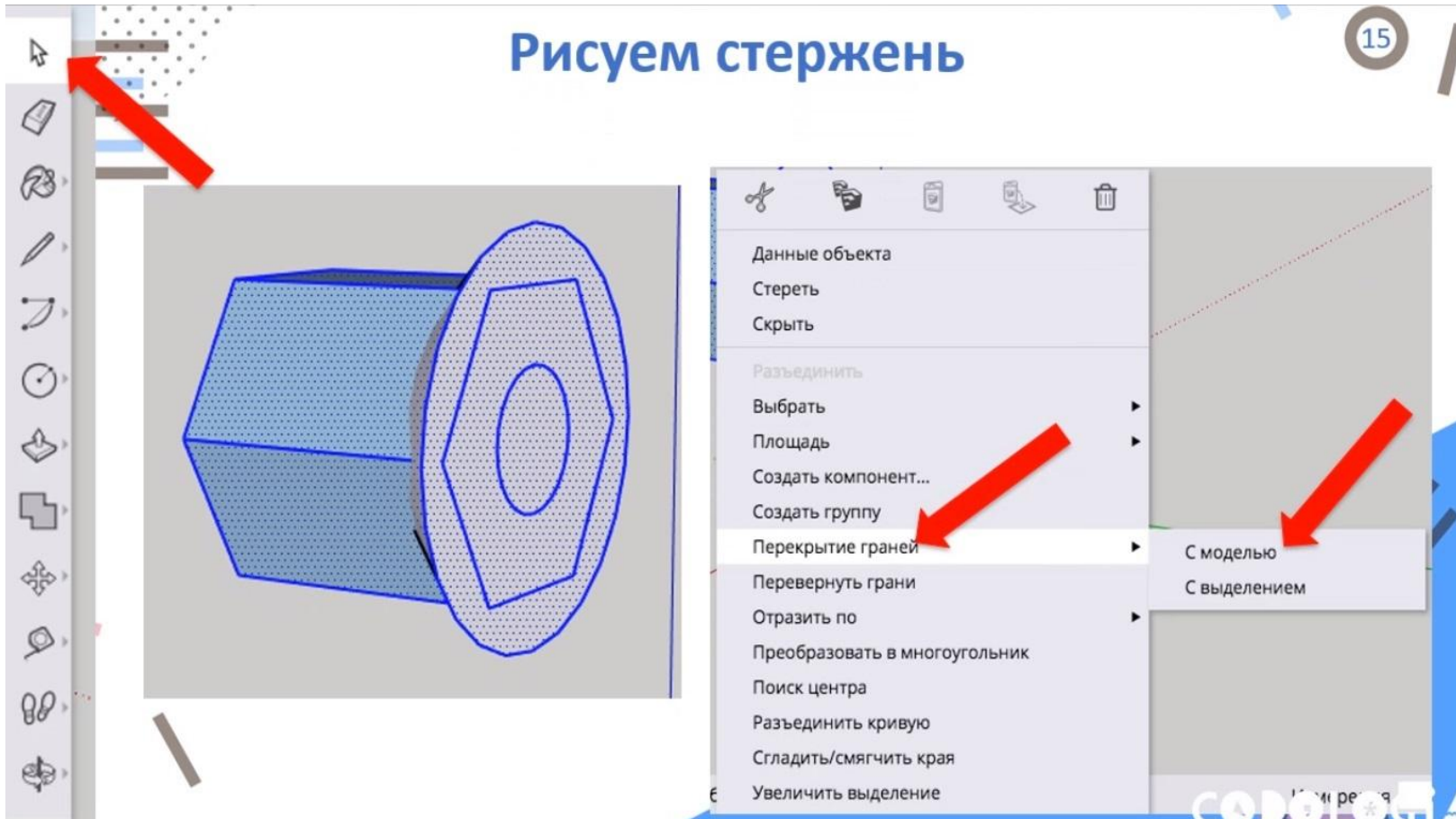

Стираем лишнее

16

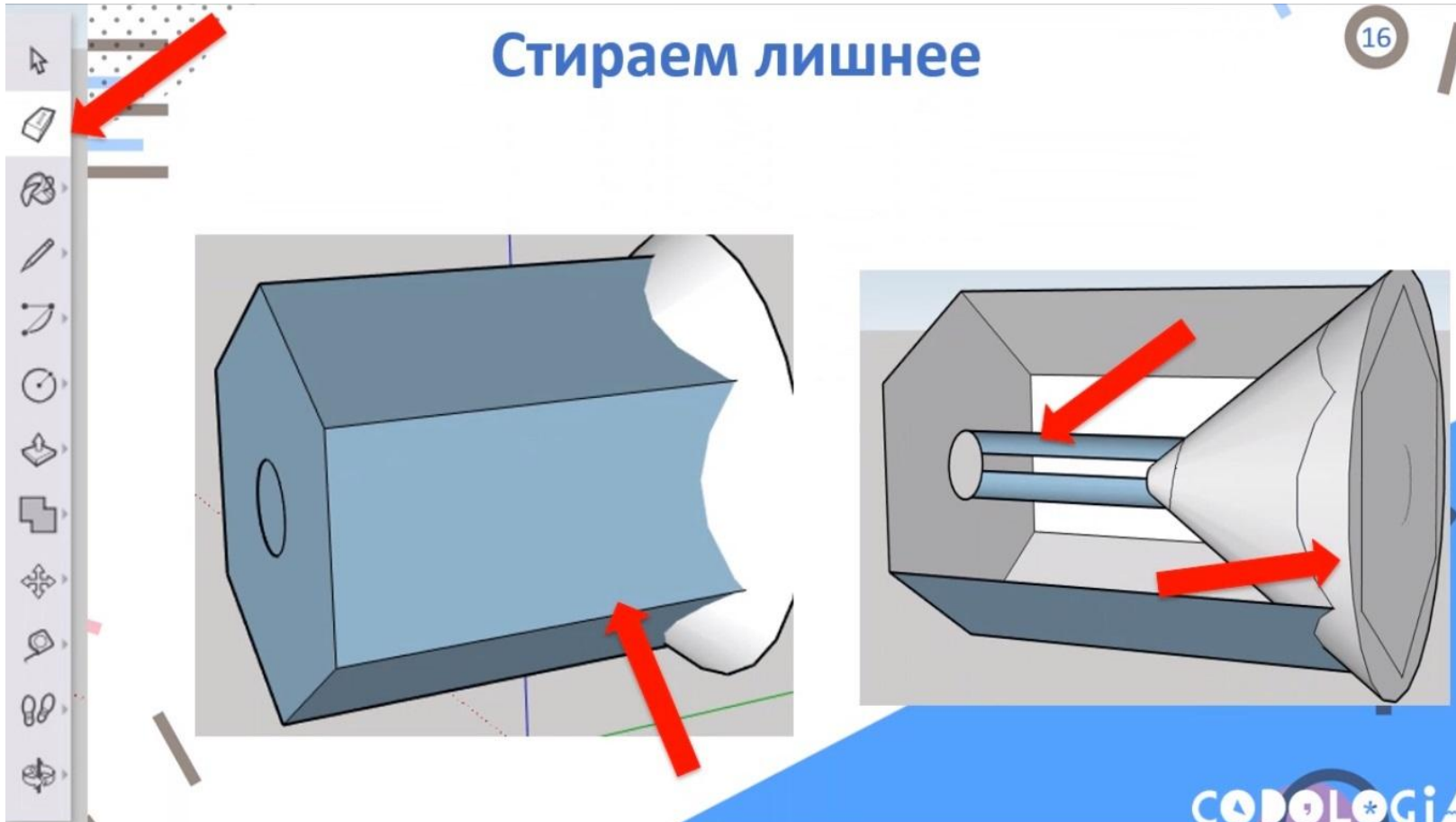

Итог

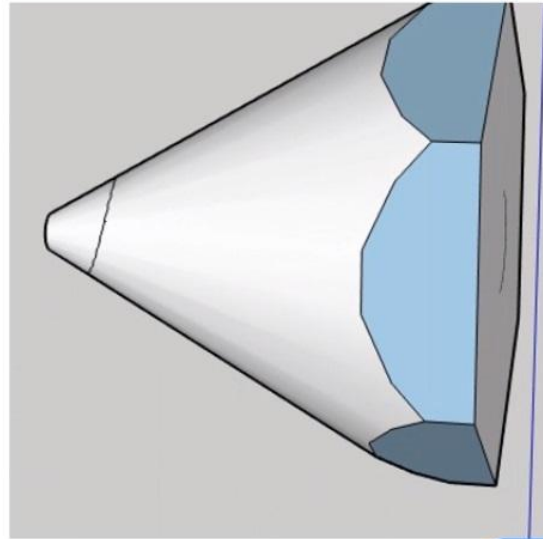

Рисуем торец

18

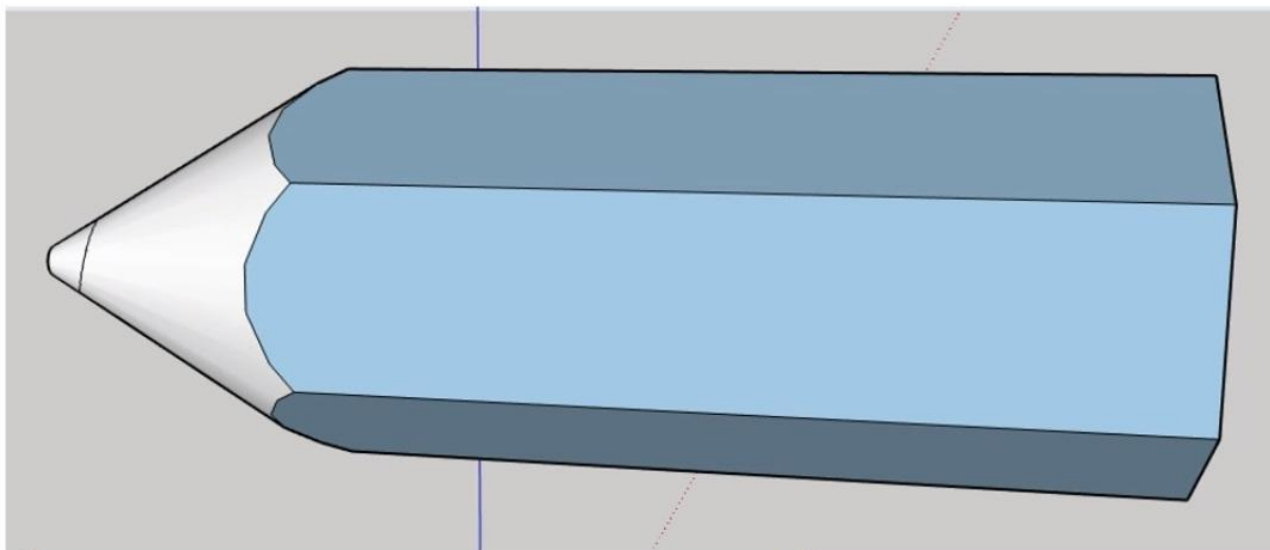

Сохранение

19

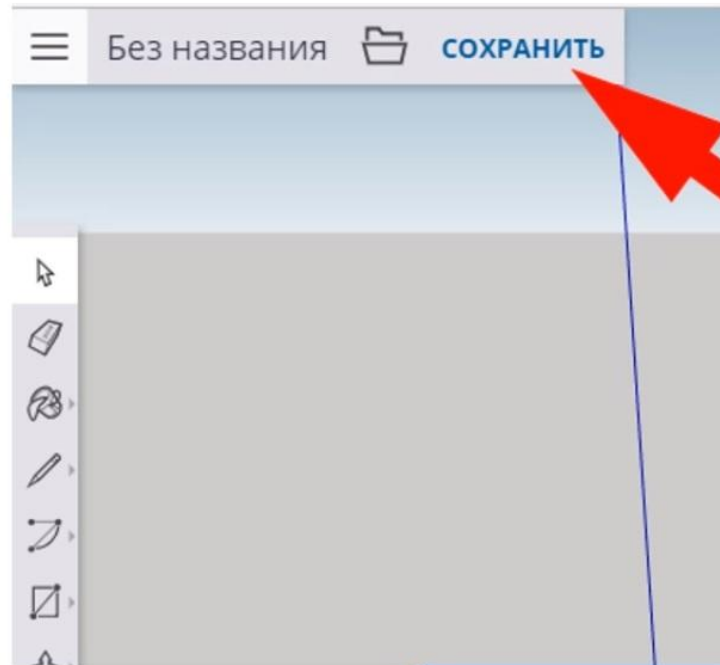

Сохранение

20

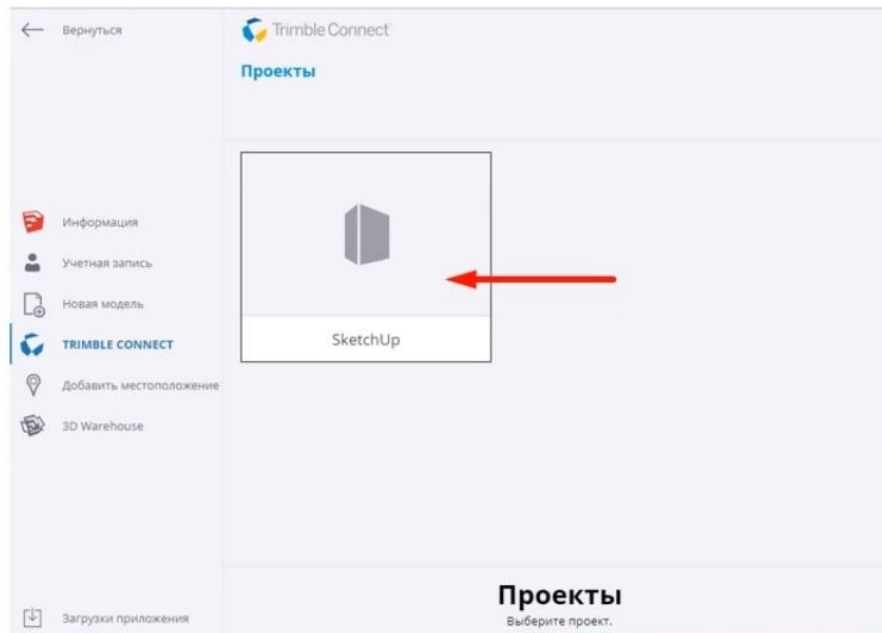

Сохранение

21

← Вернуться

Trimble Connect

Проекты > SketchUp

Добавить модель

Добавить папку

Информация

Учетная запись

Новая модель

TRIMBLE CONNECT

Добавить местоположение

3D Warehouse

Загрузки приложения

Название: Карандаш

Сохранить здесь

CODOLOGIA

Задание:

Нарисуйте ручку и окрасьте ее.



Чашка

23

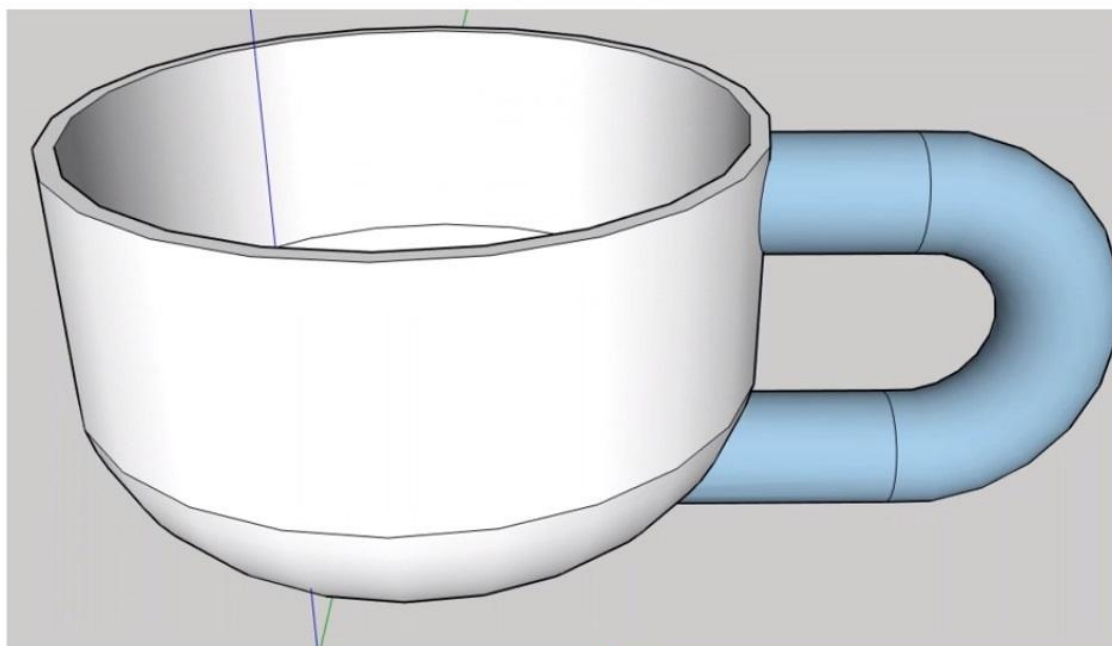

Рисуем сторону чашки

24

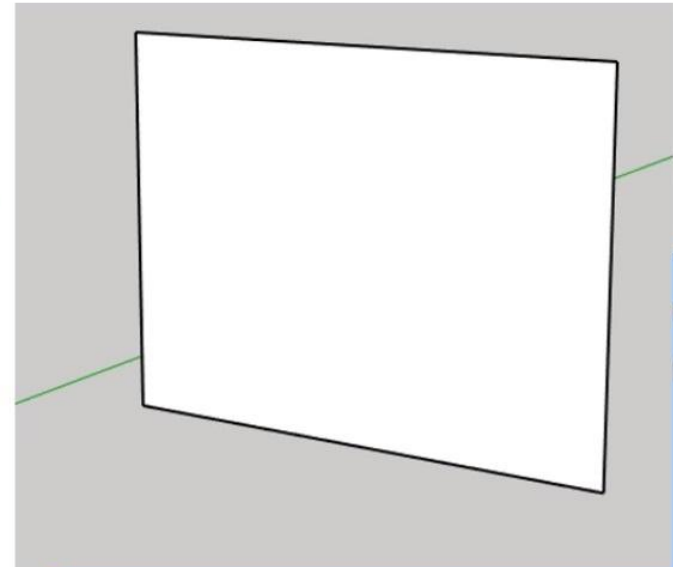
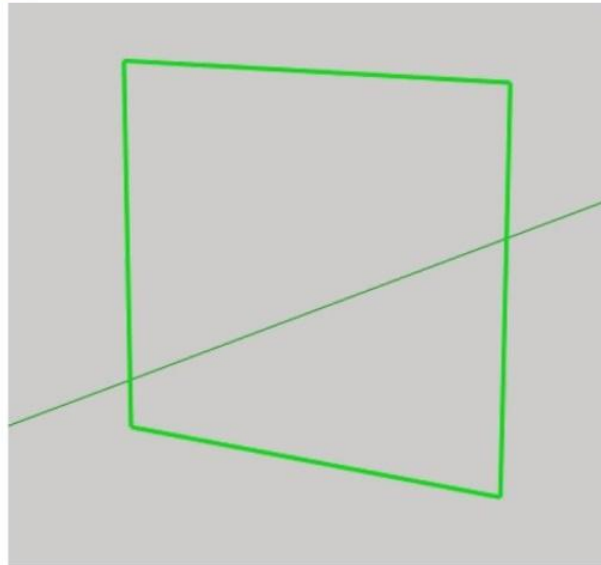

Рисуем сторону чашки

25

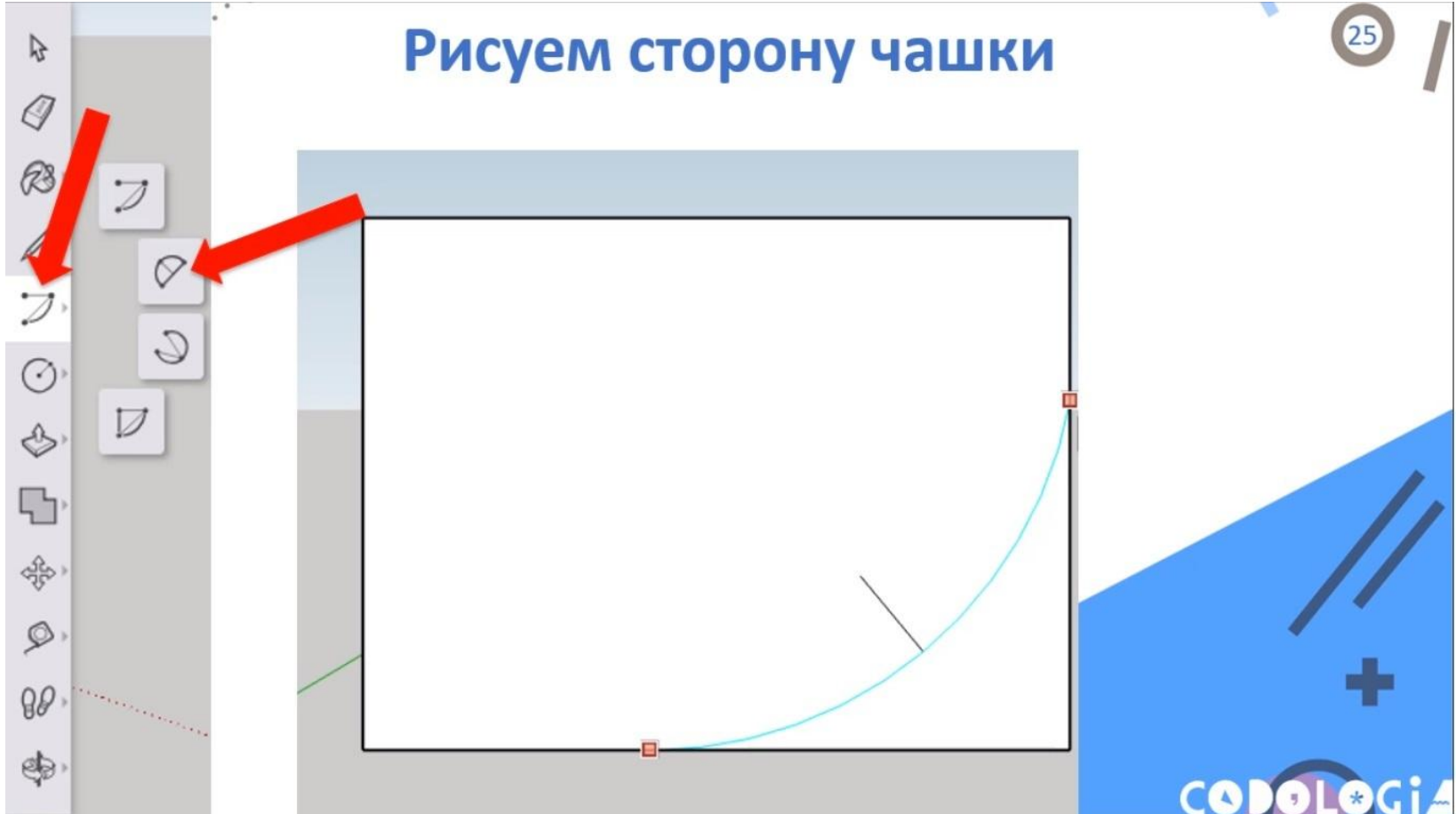

Итог

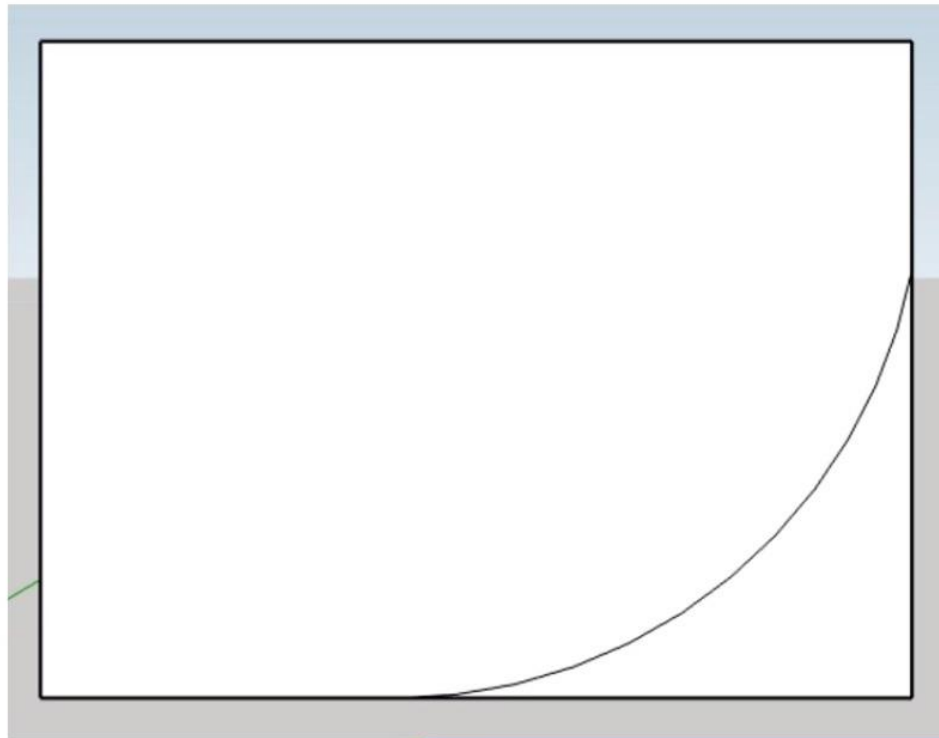

A blue decorative panel in the bottom right corner. It features two parallel black diagonal lines, a black plus sign, and the word "CODING" in white capital letters with a stylized logo. The panel is partially overlapping the whiteboard.

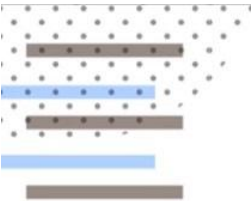

Рисуем сторону чашки



Рисуем сторону чашки

28

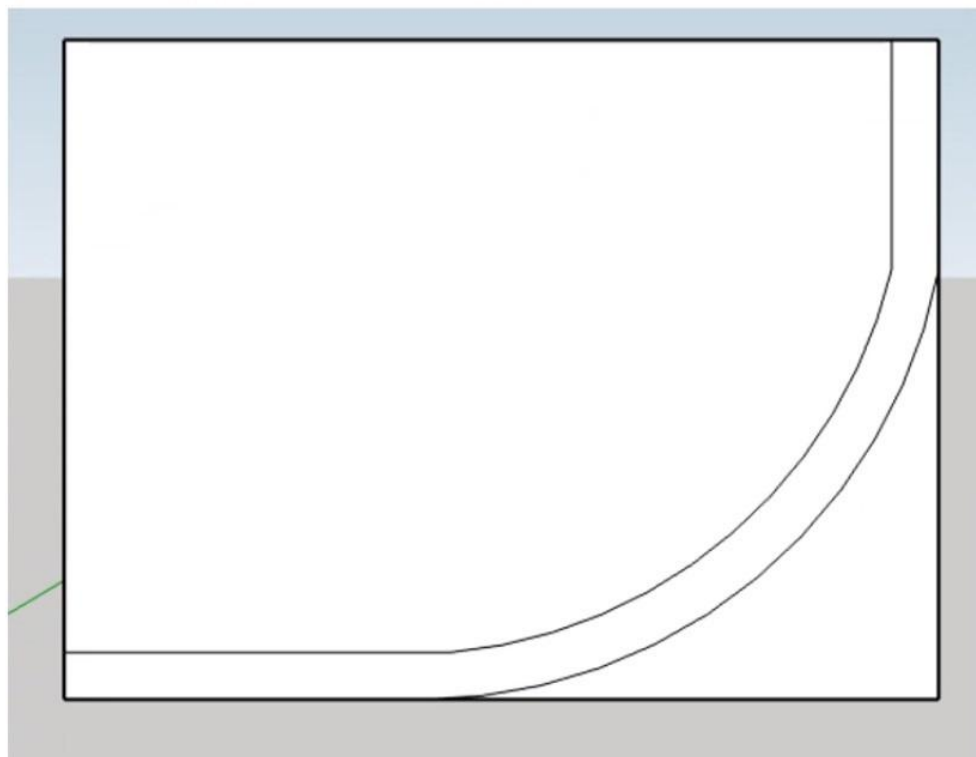

Стираем лишнее

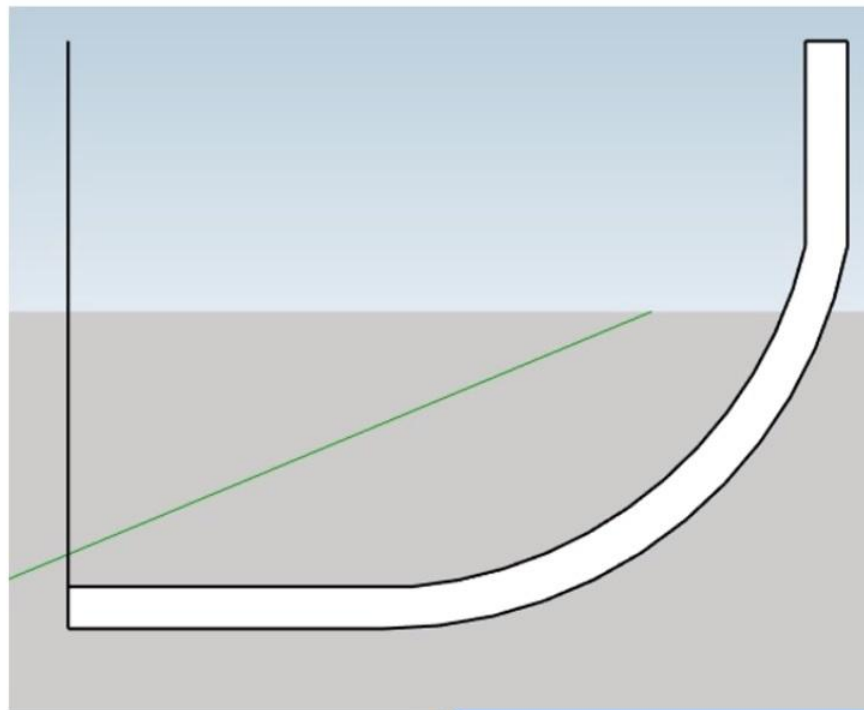

Рисуем круг

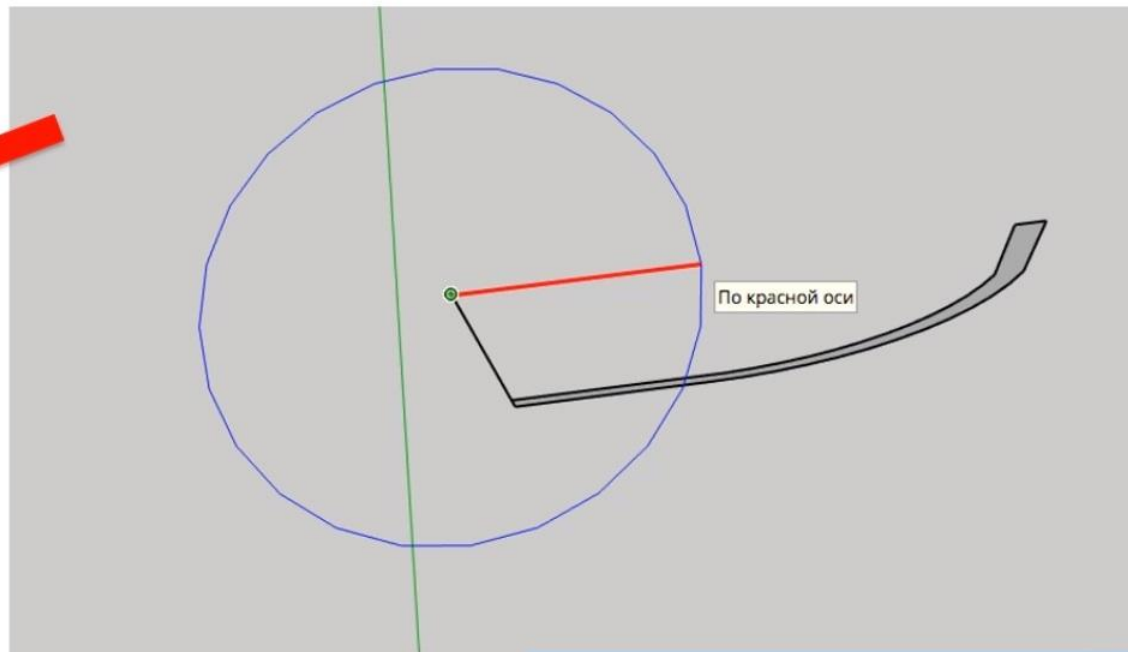

Итог

31

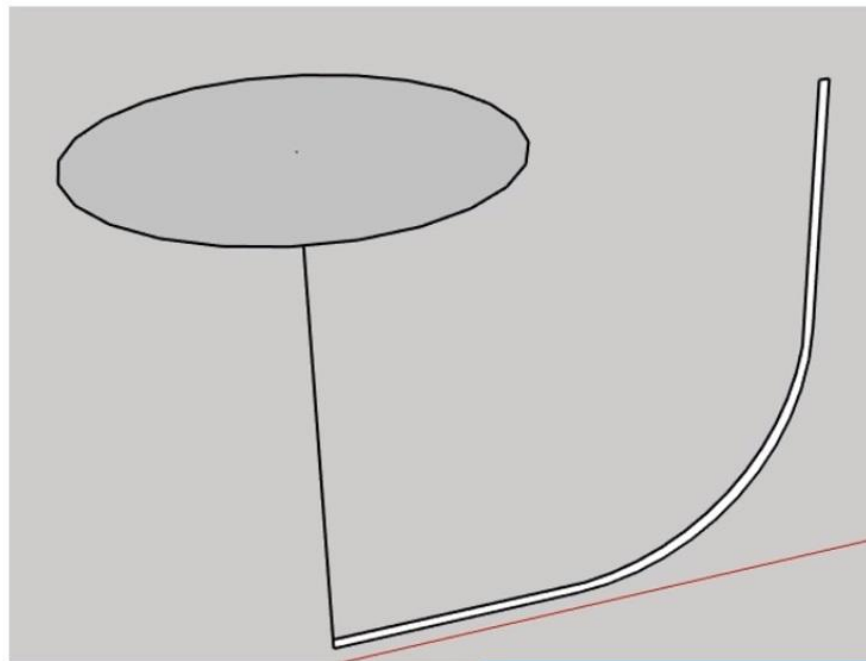

Формируем чашку

32

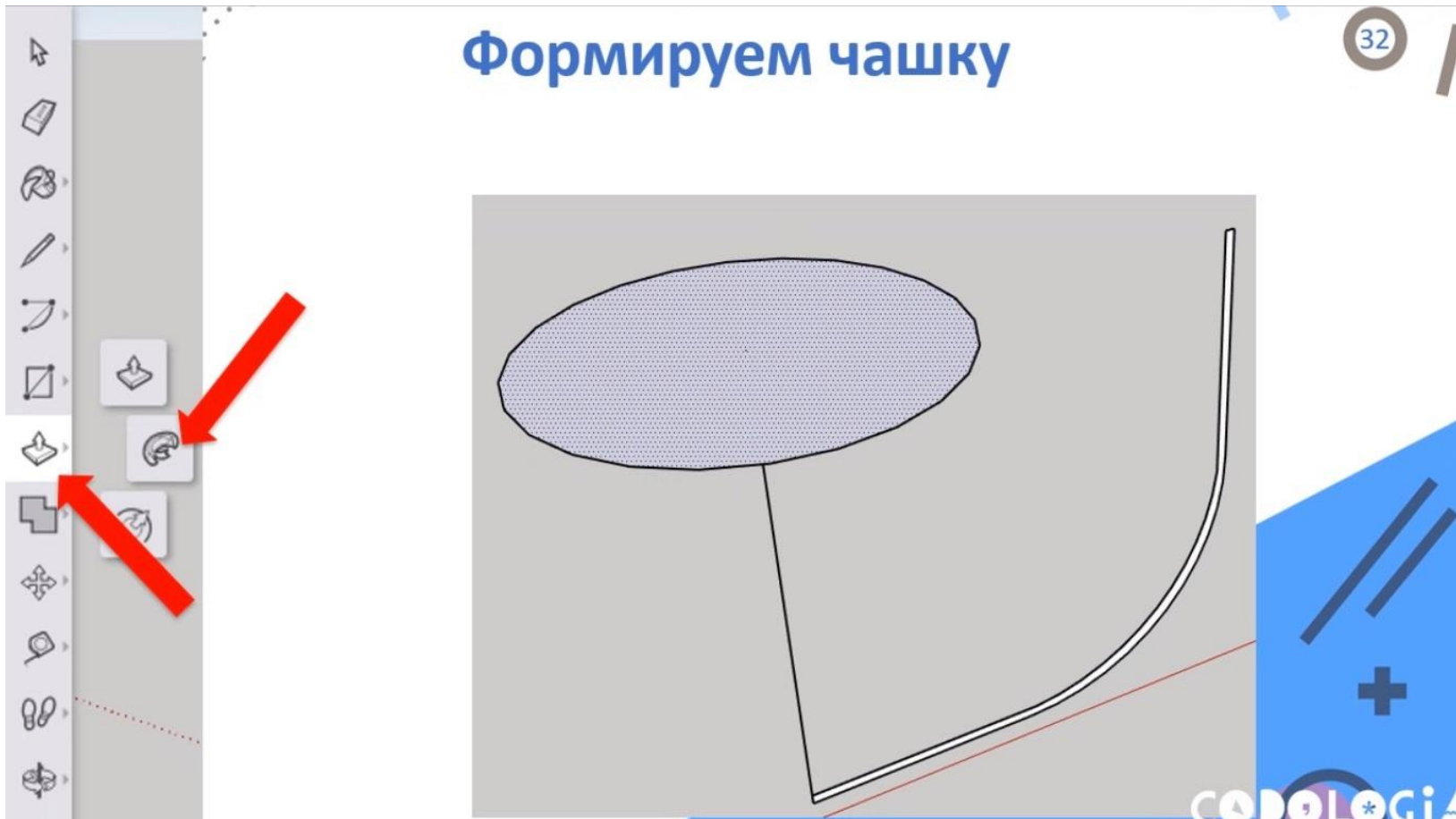

Итог

33

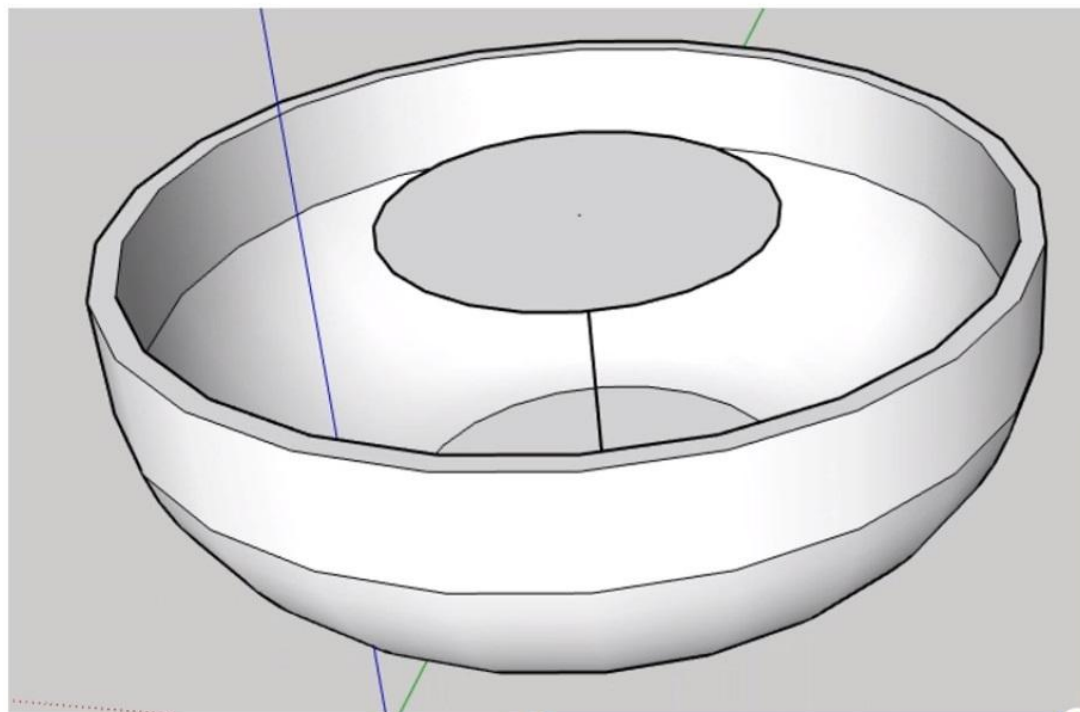

Стираем лишнее

34

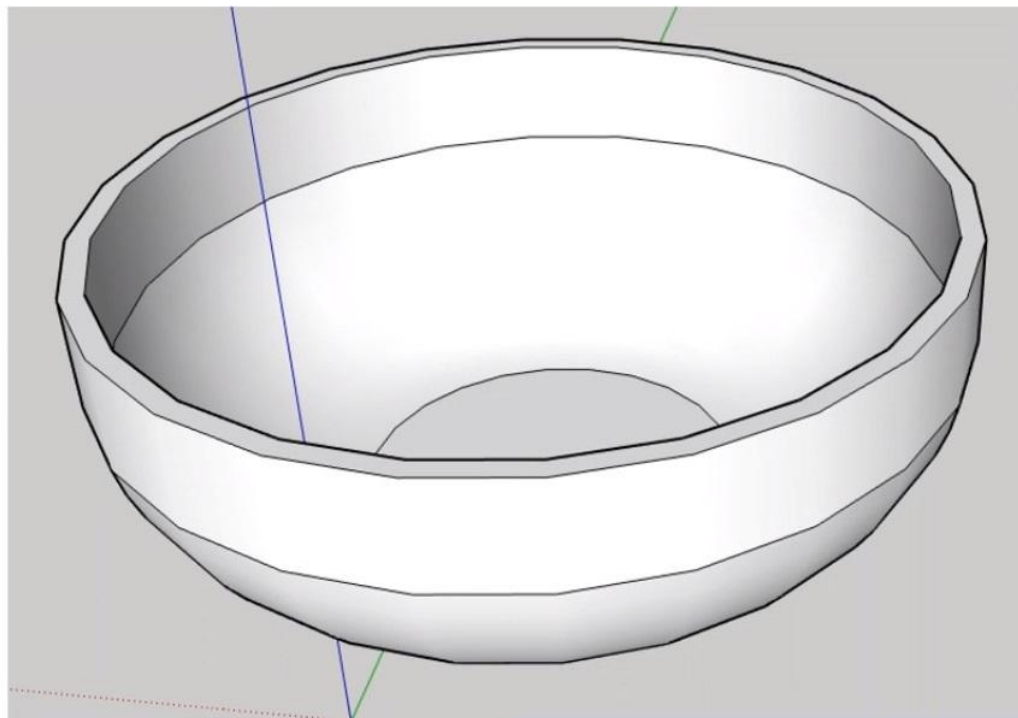

Рисуем ручку

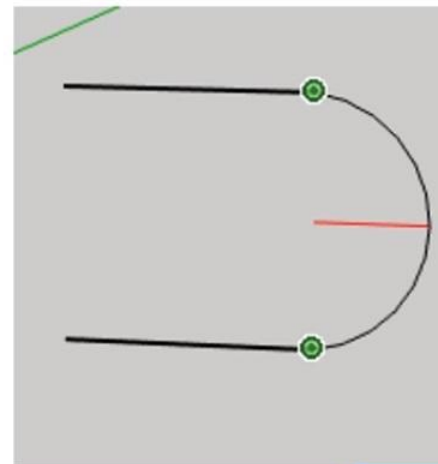
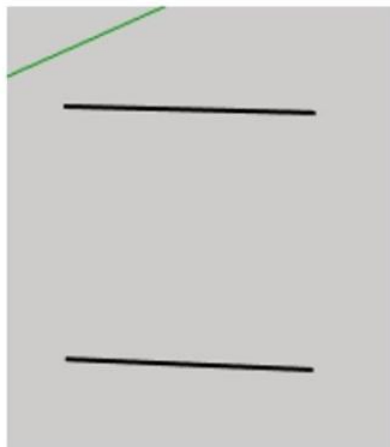

Рисуем ручку

36

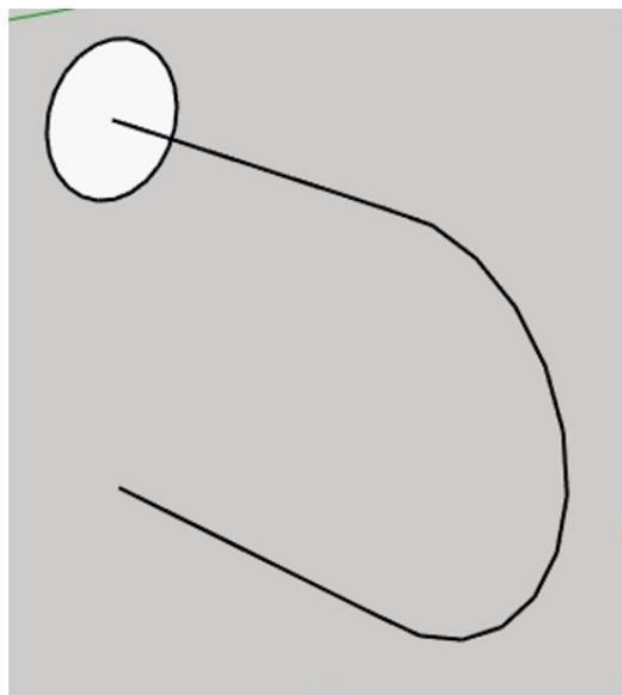

Рисуем ручку

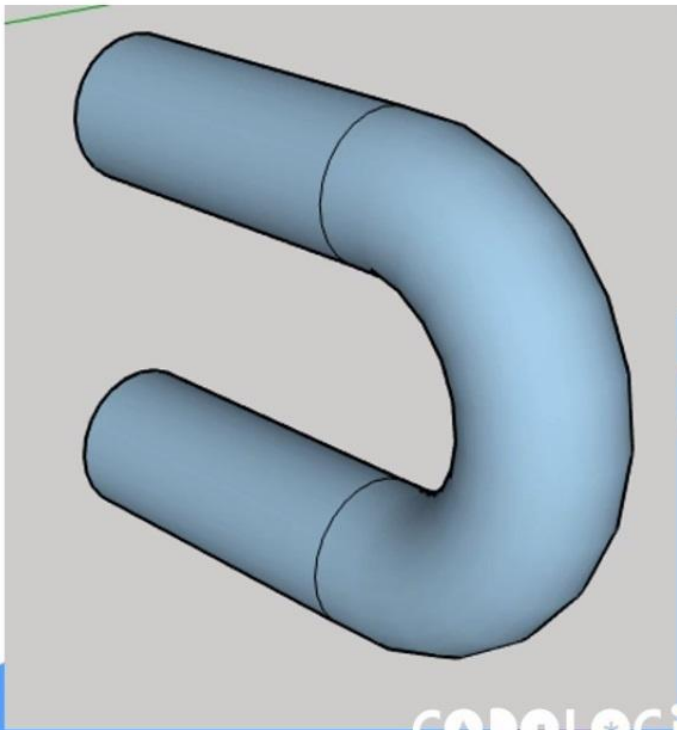
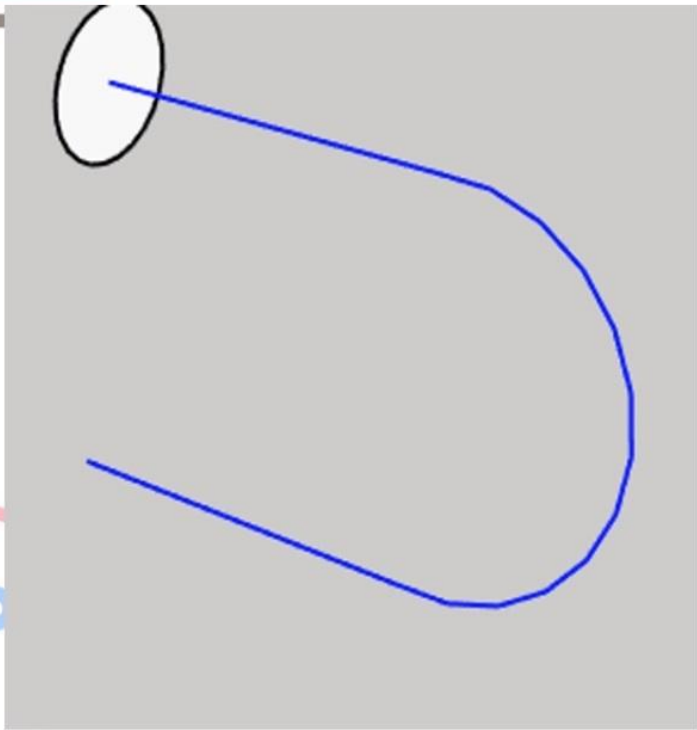

Соединяем детали

38

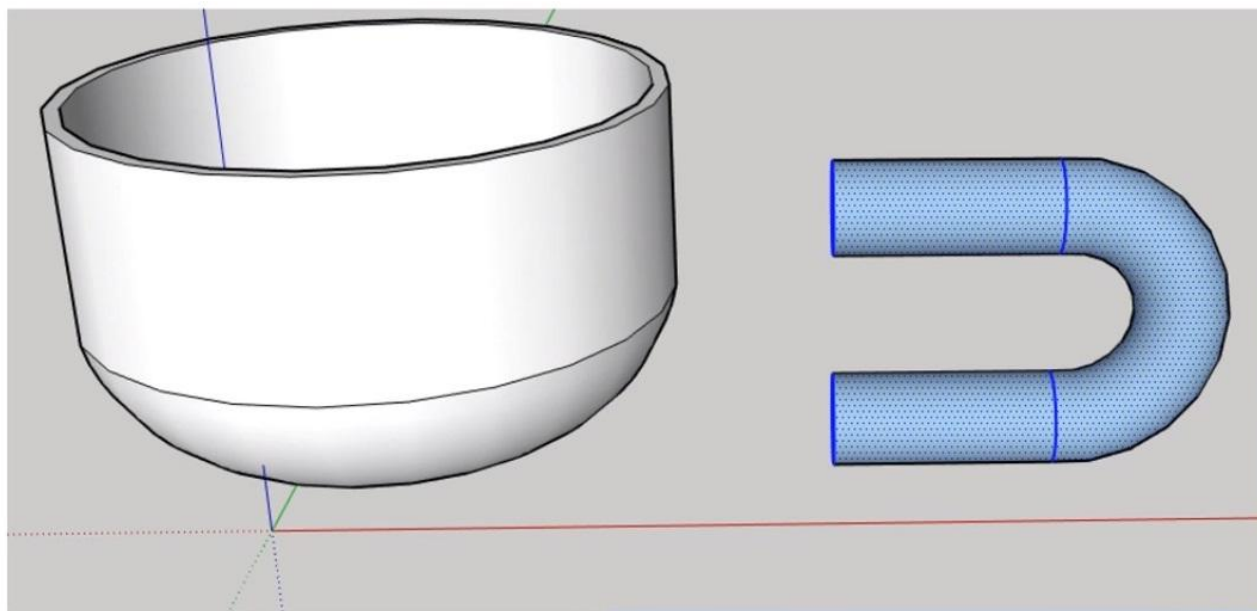

Создаем группу

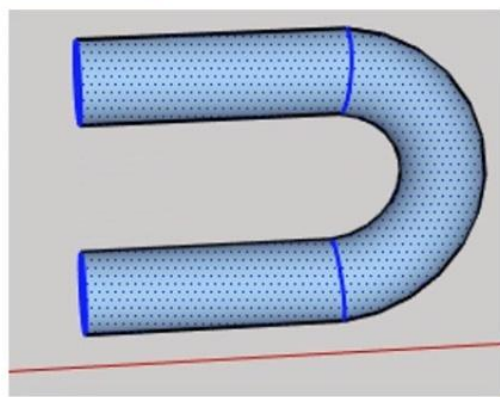

- Иконки: ножницы, ластик, папка, курсор, корзина
- Данные объекта
- Стереть
- Скрыть
- Разъединить
- Выбрать ▶
- Площадь ▶
- Создать компонент...
- Создать группу
- Перекрытие граней ▶
- Перевернуть грани
- Отразить по ▶
- Преобразовать в многоугольник
- Поиск центра
- Разъединить кривую
- Сгладить/смягчить края
- Увеличить выделение

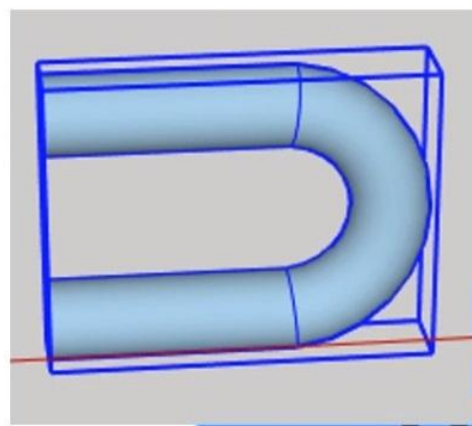

Итог

40

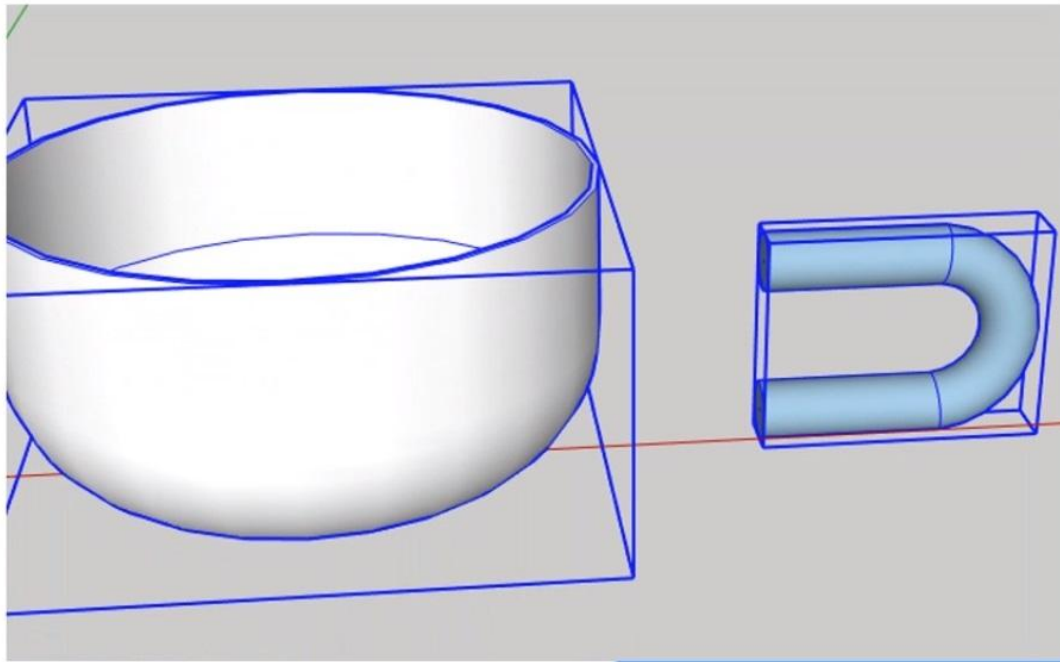

Перемещаем ручку

41

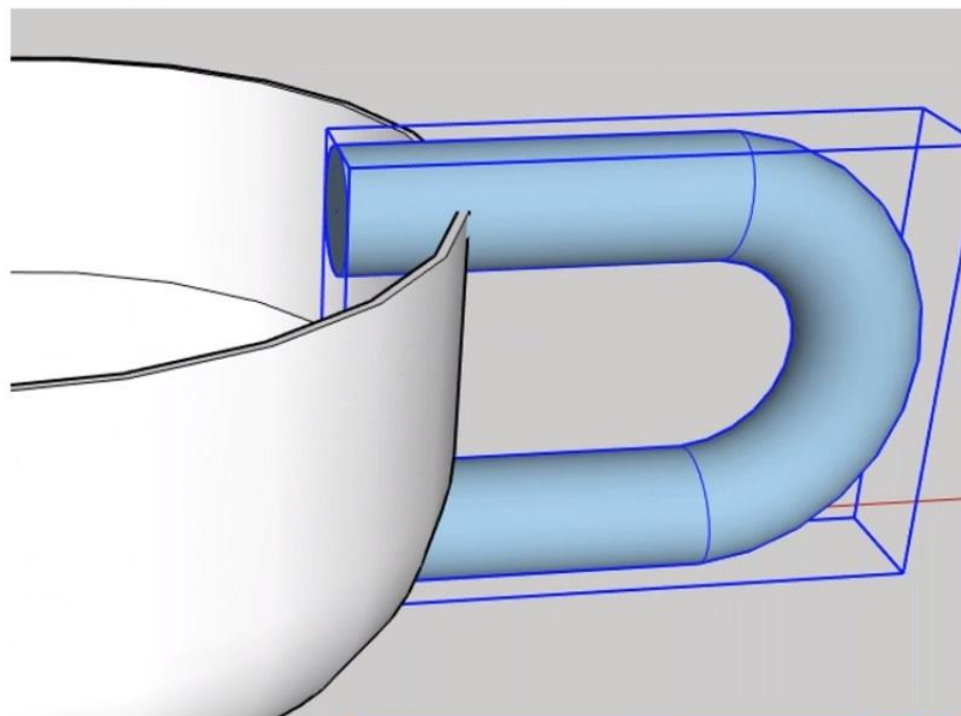
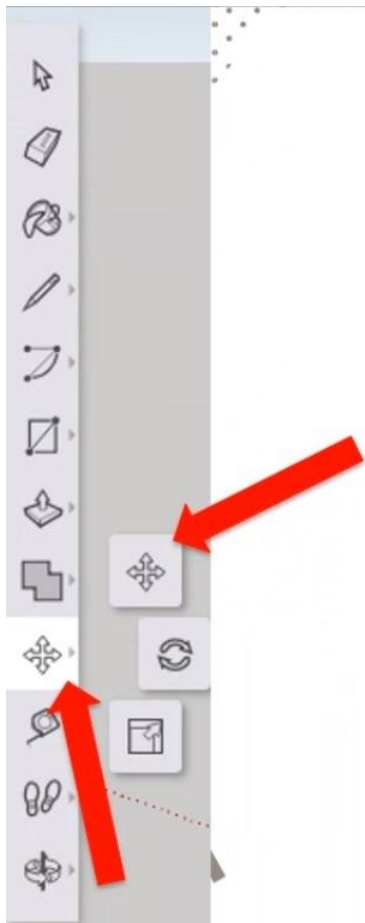

Уменьшаем ручку

42

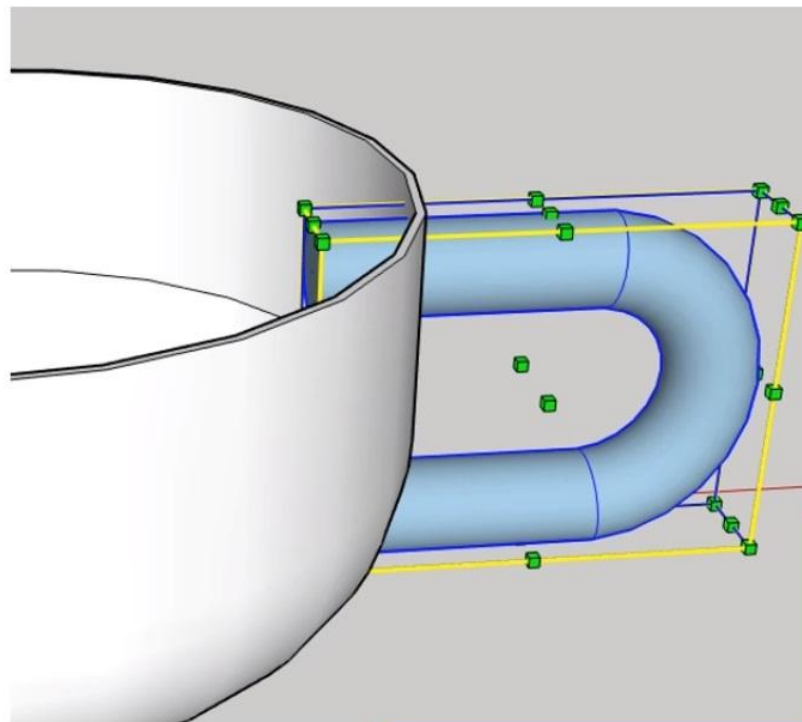

Разъединяем группу

43

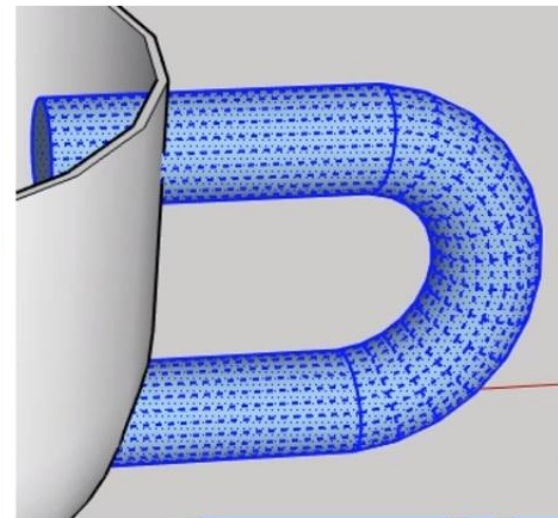
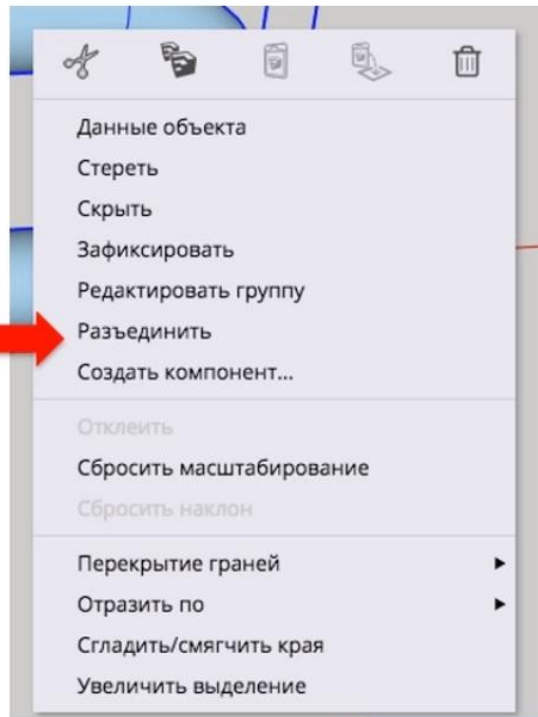
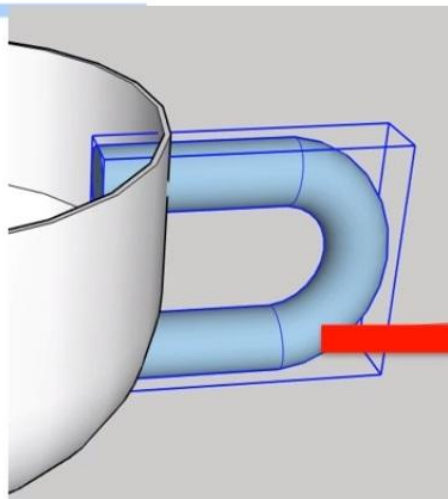

Объединяем детали

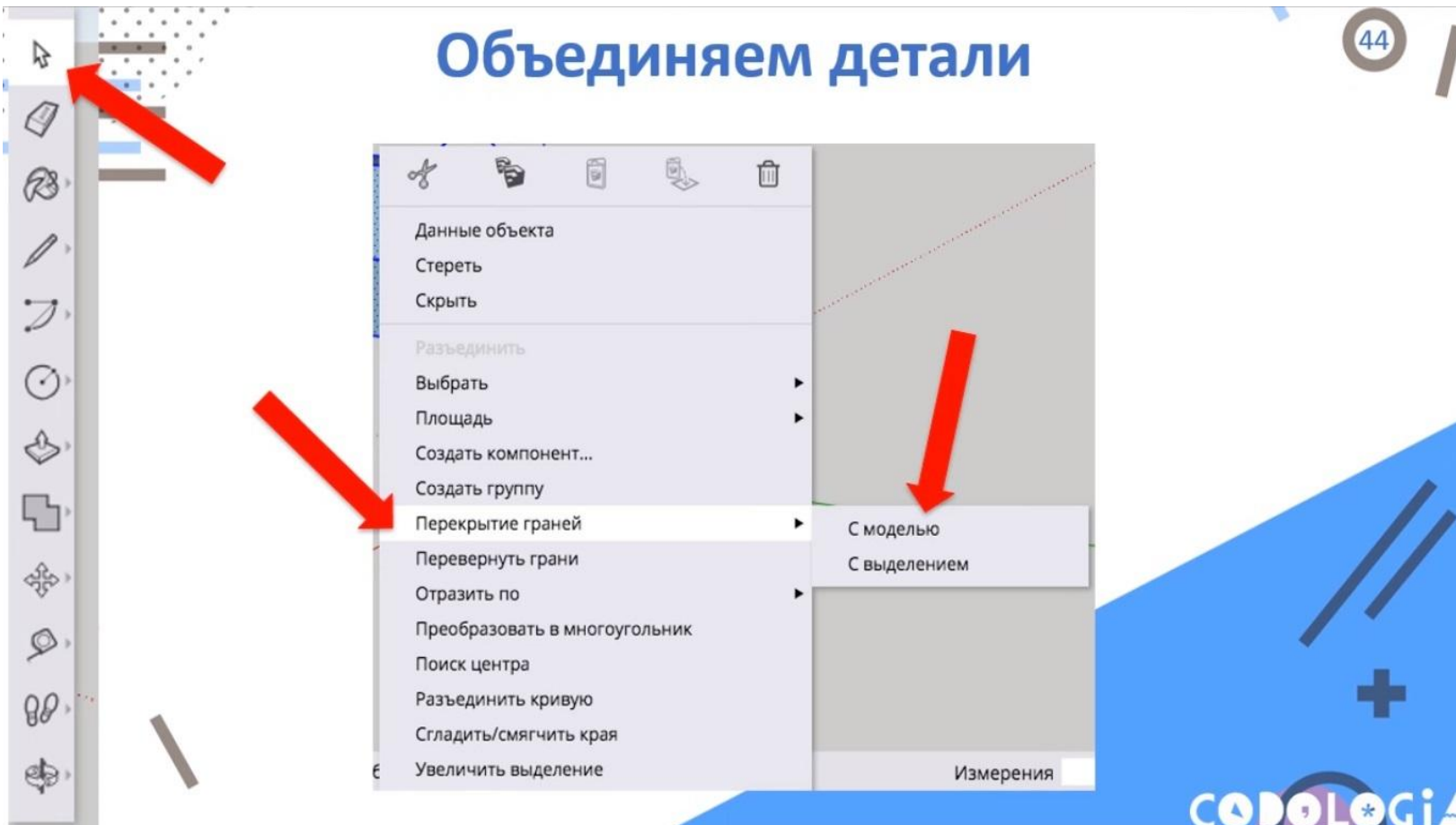

Стираем лишнее

45

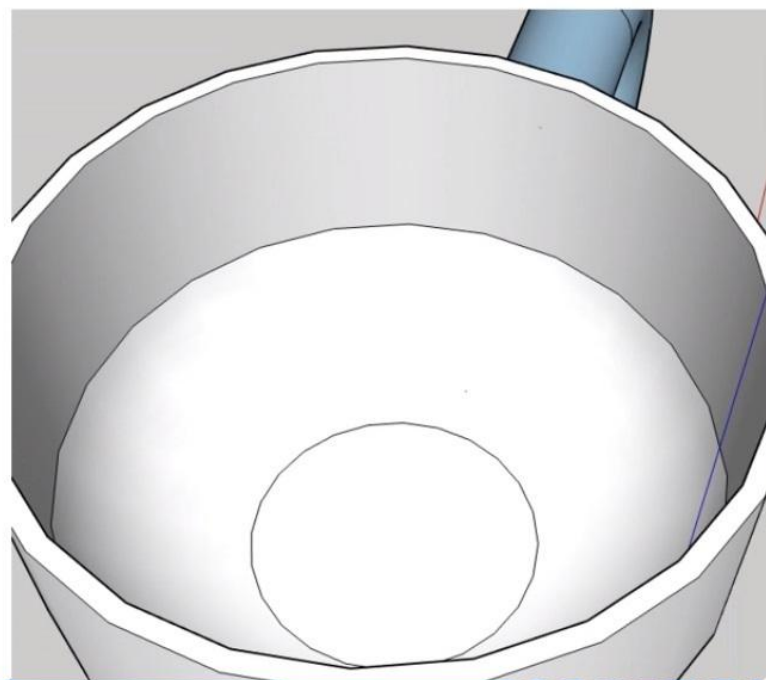
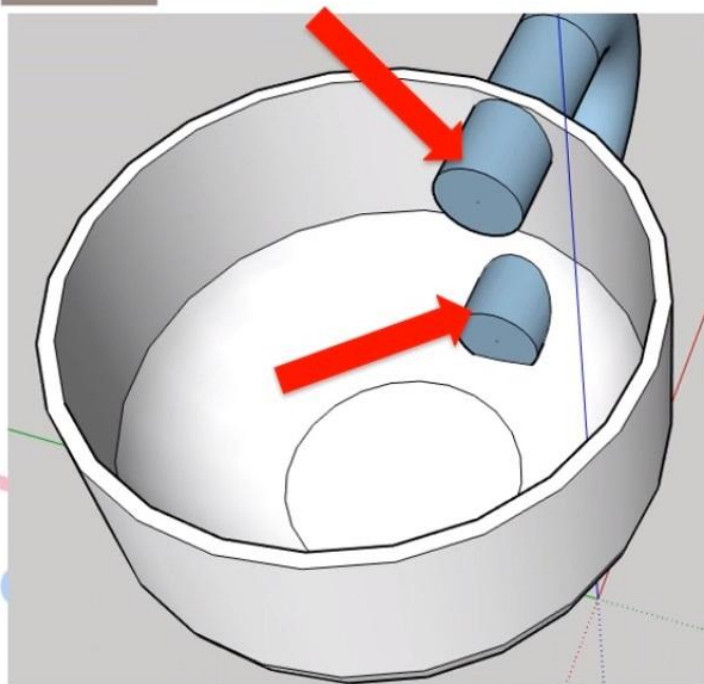

Итог

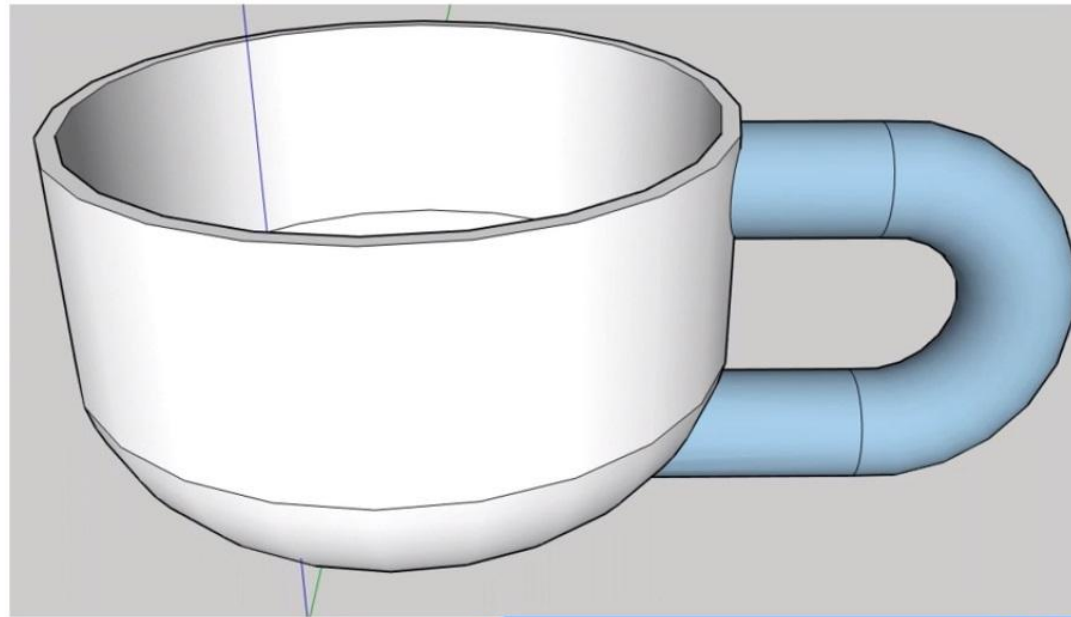

Сохранение

47

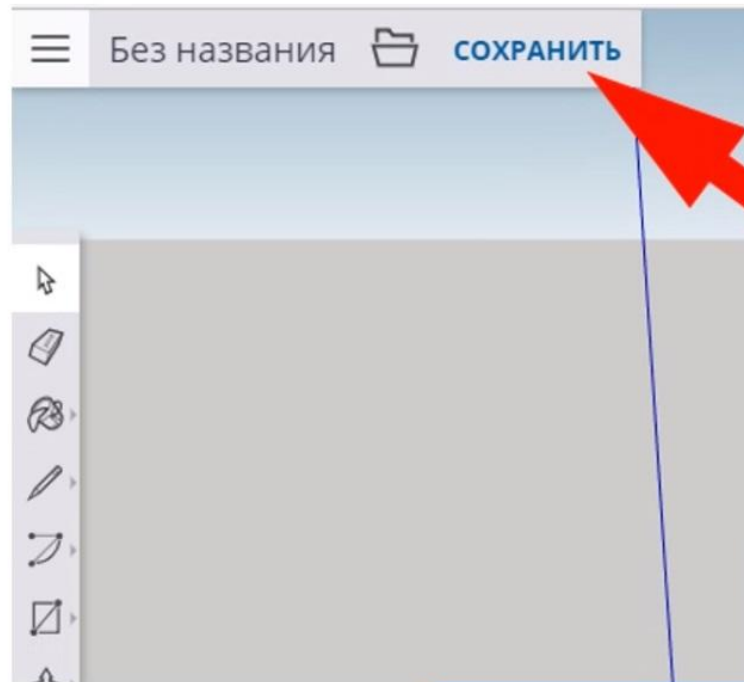

Сохранение

48

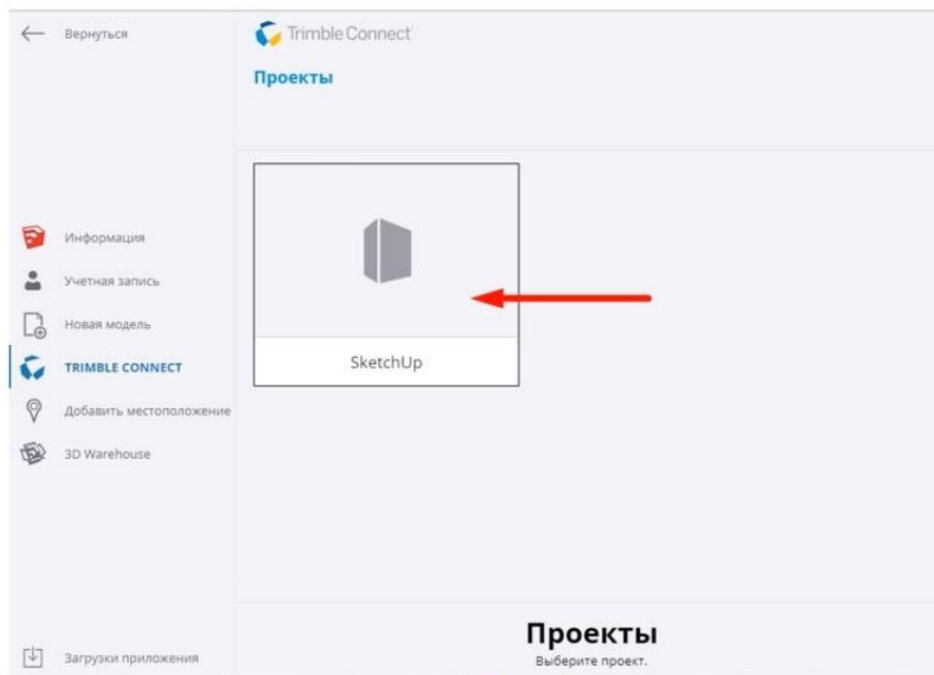

Сохранение

49

← Вернуться

Trimble Connect

Проекты > SketchUp

Добавить модель

Добавить папку



Информация



Учетная запись



Новая модель



TRIMBLE CONNECT



Добавить местоположение



3D Warehouse



Загрузки приложения

Название: Кружка

Сохранить здесь



Задание:

Нарисуйте к кружке блюдце.



Молодцы!

