

# Вивчення будови трактора за допомогою каталогу деталей та вузлів на прикладі трактора MF 8470/8480

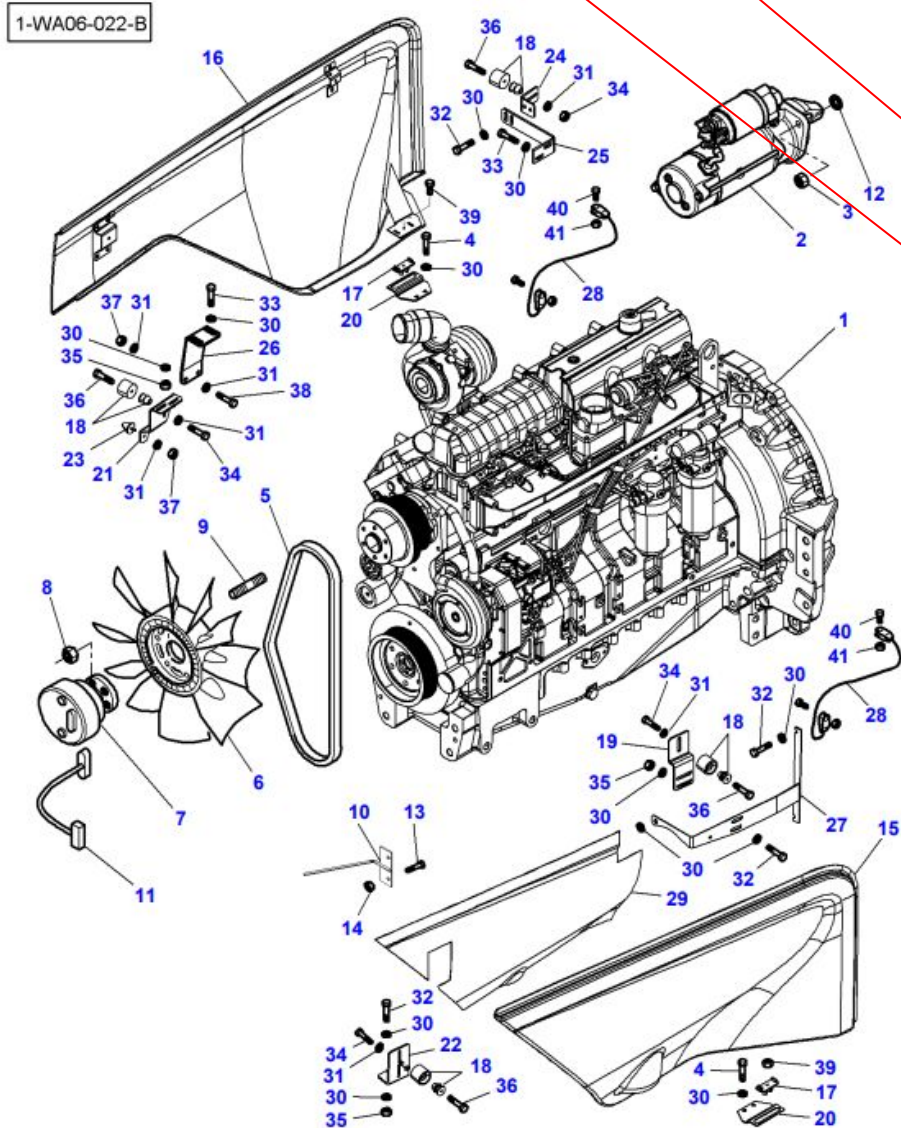



## Загальний вигляд ДВЗ

Massey Ferguson відноситься до бренду AGCO, до якого також відносяться такі марки як Challenger, Fendt, Valtra.

Номер 1637446 вказує на приналежність до бренду AGCO.

Номер 1-WA08-220-B вказує, що це двигун та його основні деталі та вузли.

На слайді показано двигун та позначення деталей. Назва та номер деталі представлено на слайді №3.



**Massey Ferguson****MF 8470/8480 TRACTOR - 1637446****Engine And Equipment**

Item	Part Number	Qty	Description	Comments
1	V832961162	1	Engine	MF 8470 84 ETA
	V832961163	1	Engine	MF 8480 84 ETA
2	3823621M91	1	Startermotor	See Page - Reference Number 010-0020/1
3	339402X1	3	Nut	M10
4	339009X1	4	Hex. Sock. Screw	M8 X 35
5	<b>4275545M3</b>	1	Belt	Length 1950 MM
6	4274233M1	1	Fan	Diameter 715 MM
7	3789258M1	1	Clutch	
8	1441932X1	6	Nut Metric	M10
9	3011339X1	6	Stud	M10 X 22
10	4276881M3	1	Support	
11	4272811M2	1	Harness	
12	3778469M1	1	Spacer	Thickness 15 MM
13	339560X1	2	Hex. Sock. Screw	M6 X 16
14	339030X1	2	Nut Metric	M6
15	4276108P91	1	Panel	Right Hand
16	4275844P91	1	Panel	Left Hand
17	3800376M1	2	Buffer	
18	72502409	4	Rubber	
19	4270244M5	1	Support	
20	3783047M5	2	Support	
21	4270660M3	1	Support	
22	4270260M1	1	Support	
23	3780947M1	1	Stop	
24	4270673M2	1	Support	
25	4273770M1	1	Support	
26	4274073M2	1	Support	
27	4274076M2	1	Support	
28	3783347M2	2	Cable	
29	4275845M1	1	Protector	
30	390972X1	21	Washer	Diameter 8-17 X 1,7
31	390971X1	9	Washer	Diameter 6-12 X 1,5
32	339124X1	7	Hex. Sock. Screw	M8 X 16
33	339761X1	4	Hex. Sock. Screw	M8 X 25
34	391074X1	4	Hex. Sock. Screw	M6 X 12
35	339169X1	5	Nut	M8
36	339804X1	4	Hex. Sock. Screw	M6 X 25
37	339030X1	3	Nut Metric	M6
38	339666X1	2	Hex. Sock. Screw	M6 X 20
39	3010934X1	2	Rivet	
40	339560X1	3	Hex. Sock. Screw	M6 X 16
41	1441500X1	3	Locknut	M6

На цьому слайді представлено опис позицій на попередньому слайді. Перший стовпчик це номер позиції на слайді №2. Другий - каталожний номер. Третій – кількість деталей. Четвертий – назва деталі (анг. мова). П'ятий – додаткова інформація.

**Наприклад.** Позиція №1 перший рядок. Engine (двигун) з каталожним номером V832961162 кількість 1 шт. Ставиться на трактор MF 8470. Рядок 5. Belt (пас) кількість 1 шт номер 4275545M3. Length (довжина) 1950 мм.

## Блок циліндрів

1-WH01-005-A

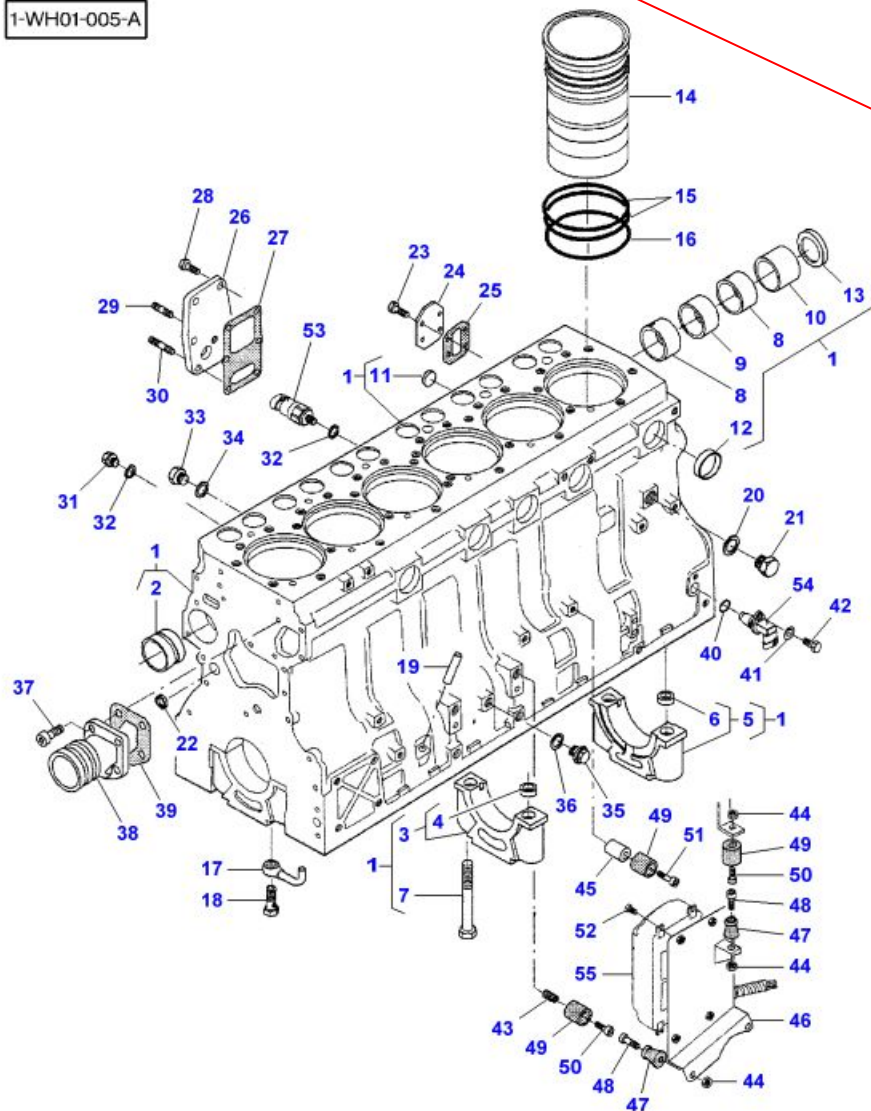

Номер 1637446 вказує на приналежність до бренду AGCO.  
Номер 1-WH01-005-A вказує, що це блок циліндрів з деталями в зборі.

На слайді показано блок циліндрів та позначення деталей. Назва та номер деталі представлено на слайді № 5. Основні деталі це блок циліндрів 1, гільза блока 14, компресійні кільця 15 та масло знімне 16, кришка корінного підшипника 3.

**Massey Ferguson****MF 8470/8480 TRACTOR - 1637446****Cylinder Block**

Item	Part Number	Qty	Description	Comments
1	V836867046	1	Cylinder Block	
2	V836866069	1	Bush	(1)
	V836866036	1	Bush	(1)
				Thickness +0,4 MM
3		6	Bearing Carrier	(1)
				Not serviced,order REF. 1
4	V836214478	12	Bush	(3)
5		1	Bearing Carrier	(1)
				Not serviced,order REF. 1
6	V836214478	2	Bush	(5)
7	V529903180	14	Screw	(1)
8	V836852460	2	Bush	(1)
9	V836852459	1	Bush	(1)
10	V836852461	1	Bush	(1)
11	V640016018	1	Plug	(1)
12	V640016040	5	Plug	(1)
13	V836852744	1	Plug	
14	V836867048	6	Liner	
	V836867050	X	Liner	Thickness 9,08 MM
	V836867051	X	Liner	Thickness 9,13 MM
	V836867052	X	Liner	Thickness 9,23 MM
15	V836855446	12	O Ring	
16	V836855447	6	O Ring	
17	V836846231	6	Pipe	
18	V836338601	6	Valve.	
19	V836014334	1	Pipe	
20	V615881824	1	Seal	
21	V836019756	1	Plug	
22	V640016016	4	Plug	
23	V528801362	4	Screw	M8 X 16
24	V836866957	1	Cover	
25	V836866958	1	Gasket	
26	V836855678	1	Cover	
27	V836322852	1	Gasket	
28	V528801380	5	Screw	M8 X 20
29	V546801360	1	Bolt	M8 X 16
30	V546801400	1	Bolt	M8 X 25
31	V640325110	5	Plug	
32	V615571014	6	Seal	
33	V836119079	1	Plug	
34	V615881620	1	Seal	
35	V640325014	1	Plug	
36	V615881420	1	Gasket	
37	VHC9326	4	Screw	M8 X 20
38	V836855629	1	Sleeve	
39	V836855554	1	Gasket	
40	VKH7070	1	O Ring	
41	V500050842	1	Washer	
42	V528801362	1	Screw	M8 X 16
43	V836859153	1	Nipple	
44	V510600802	4	Nut	M8
45	V836652323	1	Sleeve	
46	V836867134	1	Bracket	
47	V836666095	3	Knob	
48	V581804630	3	Screw	M8 X 30
49	V836666094	3	Bush	
50	V581804580	2	Screw	M8 X 16
51	V581804680	1	Screw	M8 X 55
52	V572504172	4	Screw	M6 X 12
53	<b>V836866613</b>	1	Sensor	
54	<b>V836866392</b>	1	Eng.Speed Sensor	
55	V836864745	1	Control Unit	MF 8470
	V836869165	1	Control Unit	MF 8480

Позиція №1 має каталожний номер V836867046 , кількість 1 шт під назвою Cylinder Block ( блок циліндрів).

Позиція №14 має каталожний номер V836867048, кількість 6 шт під назвою Liner (гільза). В додаткові інформації подано три ремонтних розміри гільз Thickness (товщина) 9.03, 9.13 та 9.23 мм.

Позиція 15. Номер V836855446. O Ring (кільця). Кількість 12 шт.

Позиція 16. Номер V836855447. O Ring (кільця). Кількість 6 шт.

Позиція 3. Bearing Carrier. Кількість 6 шт.



1-WH02-007-A

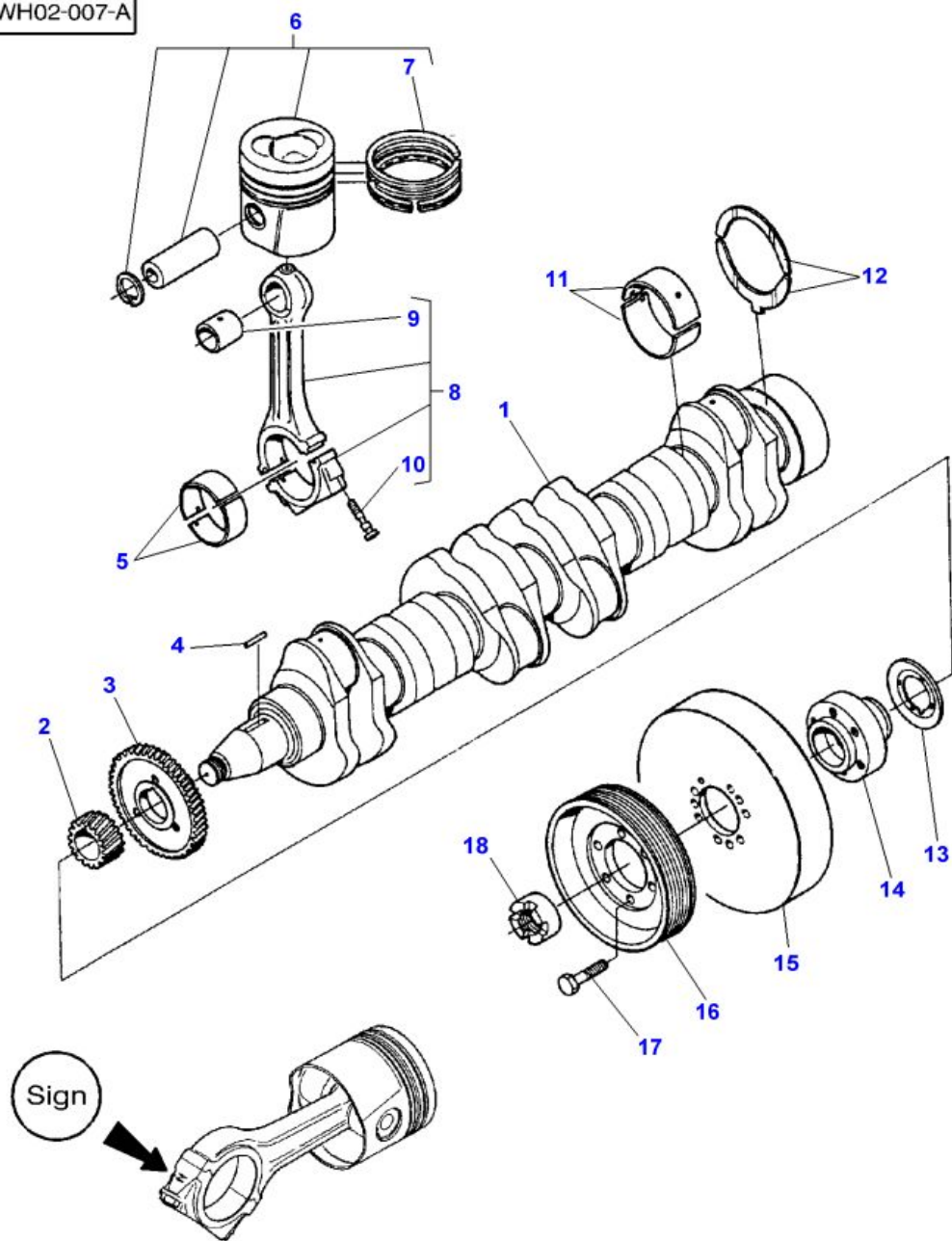

## КШМ

На слайді представлено основні деталі кривошипно шатунного механізму.

**Massey Ferguson****MF 8470/8480 TRACTOR - 1637446****Crankshaft, Pistons And Connecting Rods**

Item	Part Number	Qty	Description	Comments
1	V836866477	1	Crankshaft	
2	V836855559	1	Gear	
3	V836855558	1	Gear	
4	V836855525	1	Key	
5	V836336302	6	Bearing	STANDARD
	V836338650	X	Bearing	Diameter 72,731 MM 72,750 MM
	V836338651	X	Bearing	Diameter 72,481 MM 72,500 MM
	V836338652	X	Bearing	Diameter 71,981 MM 72,000 MM
	V836338653	X	Bearing	Diameter 71,481 MM 71,500 MM
6	V836866182	6	Piston	
7	V836840887	1	Kit, Piston Ring	(6)
8	V836340948	X	Conrod	Replace and repair. Old
	V836864101	X	Conrod	2230-2249g E
	V836864102	X	Conrod	2250-2269g F
	V836864103	X	Conrod	2270-2289g G
	V836340948	X	Conrod	2290-2309g H Replace and repair. Old
	V836864105	X	Conrod	2310-2329g I
	V836864106	X	Conrod	2330-2349g J
	V836864107	X	Conrod	2350-2369g K
9	V836864288	1	Bush	(8)
	V836338606	X	Bush	(8) Diameter + 0,5 MM
10	V836864141	2	Screw	(8)
11	V836840944	7	Main Bearing	STANDARD
	V836840978	X	Main Bearing	Diameter 89,735 MM 89,770 MM
	V836840979	X	Main Bearing	Diameter 89,485 MM 89,520 MM
	V836840980	X	Main Bearing	Diameter 88,985 MM 89,020 MM
	V836840981	X	Main Bearing	Diameter 88,485 MM 88,520 MM
12	V836840945	2	Thrust Washer	STANDARD
	V836840982	X	Thrust Washer	0,10 MM
	V836840983	X	Thrust Washer	0,20 MM
13	V836855637	1	Ring	
14	V836855641	1	Hub	
15	V836840882	1	Shock Absorber	
16	V836855690	1	Pulley	
17	V528902230	6	Screw	M12 X 40
18	V836322221	1	Nut	

Подано каталожні номери та кількість деталей кривошипно шатунного механізму.

Наприклад для позиції 5 Bearing (підшипник) вказується кількість 6 шт. Це значить що підшипників ковзання (вкладишів) 6, тобто 6 шатунів. Вони можуть бути стандартного розміру та 4 ремонтних розміри.

Позиції 11 відповідає каталожний номер деталі під назвою Main Bearing (головний підшипник, тобто корінний підшипник колінчатого вала. Кількість 7 шт.

1-WH22-001-A

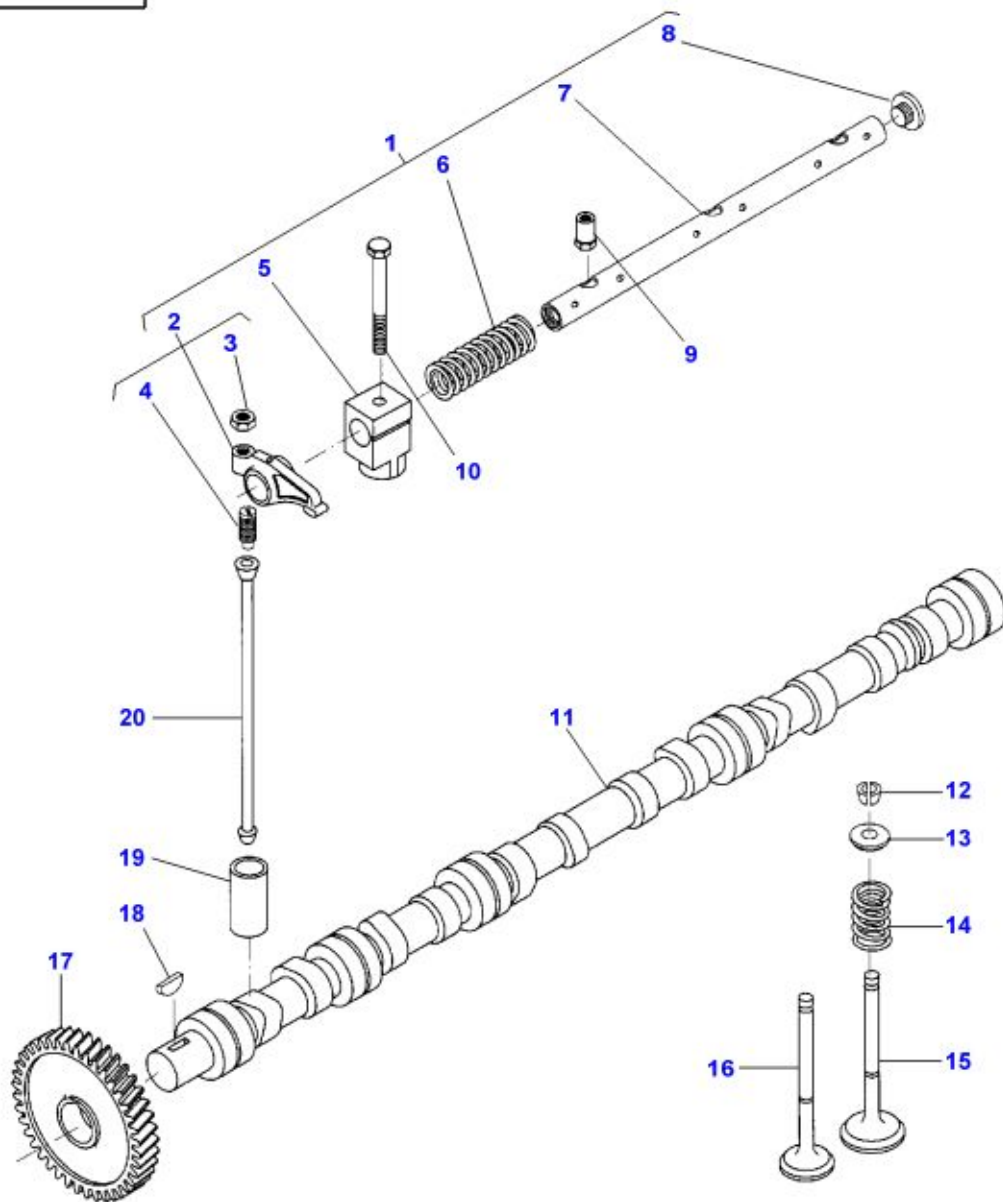

# ГРМ

На слайді представлено основні деталі газорозподільного механізму.



## Massey Ferguson

### MF 8470/8480 TRACTOR - 1637446

#### Valve Mechanism And Camshaft

Item	Part Number	Qty	Description	Comments
1	V836666610	2	Rocker Shaft	Replace and repair. Oil
2	V836666608	12	Rocker	(1) Replace and repair. Oil
3	V512861000	12	Nut	(2)
4	V836655866	12	Adjusting Screw	(2)
5	V836666609	6	Bracket	(1)
6	V836655884	4	Spring	(1)
7	V836655870	2	Shaft	(1)
8	V836655899	4	Plug	(1)
9	V836655406	4	Nut	
10	V529801910	2	Screw	M10 X 80
11	V836862528	1	Camshaft	Replace and repair. Oil
12	V836646382	24	Cotter	
13	V836646381	12	Cup	
	V836855347	X	Ring	[A] Diameter +0,2 MM
	V836652269	X	Ring	[B] Diameter +0,2 MM
14	V836646380	12	Spring	
15	V836646356	6	Valve Inlet	
16	V836646357	6	Valve Exhaust	
17	V836855568	1	Gear	
18	V603305760	1	Key	
19	V836014264	12	Tappet	
20	V836355872	12	Rod	

**FOOTNOTE [A]** FOR VALVE INLET

**FOOTNOTE [B]** FOR VALVE EXHAUST

Подано каталожні номери, назву та кількість деталей.

# Елементи системи мащення

На слайді представлено основні  
деталі системи мащення.

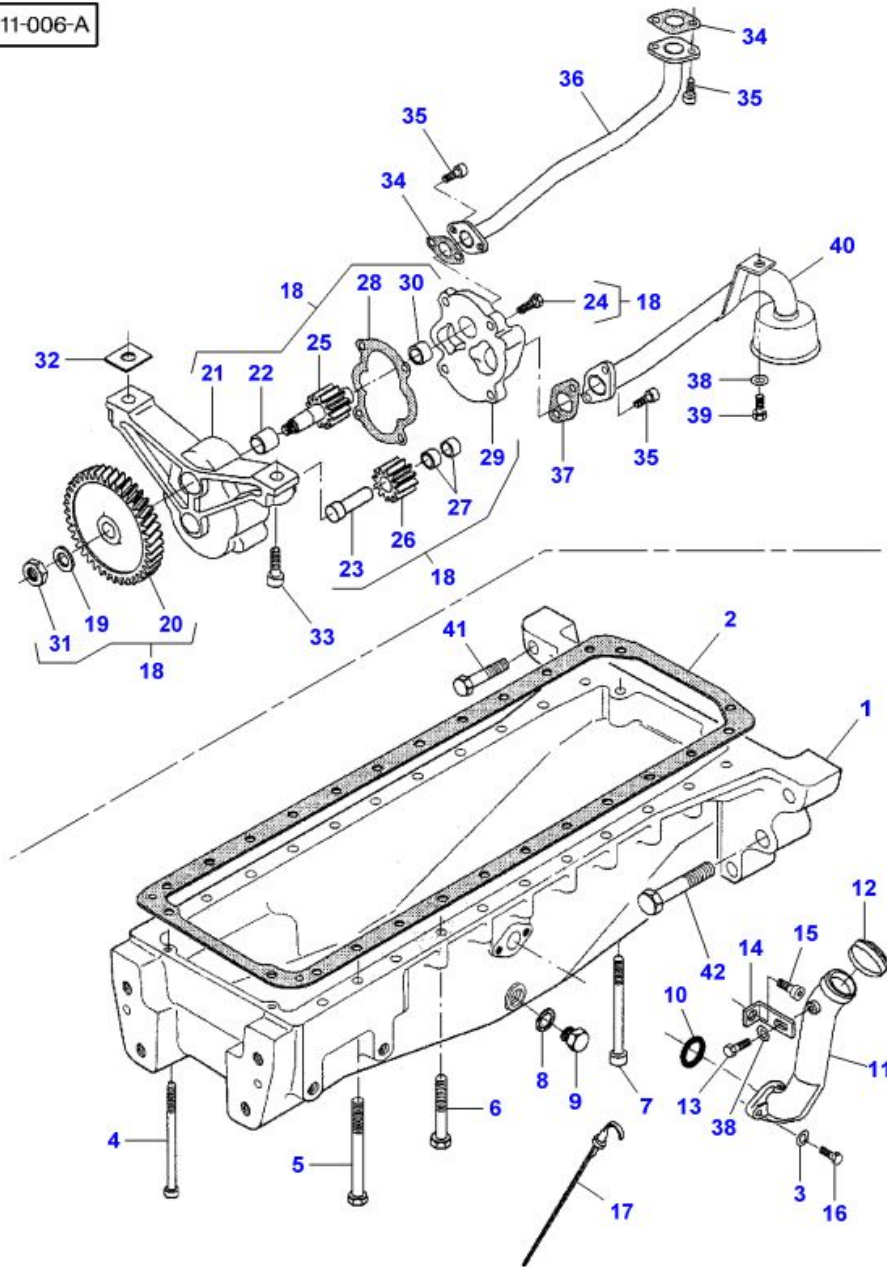

**Massey Ferguson****MF 8470/8480 TRACTOR - 1637446****Lubricating Oil Sump**

Item	Part Number	Qty	Description	Comments
1	V836866840	1	Sump	
2	V836322183	1	Gasket	
3	V500950800	2	Washer	
4	V581704840	2	Screw	M8 X 170
5	V529701950	6	Screw	M10 X 100
6	V529701880	16	Screw	M10 X 65
7	V581705200	2	Screw	M10 X 130
8	<b>V615881827</b>	1	Seal	
9	V836655493	1	Plug	M18
10	V614603230	1	O Ring	
11	V836855400	1	Breather	
12	V836659697	1	Cap	
13	V528801362	1	Screw	M8 X 16
14	V836655401	1	Support	
15	V581805800	1	Screw	M14 X 20
16	V528801380	2	Screw	M8 X 20
17	V836338637	1	Dipstick	
18	V836855300	1	Oil Pump	
19	V836122910	1	Washer	(18)
20	V836338667	1	Gear	(18)
21	V836338186	1	Frame	(18)
22	V836322909	1	Bush	(18)
23	V836322906	1	Shaft	(18)
24	V528801380	4	Screw	(18) M8 X 20
25	V836338182	1	Gear	(18)
26	V836338180	1	Gear	(18)
27	V836322909	2	Bush	(18)
28	V836338188	1	Gasket	(18)
29	V836855297	1	Cover	(18)
30	V836322909	1	Bush	(18)
31	V504861000	1	Nut	(18) M10
32	V836007871	X	Shim	
33	V581805050	2	Screw	M10 X 40
34	V836008449	2	Gasket	
35	VHC9326	6	Screw	M8 X 20
36	V836855673	1	Pipe	
37	V836338201	1	Gasket	
38	V500150840	2	Washer	
39	V528801362	1	Screw	M8 X 16
40	V836867346	1	Pipe	
41	V529903090	6	Screw	M16 X 70
42	V529904330	2	Screw	M22 X 90

Подано каталожні номери, назву та кількість деталей.



1-WH09-010-A

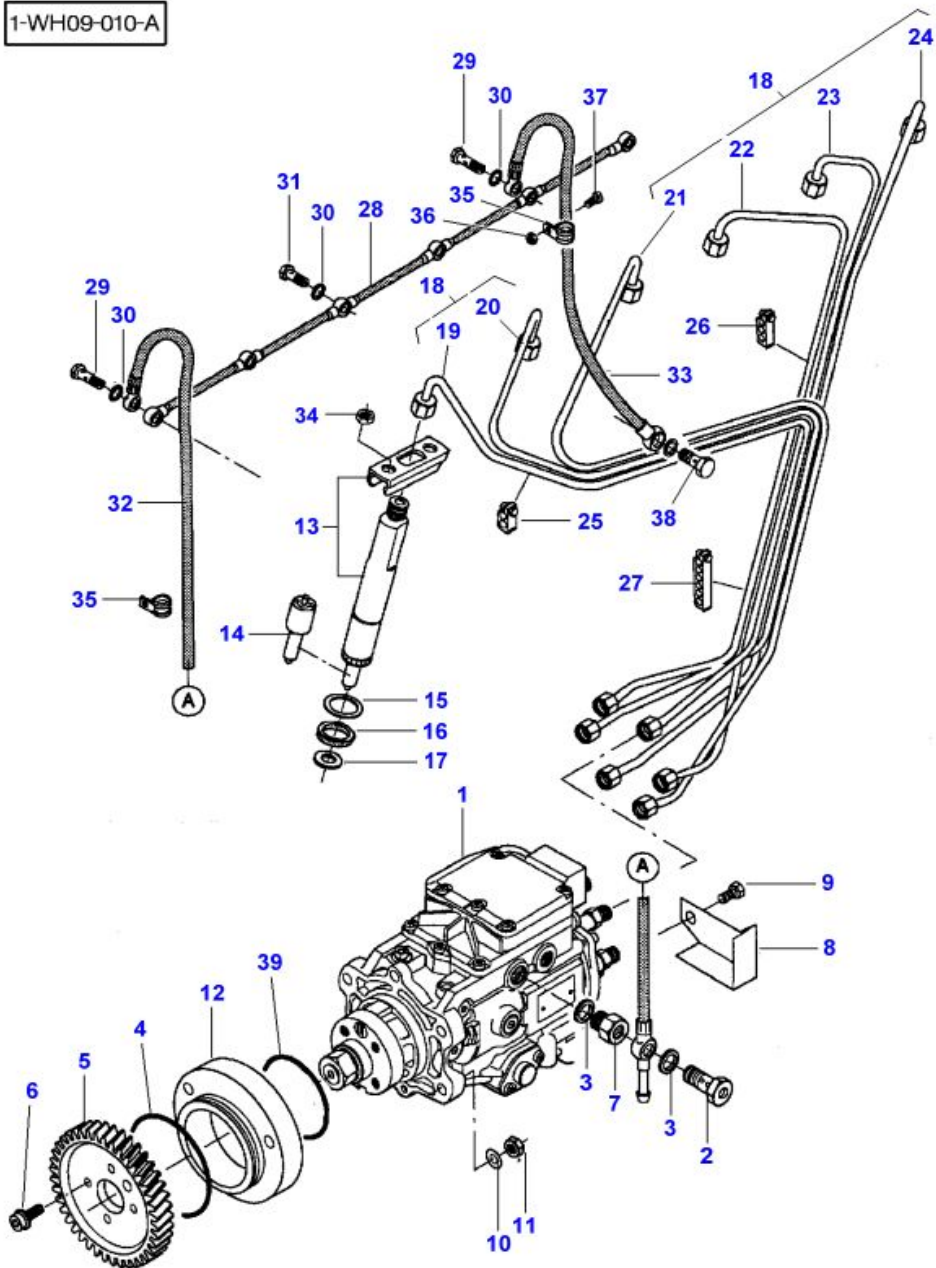

## Елементи паливної системи

На слайді представлено основні деталі паливної системи.

**Massey Ferguson****MF 8470/8480 TRACTOR - 1637446****Fuel Injection Equipment**

Item	Part Number	Qty	Description	Comments
1	V836864609	1	Injection Pump	
2	V836864679	1	Pressure Valve	
3	V615881418	3	Seal	
4	V614707230	1	O Ring	
5	V836866423	1	Gear	
6	V588704620	4	Screw	M8 X 25
7	V836336934	1	Union	
8	V836866428	1	Cover	
9	V528801342	2	Screw	M8 X 10
10	V500151050	4	Washer	
11	V504601000	4	Nut	M10
12	V836866424	1	Spacer	
13	V836854791	6	Atomiser	
14	V836854792	6	Nozzle	(13) 270 Bars
15	<b>V836652170</b>	6	Washer	
16	<b>V835336276</b>	6	Seal	
17	<b>V899901495</b>	6	Washer	
18	V836866426	1	Kit, Pipe	
19		1	Injection Pipe	(18) CYL. 1
20		1	Injection Pipe	(18) CYL. 2
21		1	Injection Pipe	(18) CYL. 3
22		1	Injection Pipe	(18) CYL. 4
23		1	Injection Pipe	(18) CYL. 5
24		1	Injection Pipe	(18) CYL. 6
25	V836664517	1	Clamp	(18)
26	V836664518	2	Clamp	(18)
27	V836664521	2	Clamp	(18)
28	V836847522	1	Pipe	(18)
29	V835336943	2	Screw	
30	<b>V615870610</b>	14	Seal	
31	V835331289	4	Screw	
32	V836666647	1	Pipe	
33	V836666512	1	Pipe	
34	V504800800	12	Nut	M8
35	V602069813	2	Clamp	
36	V504600502	1	Nut	M5
37	V572503372	1	Screw	M5 X 12
38	V640435006	1	Screw	See Page - Reference N
39	V614606825	1	O Ring	

Подано каталожні номери, назву та кількість деталей.

Позиції 13 з номером V836854791 відповідає деталь під назвою Atomiser (розпилювач) кількістю 6 шт.

Позиція 14 це Nozzel (насадка розпилювача) яка працює при тиску 270 Bars

# Турбіна

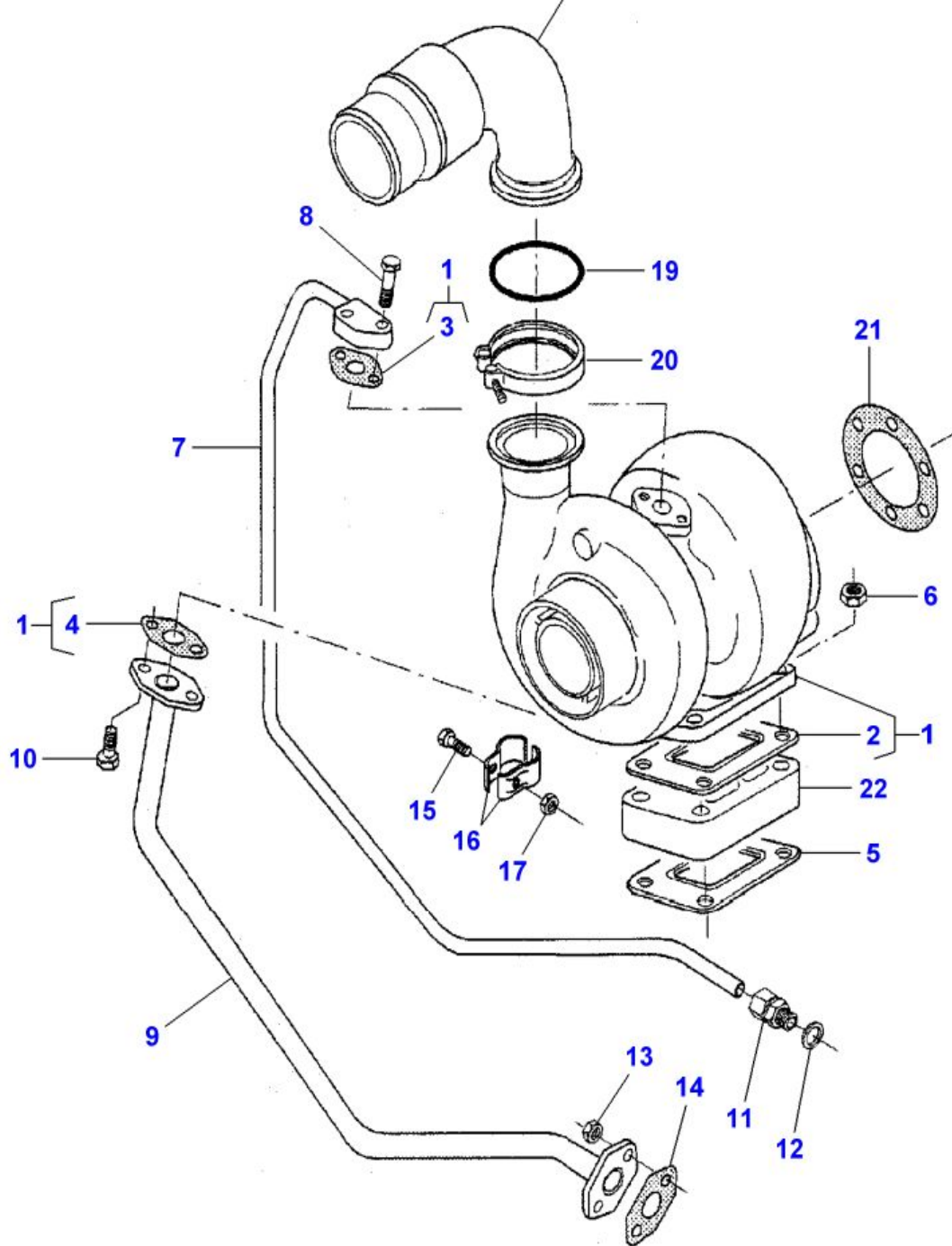



## **Massey Ferguson**

### **MF 8470/8480 TRACTOR - 1637446**

#### **Turbocharger - Pipes**

<b>Item</b>	<b>Part Number</b>	<b>Qty</b>	<b>Description</b>
1	V836866221	1	Turbocharger
2	V836316726	1	Gasket
3	V836308344	1	Joint.
4	V836324580	1	Joint.
5	V836316726	1	Gasket
6	V521601000	4	Nut
7	V836859493	1	Exhaust Pipe
8	V528801410	2	Adjusting Screw
9	V836859117	1	Tube
10	V528801380	2	Screw
11	V641086012	1	Union
12	V615881620	1	Seal
13	V504800800	2	Nut
14	V836324580	1	Joint.
15	V529801112	2	Screw
16	V835324324	4	Bracket
17	V504600602	2	Nut
18	V836866381	1	Pipe
19	V614606225	1	O Ring
20	V836866454	1	Clamp
21	V836338985	1	Gasket
22	V836855630	1	Bridle

# Основні датчики контролю

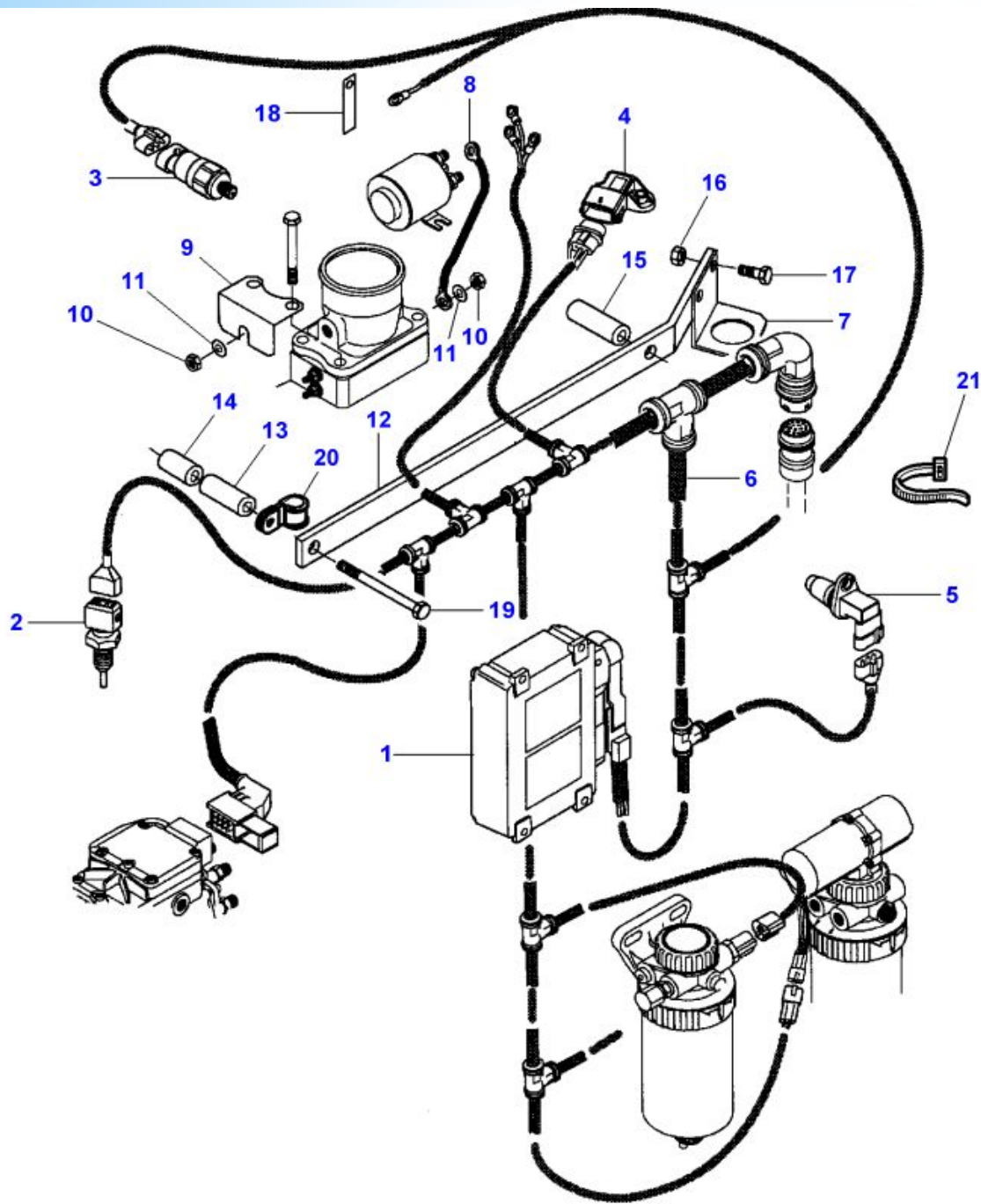

## Massey Ferguson

### MF 8470/8480 TRACTOR - 1637446

#### Electronic Engine Management

Item	Part Number	Qty	Description
1	V836864745	1	Control Unit
	V836869165	1	Control Unit
2	<b>V836864360</b>	1	Temp. Sensor
3	<b>V836866613</b>	1	Sensor
4	<b>V836666980</b>	1	Sensor
5	<b>V836866392</b>	1	Eng.Speed Sensor
6	V836866955	1	Kit, Harness
7	V836866831	1	Support
8	V836866713	1	Wire
9	V836866714	1	Support
10	V504600602	2	Nut
11	V500050642	2	Washer
12	V836867061	1	Support
13	V836659144	1	Spacer
14	V835338121	1	Sleeve
15	V836759434	1	Sleeve
16	V504800800	2	Nut
17	V528801360	2	Screw
18	V836083428	4	Band
19	V529801595	2	Screw
20	V602060612	1	Fastener
21	V835329746	11	Cable Tie



# Хід роботи

1. На слайдах 2,4,6,8,10,12,14,16 згідно номеру в списку групи, кожен вибирає відповідну деталь ( в кожний студент повинен вибрати для роботи не менше 6 деталей) .
2. Згідно наведеного на наступному слайді сторінки каталогу – визначаємо каталожний номер відповідної деталі та виконуємо переклад назви на українську мову.
3. Згідно із каталожним номером в інтернеті знаходимо фото деталі, визначаємо каталожні номери аналогів та при можливості встановлюємо ринкову ціну на дану деталь.
4. Формуємо звіт про виконану роботу

**Приклад.** Слайд № 16 вибираємо деталь під номером 3.

1. На слайді №17 знаходимо каталожний номер деталі V836866613 Sensor.

2. В інтернеті знаходимо за каталожним номером деталь.

3. Вставляємо посилання:

<https://agrodoctor.ua/ru/dvigatel/114266-datchik-davleniya-masla-v-dvigatele-3381386m1-massey-ferguson.html>





Реле давления масла Massey Ferguson B37177 (LA836866613, V83686661, V836866613)

Артикул B37177

Уточняйте

[Получить консультацию](#)



SOLID-E.COM.UA

Код **V836866613**

Арт **MF005028**

Під замовлення

**5539,67 грн**

