

«В бескрайнем море книг и журналов.»

УРОК ИЗО В 7 КЛАССЕ ПО ПРОГРАММЕ Б.М.НЕМЕНСКОГО

Книга - самое развитое изделие полиграфии.

Если какие-то элементы книги отсутствуют, то уже имеем другой вид изделия полиграфии по нисходящей. Например, брошюра - мягкая обложка, буклет - многосгибная тетрадь, газета - односторонне запечатанный лист, плакат - двусторонне запечатанный лист, плакат-односторонне запечатанный лист.

Книга - это не только носитель информации, но и событие в жизни многих людей.

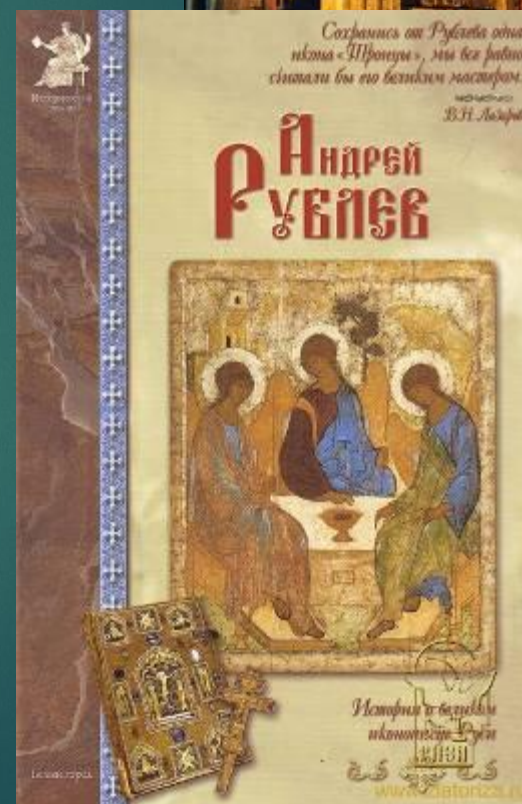
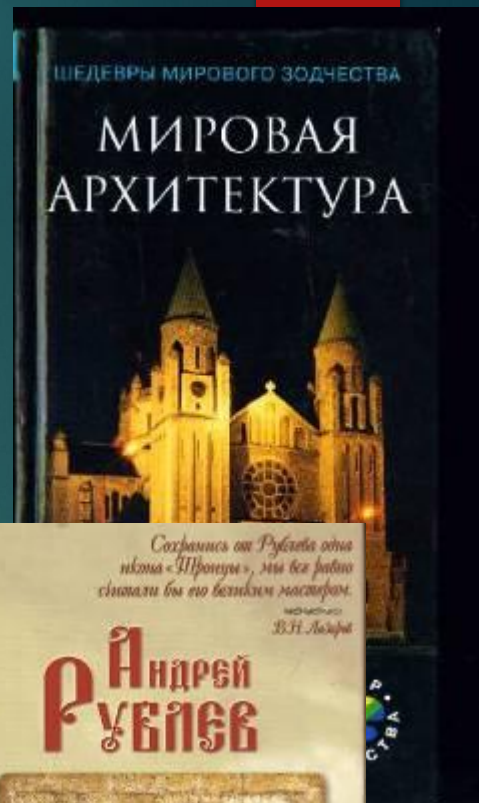

История книгопечатания.



Полиграфия началась в Европе 15в.

В России Иван Фёдоров напечатал первую книгу «Апостол» в 1564г.

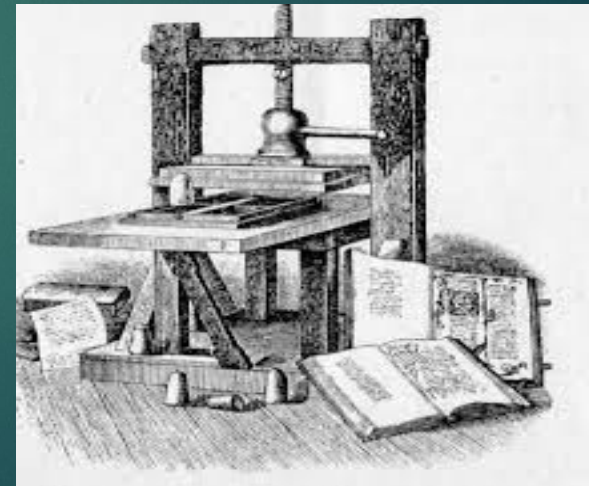

Элементы книги

Оформление книги и книжных изданий всегда индивидуально.

Книжное издание состоит из **книжного блока**, переплетной крышки или **обложки** **дополнительных составных элементов** конструкции самого издания и элементов его оформления.

Книжный блок состоит из **тетрадей**, подобранных в порядке следования страниц, скрепленных между собой в корешке и обрезанных с трех сторон.



Элементы книги:

- Переплет
- форзац
- ТИТУЛЬНЫЙ ЛИСТ
- Шмуцтитул
- разворот



Корешок - край блока (книги, брошюры, журнала). Место, где скреплены все технологические элементы издания.



Переплет - прочное покрытие издания, содержащее ряд его выходных сведений. Это элемент художественного оформления, обеспечивающий сохранность книги.

Форзац

Форзац-это бумажный лист, скрепляющий переплёт со всем блоком страниц. На форзаце могут быть помещены различные изображения, он может быть просто белым и цветным.

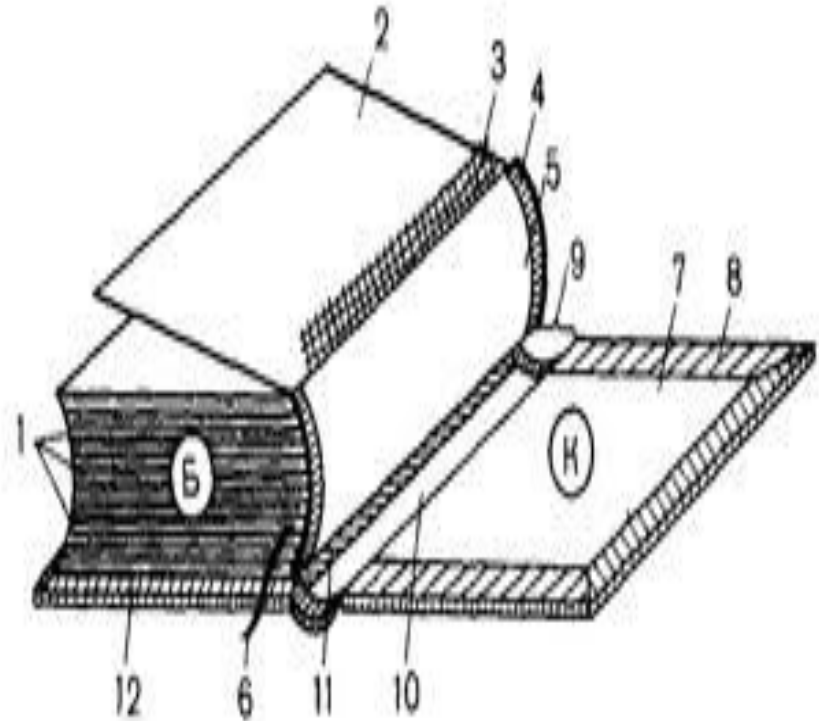

Шмуцтитул

Шмуцтитул-лист, делящий книгу на части, разделы или главы. Содержит их название, часто сопровождается иллюстрацией.



ТИТУЛЬНЫЙ ЛИСТ

Титульный лист-начальный разворот книги . Несёт основную информацию о книге: имя и фамилия автора , название, указание адресата(т.е. для кого создана эта книга) и др.

Может включать изобразительный элемент.

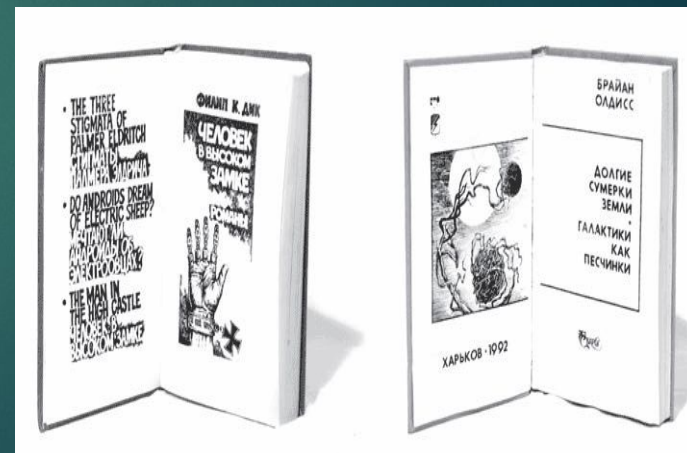
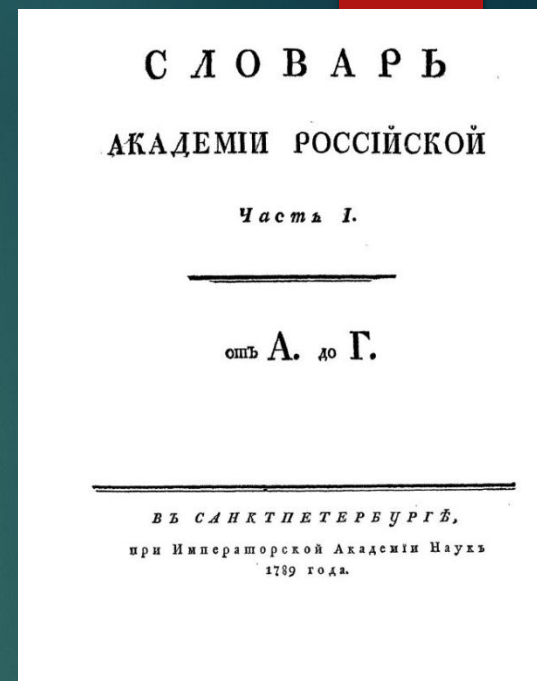

Разворот

Разворот-это две

развёрнутые страницы.

Развороты содержат

примеры всевозможного

расположения текста(в

одну или несколько колонок)

и изобразительного

материала (иллюстраций ,

линий, орнаментов и др.)

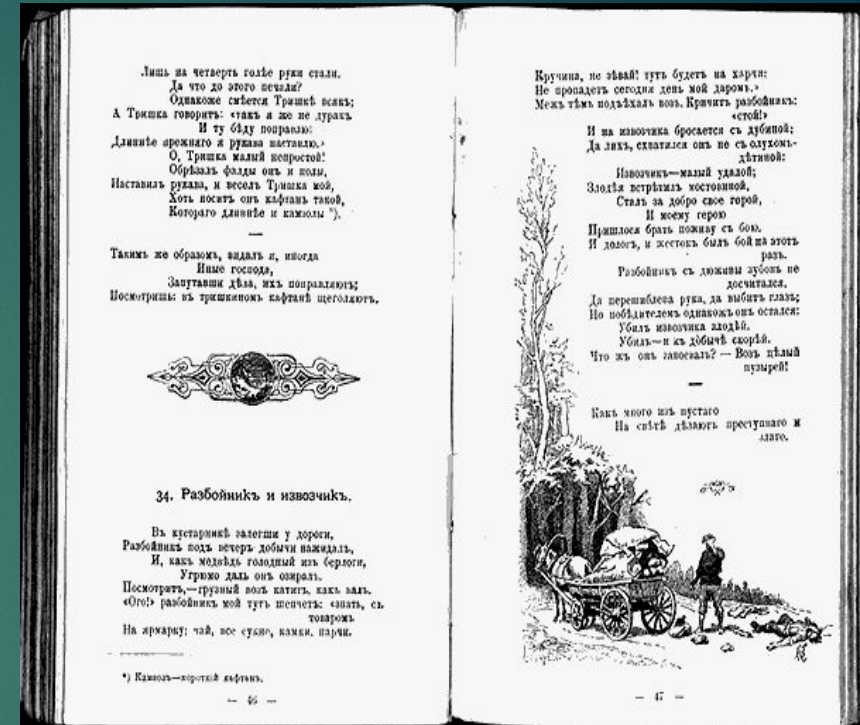

Оформление текста в дизайне книги.

ЧУДЕСНАЯ РУБАШКА

В некотором царстве жил богатый купец; помер купец и оставил трёх сыновей на возрасте. Старшие два каждый день ходили охотничать.

В одно время выпросили они у матери и младшего брата, Ивана, на охоту, завели его в дремучий лес и оставили там — с тем, чтобы всё отцовское имение разделить между собой на две части, а его лишить наследства.

Иван, купеческий сын, долгое время бродил по лесу, питаясь ягодами да кореньями, наконец, выбрался на прекрасную равнину и на той равнине увидал дом. Вошёл в комнаты, ходил, ходил — нет

ЧУДЕСНАЯ РУБАШКА



некотором царстве жил богатый купец; помер купец и оставил трёх сыновей на возрасте. Старшие два каж-

дый день ходили охотничать.

В одно время выпросили они у матери и младшего брата, Ивана, на охоту, завели его в дремучий лес и оставили там — с тем, чтобы всё отцовское имение разделить между собой на две части, а его лишить наследства.

Иван, купеческий сын, долгое время бродил по лесу, питаясь ягодами да кореньями, наконец,

Буквица – это первая буква первого слова в произведении или его отдельном разделе, выделяемая большим размером, другим шрифтом .

Обычная (слева) и
рисованная (справа)
буквицы

Принципы компонования текста и иллюстрации.

- ▶ Художник-дизайнер компоует текст и иллюстрации по принципам симметрии, либо динамического равновесия.
- ▶ В книге текст в основном печатается на белом фоне.
- ▶ Важно, чтобы оформление не было чересчур ярким и «не забивал текст», чтобы не разрушать целостность разворота.



Грамота макетирования в том, чтобы текст и иллюстрации располагались не «как попало», а в определенном

КОМПОЗИЦИОННОМ ПОРЯДКЕ.

Один и тот же порядок, примененный несколько раз, называется **МОДУЛЕМ.**

Благодаря применению модуля рождается композиционное единство и **ГРАФИЧЕСКИЙ СТИЛЬ**

КНИГИ





. РАСПАШНАЯ ИЛЛЮСТРАЦИЯ

ЗДЕСЬ ИЛЛЮСТРАЦИЯ «ПРОХОДИТ» ЧЕРЕЗ КОРЕШОК, НЕ ПОЛНОСТЬЮ ЗАНИМАЯ ПЛОЩАДЬ ОБЕИХ СТРАНИЦ.

Задание:

1. УЧЕБНИК СТР. 41-45
2. РАБОЧАЯ ТЕТРАДЬ СТР. 14-15
 - ВЫБРАТЬ ЛИТЕРАТУРНОЕ ПРОИЗВЕДЕНИЕ
 - ВЫПОЛНИТЬ МАКЕТ ОБЛОЖКИ КНИГИ (Р.Т. СТР 14), ТИТУЛЬНОГО ЛИСТА РАЗВОРОТА (Р.Т. СТР 15)
 - СОБЛЮДАТЬ ЕДИНЫЙ СТИЛЬ И КОМПОЗИЦИЮ.
 - РАБОТУ МОЖНО ВЫПОЛНИТЬ В ТЕХНИКЕ КОЛЛАЖА

В бескрайнем море книг и журналов

Сделай эскиз дизайна книги в качестве подготовки к коллективной работе над оформлением книги. Один из ключевых элементов книги — её переплёт (или обложка). Это своего рода приглашение к прочтению книги.

Рассмотри примеры дизайна переплётных книг разной тематики и разных жанров.



Переплётны



Иллюстрации



Титульный лист

Создай переплёт (или обложку) для книги.

Здесь, помимо цвета и композиции, очень важен характер шрифта, его соответствие содержанию.

Придумай свою книгу или выбери одну из любимых и сделай своё решение: а) переплёт (обложки); б) титульного листа; в) разворота.

Всё выполни способом коллажа.

Основная задача — композиционное построение, баланс масс текста, иллюстраций и цветowych пятен.

Лучше, если ты будешь применять фотоиллюстрации, в том числе и фотоколлаж, как это делал, например, А. М. Родченко, иллюстрируя стихи В. В. Маяковского.

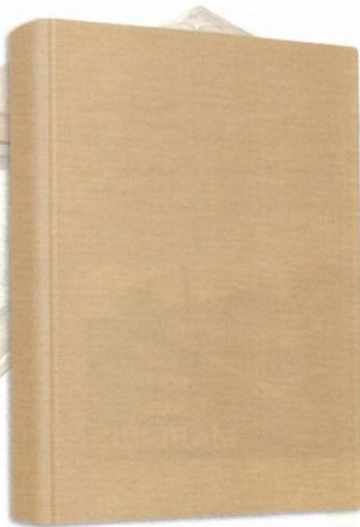

Титульный лист в большинстве случаев повторяет шрифт и стилистику переплёт.

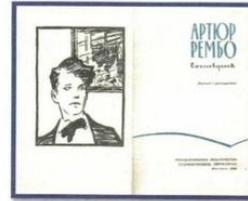

Ты сделал переплёт к книге. Теперь создай титульный лист к ней.

Разворот может быть и таким. Сделай разворот книги, используя фотоиллюстрации.

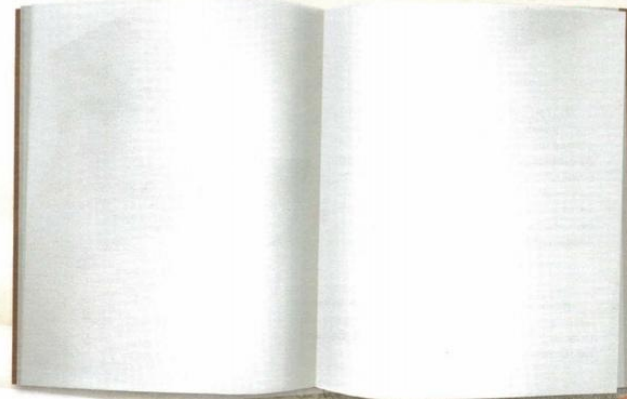

Правило: иллюстрация никогда, никогда не может разрывать строку.

Размещение иллюстрации по середине страницы возможно либо при многоколоночной верстке, либо с пустыми боками.

То же относится с произвольным обтеканием пустым контуром, который водил к разрывам, поэтому обычно делают выпук-



и к

верстке в оборочном контуре текстом, чтобы избежать сложного обтекания при разрыве в строках, контур обтекания выпуклым.