

06.05.2014

Классная работа

Решение задач по темам- сумма углов треугольника, внешний угол треугольника, неравенство треугольника.

Найти углы

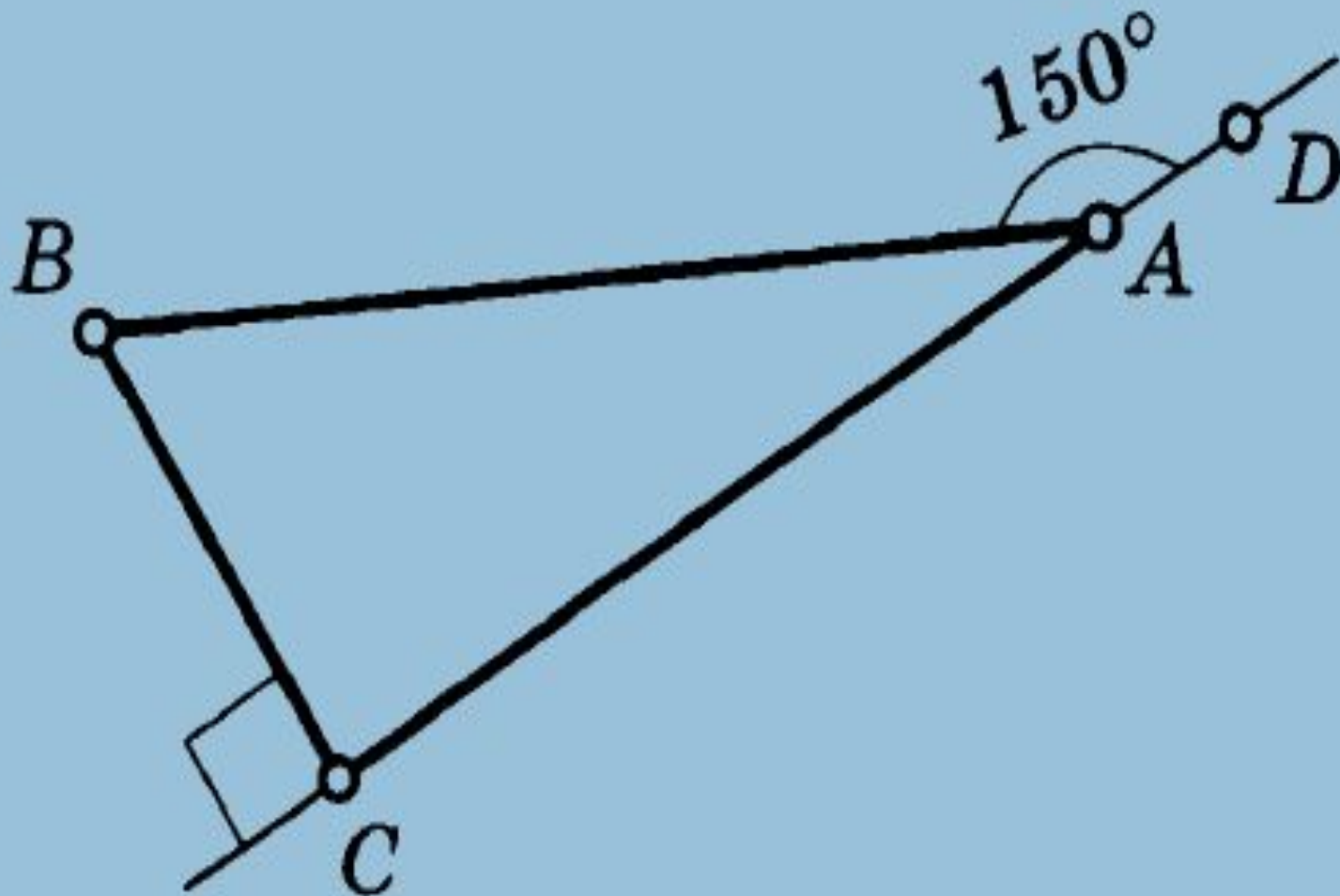

Найти угол ADB

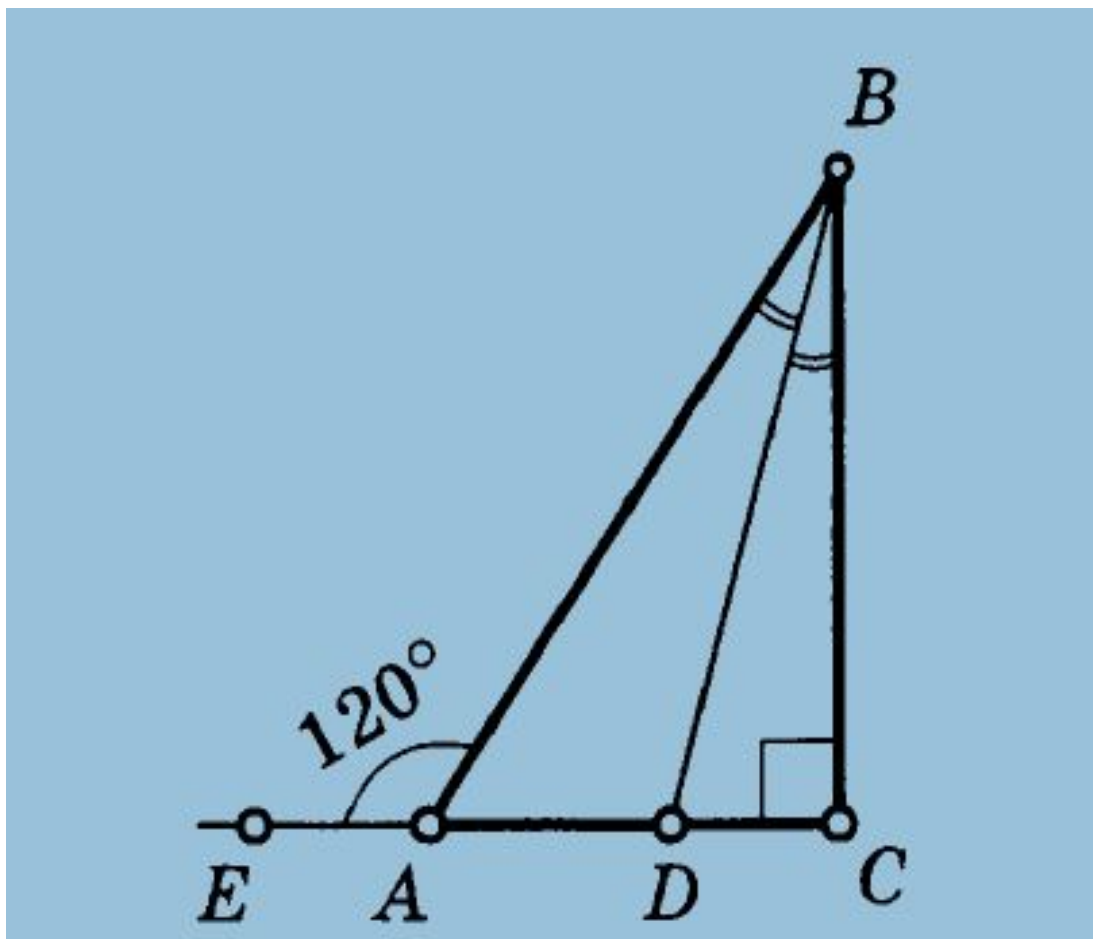

Найти угол А

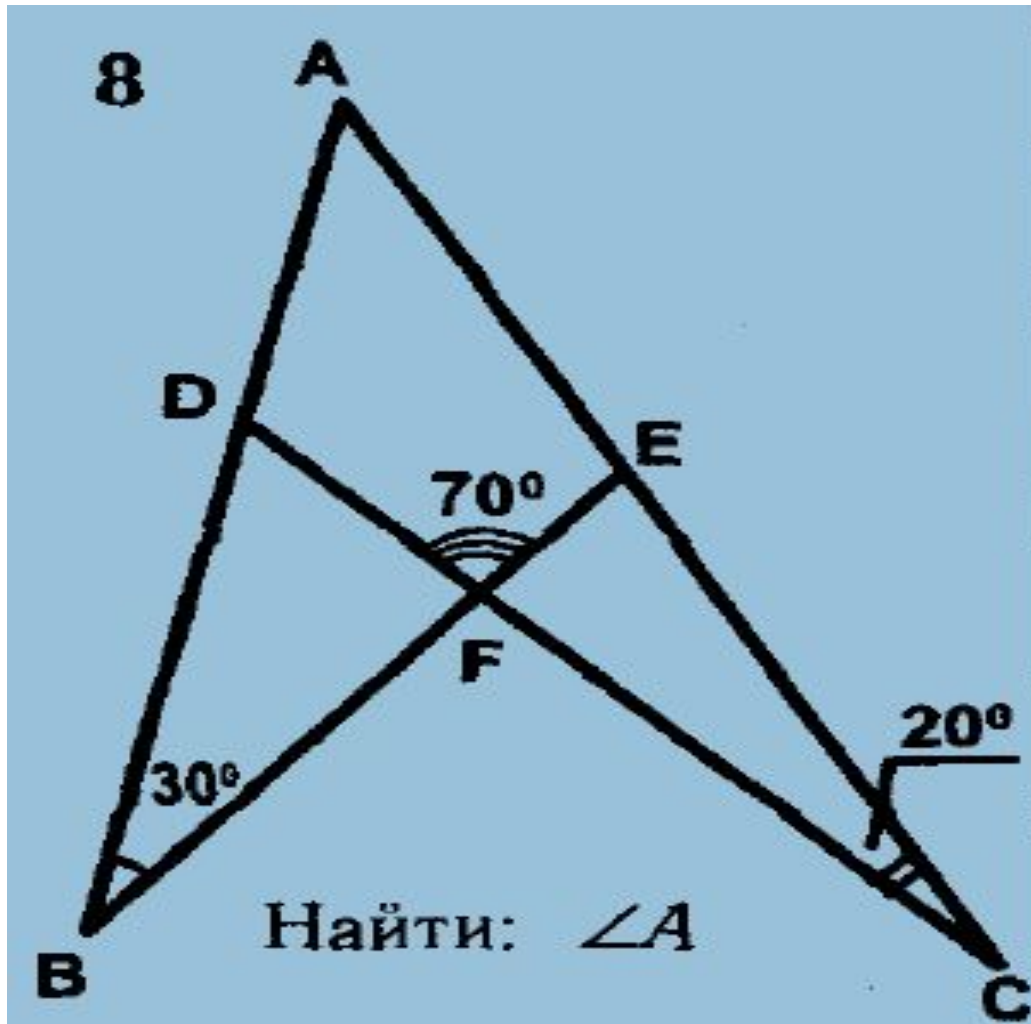

Существует ли такой треугольник?

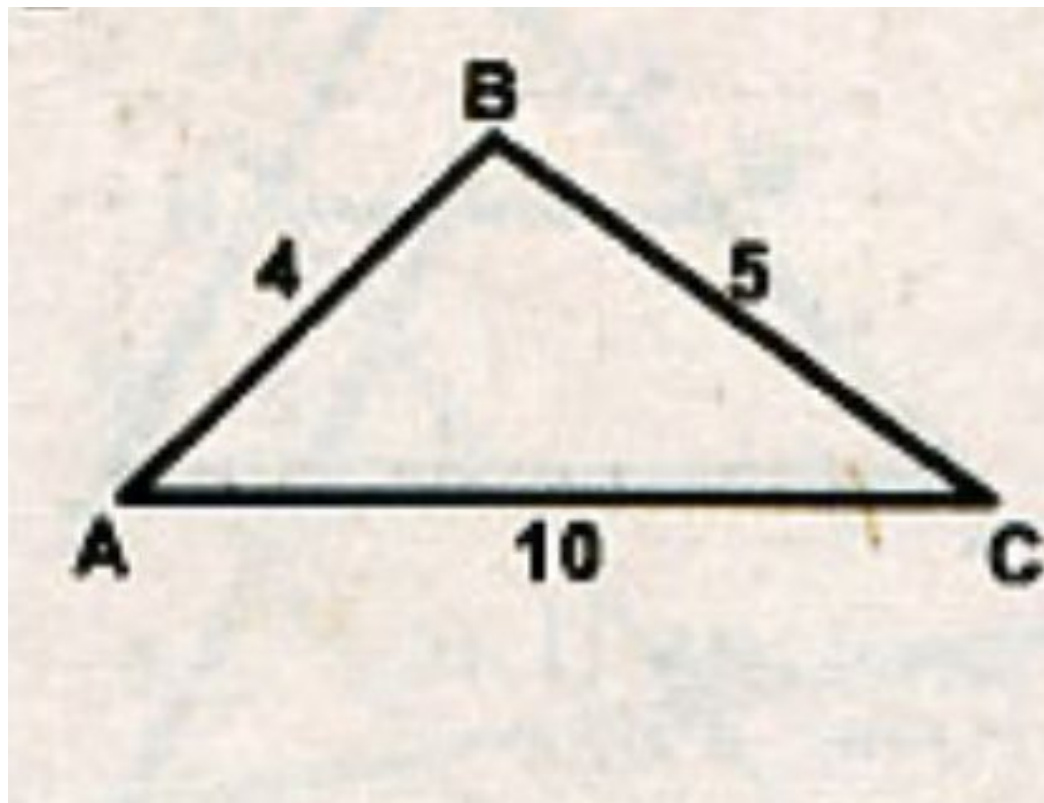

Существует ли такой треугольник?

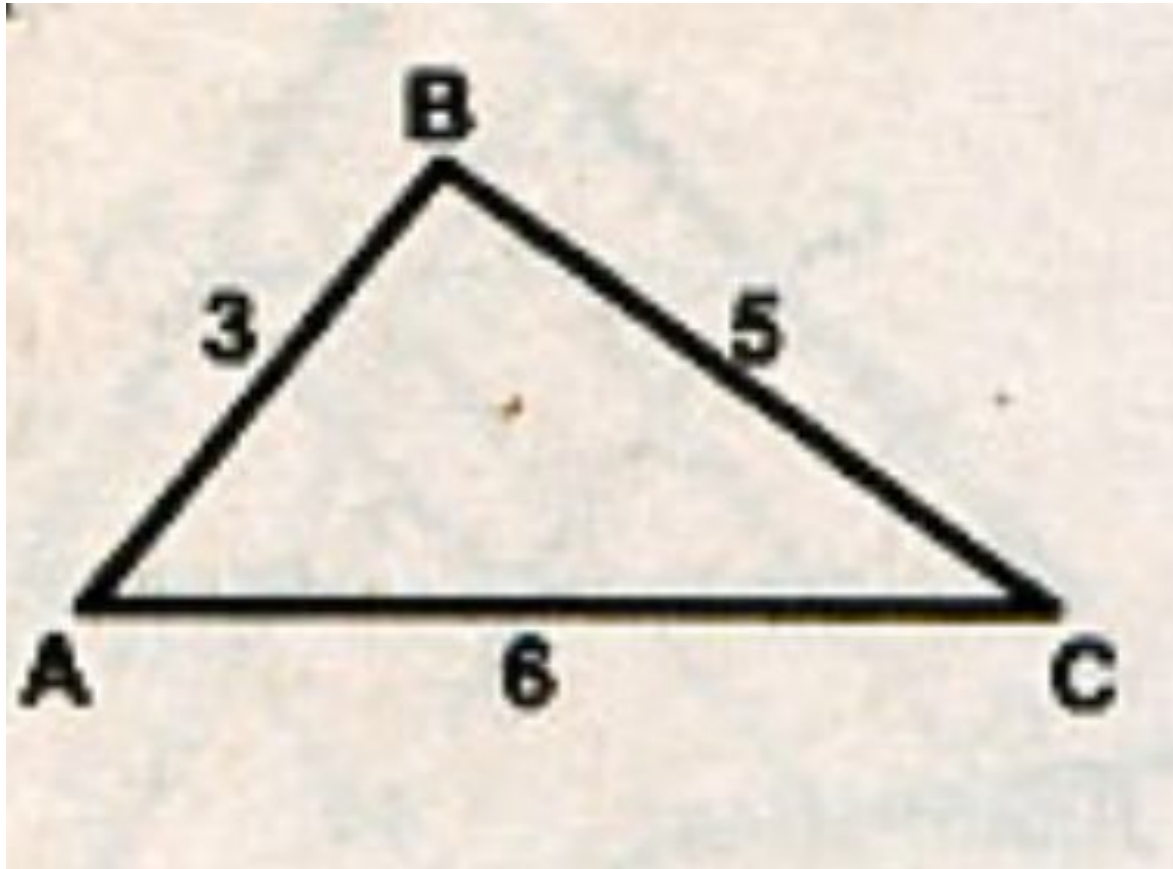

Найти углы

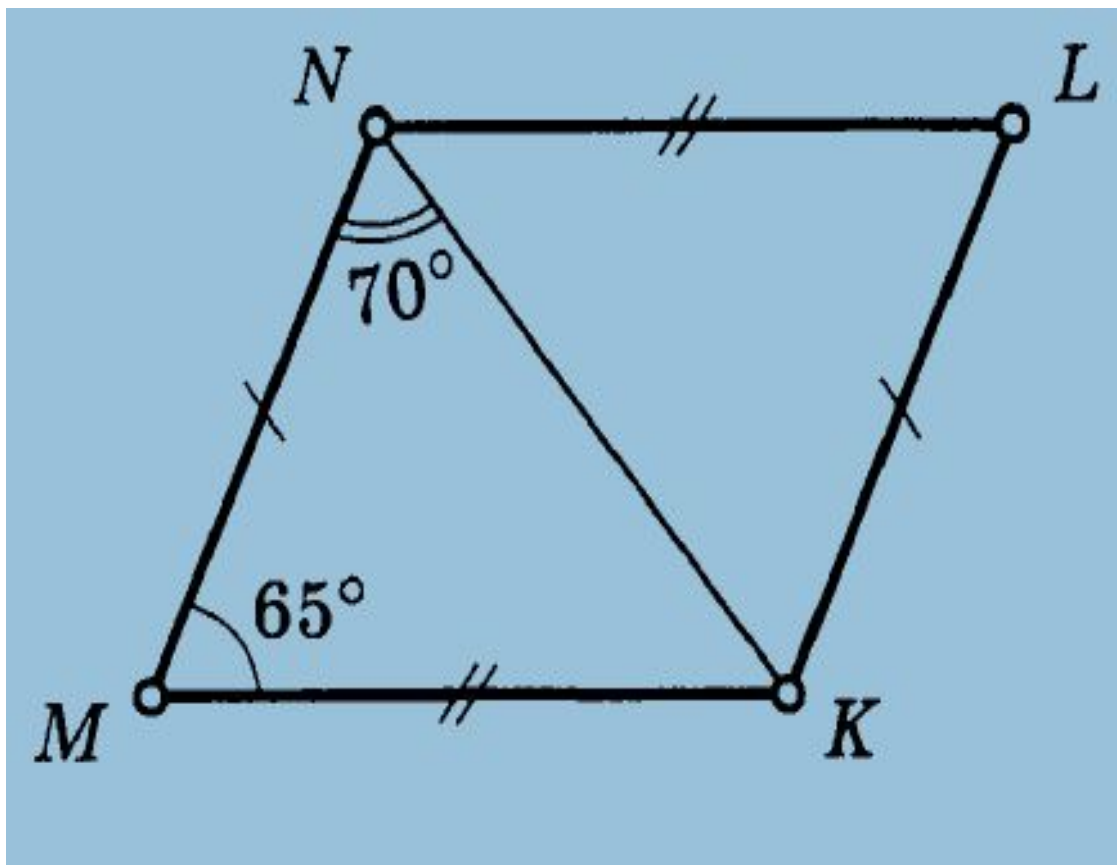

- Найти углы треугольника если их стороны относятся как

IВ

4:5:6

IIВ

4:6:8;

Найти внешние углы этого треугольника.

Проверка:

1 вариант

48,60,72 и 132,120,108

2 вариант

40,60,80 и 140,120,100