



**Трощенко
Яков**



Александрович

237 ИАП (истребительный авиационный полк)

лётчик-истребитель,
батальонный комиссар,
командир полка

Авиаторы
Второй мировой
ALLACES.ru

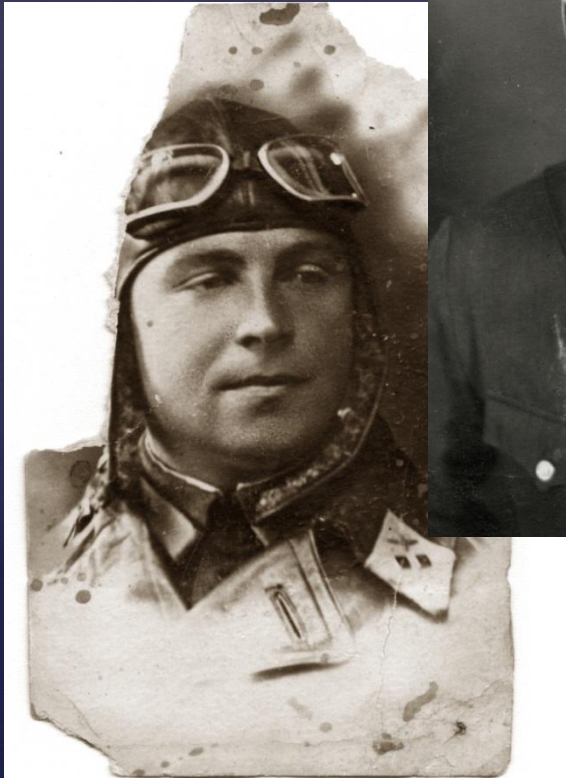
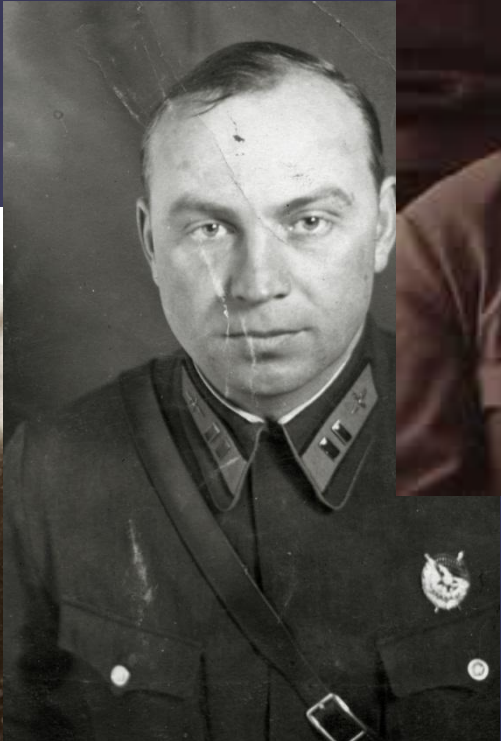

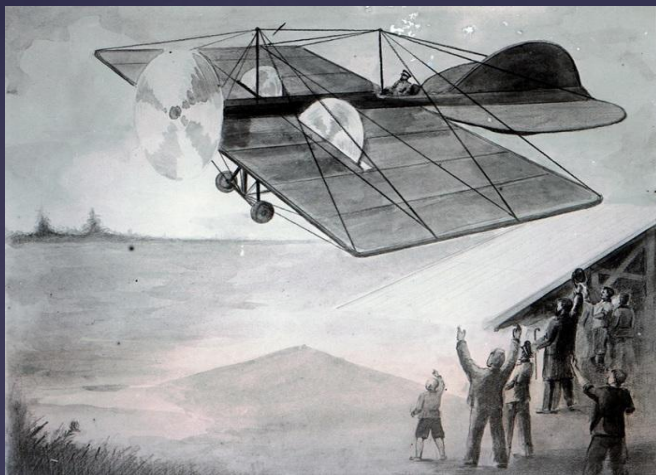

Мой дедушка был лётчиком-истребителем еще до начала Великой Отечественной войны. Он бредил небом с 1925 года. Даже его будущая жена Анна и её родные братья были тесно связаны с небом: один брат стал впоследствии авиаконструктором в КБ Туполева, другой её брат также всю жизнь работал в авиации в офицерских чинах.



На фото справа налево: Яков Трощенко,
Анна Трощенко, Сергей (брат Анны, будущий
конструктор в КБ Туполева) и жена Сергея Ольга.



Отец и Мать

Яков Александрович родился 10 декабря 1908 года в городе Ростов-на-Дону в посёлке Ленгородок на улице Нагорная дом 61.

Отец Трощенко Александр Фёдорович был кровельщиком. У отца было два брата: Никифор Фёдорович (водник в Ростовском порту) и Иван Фёдорович (рабочий, затем партиец, стал партизаном в войну).

Мать Трощенко Александра Павловна была мастерицей на Донской Государственной табачной фабрике.

В семье было 5 детей: старший сын (имя неизвестно) стал пограничником РККА (погиб в 1924 году), сын *Яков (1908 г.р.)*, сын Дмитрий (1912 г.р.), сын Пётр (1927 г.р.), дочь Антонина (1911 г.р.).



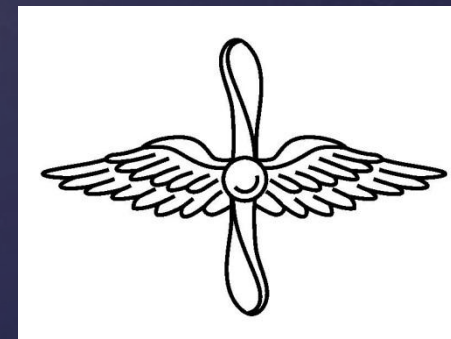

С 1930 года Яков Александрович начал свой путь авиатора. Сначала это были лётные школы в г. Таганроге и 7-я военная школа летчиков в г. Сталинграде. В 1935 году он уже летает в звании лейтенанта 17-го ИАП, а с 1938 года он является флагштурманом лётной эскадрильи 20-го Истребительного авиационного полка (приказ № 00465 от 13.08.1938 г.).





Яков Александрович стал участником боевых действий на Халхин-Голе (Монголия) и в Испании (но эти сведения до сих пор засекречены, и я веду сейчас работу с архивами, чтобы эти сведения добыть). В 1939 году 17 сентября родился мой отец Игорь Яковлевич (как раз через день после окончательной победы в Монголии на Халхин-Голе 15.09.1939 года). И доподлинно известно со слов отца и жены Якова, Анны, моей бабушки, что дед привёз свою жену и ребёнка с собой в монгольский гарнизон, и они там вместе жили до победы.



На одной из семейных фотографий есть надпись: «Игорь Яковлевич Трощенко (монгольский сын русского производства МНР (Монгольская республика) гор. Ундур-Хан, декабрь 1940 г.). Игорь Яковлевич Трощенко – это мой папа. Здесь на фото он маленький.

Яков и Анна очень любили друг друга

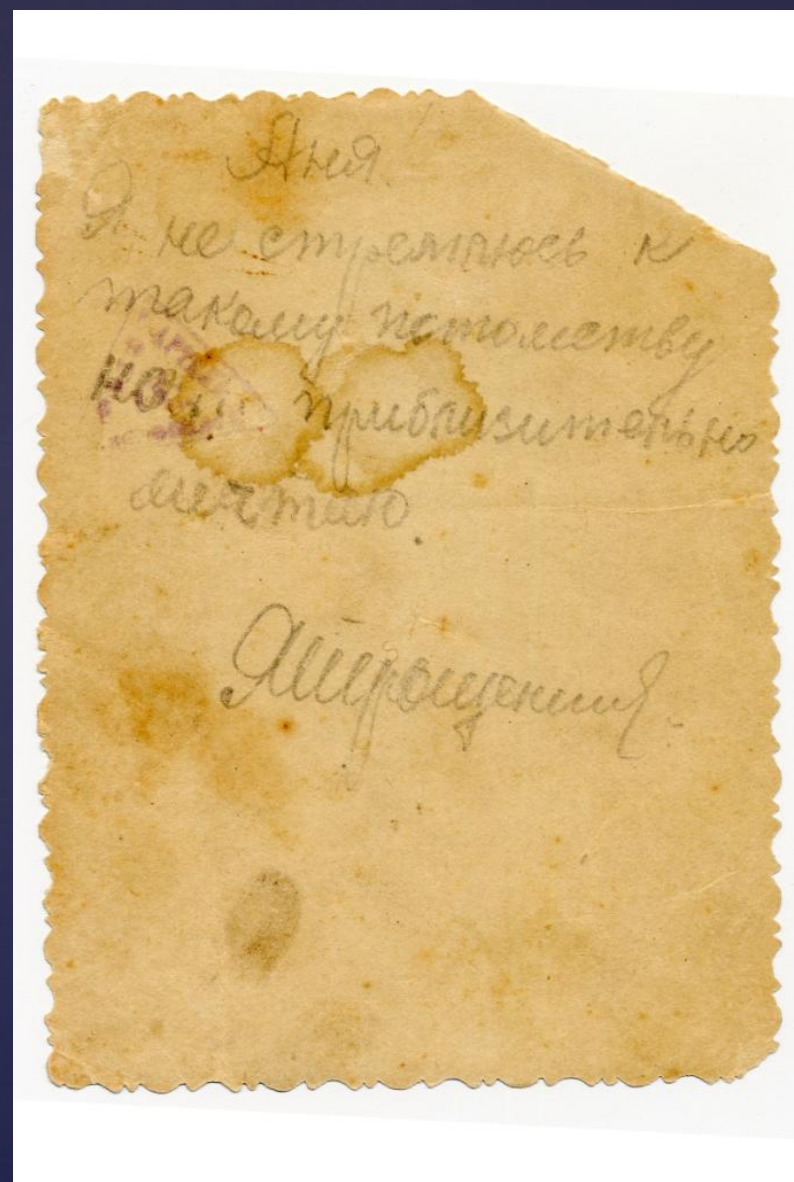



В Испании наши лётчики, танкисты, командиры и другие военные специалисты получили уникальный опыт, который помог выстоять в Великую Отечественную войну. Возможно, что дед участвовал и в Зимней войне с Финляндией в 1939-1940 г.г., но мне пока об этом неизвестно. Про Испанию в семье постоянно «ходили» разговоры, но даже моя бабушка мало об этом знала.

С однополчанином



Таким образом, в Великую Отечественную войну **Яков Александрович** вступил уже опытным военным лётчиком. Еще он был «летающим комиссаром», что по факту было большой редкостью во время войны. А также в конце своего пути с 07 сентября 1942 года мой дед стал командиром 273 Истребительного Авиационного Полка (ИАП) 268 Истребительной Авиационной Дивизии (ИАД).

Командир Полка
старший батальонный
комиссар
Троценко
Яков Александрович
Начальник



По списку 9748

Трех. к вх. 611638-423

Коробка 11534

31 Указ. Ч. А. П.

2

273

№	Кол-во
1153444	2

Устрелительный Авиационный Полк

РАССЕКРЕЧЕНО

ART. №. № 9
2 04 2010
Хр. фондов АВ

Командир Полка
Старший батальонный
комиссар

Троценко
Яков Александрович

Военком Полка
Старший
политрук

Кузнецов
Тригорий Яковлевич

Начальник Штаба
Майор

231

Вдовин
Иван Яковлевич

ОПИСЬ №	№
310500	120

120

Обложка полкового
журнала (все
документы полка
хранятся в
Центральном
Архиве
министерства
Обороны в г.
Подольске
Московской области)

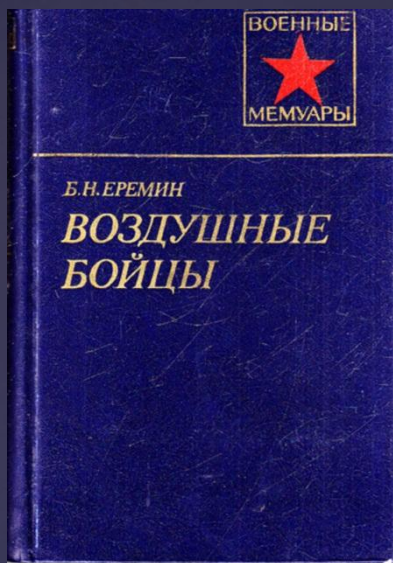

Ерёмин Борис Николаевич, Герой Советского Союза, военный лётчик-истребитель, ас, пишет в своей книге "Воздушные бойцы" (Москва, Воениздат, 1987 год) о моём деде, Трощенко Якове Александровиче: о дружбе, о фронтовом юморе, о странном сочетании смертельного и жизненного начал на Войне.

Книга Б.Н. Еремина "Воздушные бойцы". — Москва, Воениздат, 1987 г.



Ерёмин Борис Николаевич в своей книге вспоминает об этом назначении: Якова Трощенко очень любили однополчане за юмор и доброе отношение к людям, называли «батей» в полку, оберегали и со скрипом отпускали на задания, но он всё равно летал. И когда встал вопрос о новом командире – никто даже не сомневался, что командиром 273 полка станет комиссар Трощенко.

Командир 273-го истребительного полка старший батальонный комиссар Яков Александрович Троценко и мой командир полка Николай Баранов были друзьями. Особенно сдружились они в тяжелейшие дни боев над Волгой в период совместного базирования полков. Оба — открытые, щедрые, жизнелюбивые, они быстро сошлись, и в этом, по-моему, проявилось очевидное сходство их натур. Обоих беззаветно любили летчики, каждого из них в своем полку за глаза называли батей — в одном этом на фронте неофициально проявлялась высшая степень уважения подчиненных к своему командиру.

Троценко был старше, житейски опытен и мудр. Он имел солидный боевой опыт — участвовал в боях еще на Халхин-Голе и принадлежал к старшему боевому поколению летчиков-истребителей. Благодаря своим незаурядным бойцовским и человеческим качествам он был для своих летчиков и командиром, и наставником, и отцом, и защитником... За ним летчики чувствовали себя как за каменной стеной, и это было чрезвычайно важно для поддержания оптимистического духа в полку на том тяжелом этапе борьбы, каким стала Сталинградская битва.

О незаурядной личности Якова Александровича Троценко говорит и тот факт его биографии, что он, кадровый политработник, стал отличным командиром полка. Произошло это не сразу. В 273-м полку Троценко был комиссаром со дня создания полка. Менялись командиры эскадрилий и летчики, все меньше оставалось в полку ветеранов, но все эти естественные перемены словно не касались Троценко. Авторитет его — комиссарский, командирский и летный — был непоколебим, и так получилось, что при смене очередного командира полка нового не стали присылать, а назначили на эту должность Троценко. Это было настолько естественно, что никого не удивлял тот факт, что в «полку должности командира и комиссара совместились в одном человеке. Факт сам по себе для строевой части неординарный.

После полетов, в конце долгого, насыщенного боями дня, Баранов и Троценко любили вместе поужинать. Естественное соперничество двух командиров, выразившееся в том, что они не прочь были иногда поспорить и поиронизировать друг над другом, не только не мешало их дружбе, но и как-то даже подчеркивало обоюдное доверие, с которым они относились друг к другу. В таких разговорах они часто обсуждали текущие дела и свои командирские заботы. Меня, как своего друга и помощника, Николай Баранов часто приглашал присоединиться к этим неторопливым беседам за ужином, и таким образом я смог поближе познакомиться в подружиться с Яковом Александровичем Троценко. Правда, в этих беседах моя роль была скромна: относились они оба ко мне как к младшему своему товарищу, и потому я больше слушал, на себе испытывая обаяние дружбы этих двух незаурядных людей.



Трощенко Я.А. и Баранов Н.И.



ЕРЕМИН Борис Николаевич (18.03.1913 – 04.04.2005), автор книги «Воздушные бойцы»

Герой Советского Союза, генерал-лейтенант в отставке, военный летчик-истребитель.

В Красной армии с 1931 года, прошел большой боевой путь в ВВС на различных должностях от летчика-инструктора до командира дивизии; был начальником Качинского училища летчиков, являлся Командующим ВВС Северо-Кавказского военного округа, Командующим военной авиацией Северной группы войск и начальником службы безопасности полетов ВВС. В годы Великой Отечественной войны участвовал в боях под Одессой, Днепропетровском, в Харькове, Сталинграде, Ростове-на-Дону, в Крыму, Польше, Румынии, Югославии, Болгарии, Чехословакии, Австрии, Германии. В марте 1942г. под Харьковом за героический воздушный бой "7 против 25" как командир авиационной эскадрильи удостоен ордена Боевого Красного Знамени.

В Сталинградской битве принимал участие от начала до конца. С ноября 1942г. командир истребительного авиаполка 8-й Воздушной армии. За участие в Сталинградской битве награжден вторым орденом Боевого Красного Знамени и медалью "За оборону Сталинграда".

Звание "Почетный гражданин города-героя Волгограда" присвоено Борису Николаевичу Еремину постановлением Волгоградского городского Совета народных депутатов от 29 января 1999г. в связи с 56-летием Победы советского народа и его вооруженных сил в Сталинградской битве и особые заслуги в этой битве, героизм и мужество, проявленные в боях с немецко-фашистскими войсками, активное участие в патриотическом воспитании волгоградцев.

Статья из газеты

БОЕВЫЕ ПОДАРКИ ОКТЯБРЮ

Сбито шесть немецких самолетов

Летчики подразделения тов. Трощенко, включаясь в предоктябрьское соревнование, обязались увеличить число сбитых вражеских самолетов. Свое обязательство сталинские соколы | выполняют с честью. За последнее время летчиками подразделения сбито шесть немецких самолетов из них: 1 «Ю-88», 3 «Ю-87», 2 «Ме 109».

П. Максимов.





Награды Я. Трощенко: два ордена Боевого Красного Знамени

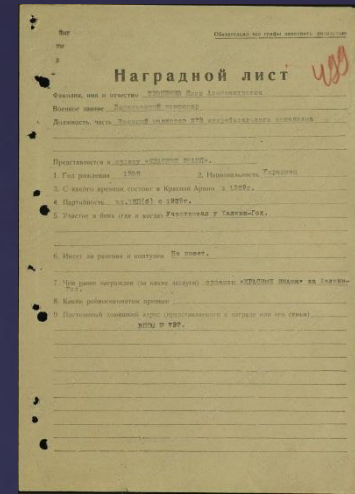

100.00203
100.0368

П Р И К А З
ВОЙСКАМ ЮГО-ЗАПАДНОГО ФРОНТА
ПО ЛИЧНОМУ СОСТАВУ ВВС.

10 декабря 1941 года. № 66. Действующая Армия.

От имени Президиума Верховного Совета Союза ССР
за образцовое выполнение боевых заданий Командования на фронте
борьбы с немецкими захватчиками и проявленные при этом доблесть
и мужество - **НА Г Р А Ж Д А В:**

ОРДЕНОМ "КРАСНОЕ ЗНАМЯ"

1. ДИМАКОВА Михаила Лазаревича	- Младшего лейтенанта ✓
2. ЕСЕНИНА Дмитрия Зезовича	- Младшего лейтенанта ✓
3. КОМАРОВА Георгия Иосифовича	- Полковника ✓
4. ЛАНТИНОВА Михаила Тихоновича	- Младшего лейтенанта ✓
5. МИЛЕ КОВЖОГО-Василя Абрамовича	- Батальонного комиссара ✓
6. ПАВЛЕНКО Александра Петровича	- Старшего лейтенанта ✓
7. РОМНИНА Андрея Никаноровича	- М а й о р а ✓
8. САВЬЕЛОВА Василия Антоновича	- Младшего лейтенанта ✓
9. СУРКОВА Александра Андреевича	- Ка п и т а н а ✓
10. ТРОЩЕНКО Якова Александровича	- Батальонного комиссара ✓

ОРДЕНОМ "КРАСНАЯ ЗВЕЗДА"

1. БЕССОНОВА Василия Игнатовича	- Старшего полторака ✓
2. СТЕПАНОВА Николая Александровича	- М а й о р а ✓

МЕДАЛЬЮ "ЗА БОВЕВЕ ЗАСЛУГИ"

1. АГАСОНОВА Алексея Васильевича	- Младшего воентехника ✓
2. БЕРШОНА Александра Александровича	- Воентехника 2 ранга ✓
3. НИКОЛАЕВА Алексея Васильевича	- Младшего сержанта ✓
4. САВИНОВА Леонида Григорьевича	- С е р ж а н т а ✓

КОМАНДУЮЩИЙ ВОЙСКАМИ В 3 Ф
МАРШАЛ СОВЕТСКОГО СОЮЗА
ТИМОШЕНКО /

ЧЛЕН ВОЕННОГО СОВЕТА
В. З. Ф.
ХРУЩЕВ /

17 ноября 1939 года Яков Александрович награждён первым своим Орденом Красного Знамени «за образцовое выполнение боевых заданий Правительства и проявленную при этом доблесть и мужество».

Второй орден Красного Знамени был получен уже во время Великой Отечественной войны 10 декабря 1941 года (в день его рождения) приказом войскам по Юго-Западному фронту за подписью Тимошенко и Хрущева.

Документы из архива ЦАМО (г. Подольск)

волевой комиссар. Умело организует политработу на выполнение боевых заданий командования. С начала войны с германским фашизмом полк под его руководством дает хорошие и отличные результаты в боевых действиях. Только по разгрому группы Клейста полк при малом количестве наличных самолетов произвел 59 боевых самолетовылетов. Благодаря умелой организации и политического руководства летный состав полка надежно прикрывал и обеспечивал успешную боевую работу штурмовиков - штурмовики не имели ни одной потери.

Уничтожено: только истребителями полка в группе Клейста 3 самолета в воздушном брѳе, 30 автомашин с пехотой и военными грузами, 19 конных повозок, до 500 чел. пехоты в пешем строю.

За отличное руководство боевой работой полка и политическое обеспечение достоин правительственной награды - орденом «КРАСНОЕ ЗНАМЯ».

Фотографии с войны



Фотографии с войны



Фотографии с войны



Фотографии с войны



Фотографии с войны



Фотографии с войны



Фотографии с войны



Фотографии с войны



Фотографии с войны



Фотографии с войны



Фотографии с войны



Фотографии с войны



Фотографии с войны



Фотографии с войны



14 ноября 1942 года

Трощенко Яков Александрович погиб в небе недалеко от села Солодовка близ Сталинграда. Официальная версия – катастрофа из-за неисправности мотора, который был в починке между первым и вторым вылетом за этот день 14 ноября.

В семье ходили слухи, что кто-то из местных жителей наблюдал воздушный бой в момент гибели Якова Александровича, но письменных свидетельств этому нет. 273 полк много занимался разведкой. Возможно, бой и был, поскольку истребители-разведчики иногда вторгались на территорию противника и вступали в одиночные поединки.

Он погиб на своём самолёте Як 1 северо-северо-восточнее 7-10 км хутора «Борьба с засухой» Ленинского района в 16:00. Самолёт врезался в землю. Машина и летчик сгорели.



Похоронен Яков Александрович в центре села Солодовка «4 метра севернее (в сторону Астрахани) от памятника погибшим революционерам и советским воинам в отдельной могиле».

Жена Анна и сын Игорь у могилы в 1958 году







Через неделю после гибели Трощенко Я.А.
21 ноября 1942 года 273 полк был
расформирован и образован новый полк со
званием ГВАРДЕЙСКИЙ.
Он стал 31 гвардейским истребительным
авиационным полком.

Трощенко Яков летал на многих моделях самолётов. Но большую часть на истребителе Як-1.



Некоторое время крылья и корпуса наших самолётов изготавливались из дерева и фанеры!!!



ЦЕНТРАЛЬНЫЙ АРХИВ МИНИСТЕРСТВА ОБОРОНЫ РФ

Як-1 (М105П)



Легендарный истребитель Як-1

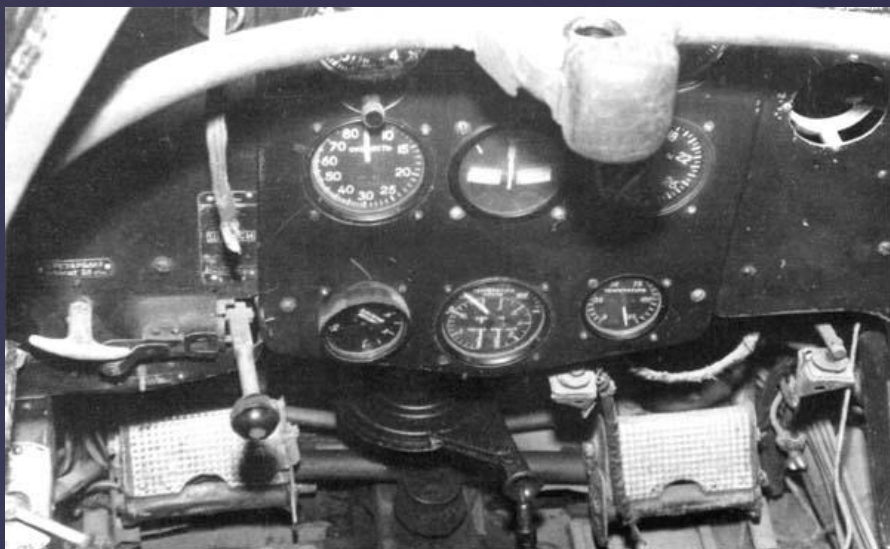

Як-1 СССР

Як-1—один из самых массовых истребителей, активно применявшийся в боевых действиях с начала и до конца второй мировой войны. Последняя модификация начала поступать в войска в начале 1943 года. Всего было построено 8721 самолетов Як-1 всех модификаций.



▼ Як-1 первых серий

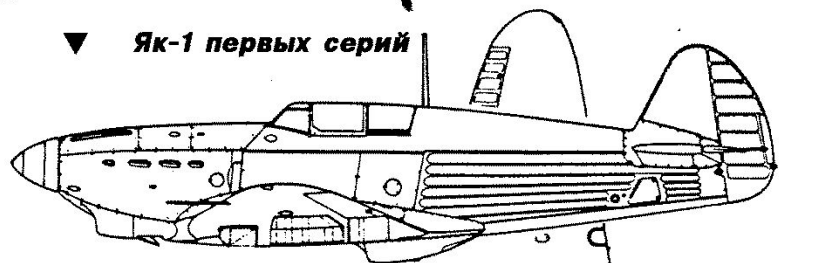

Пулемет УБС (12,7мм)

Як-1 первых серий

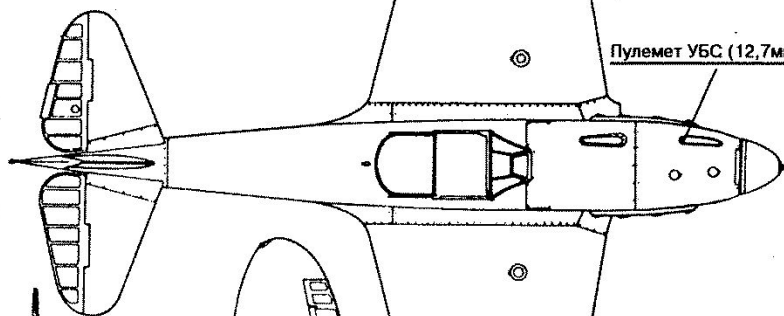

Пулеметы ШКАС (7,62мм)

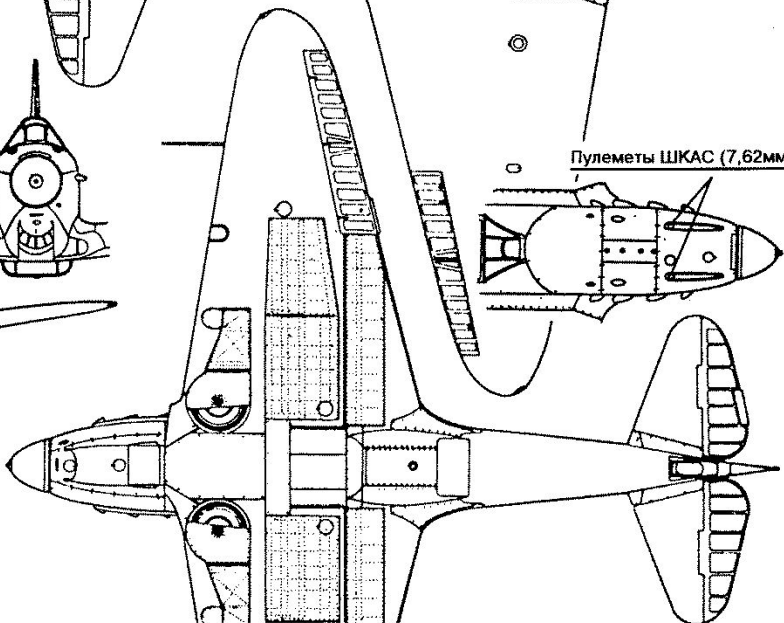
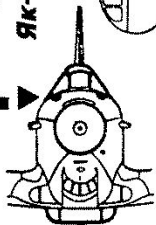

А.Нахомов (по материалам альбома «Клуб 72»)

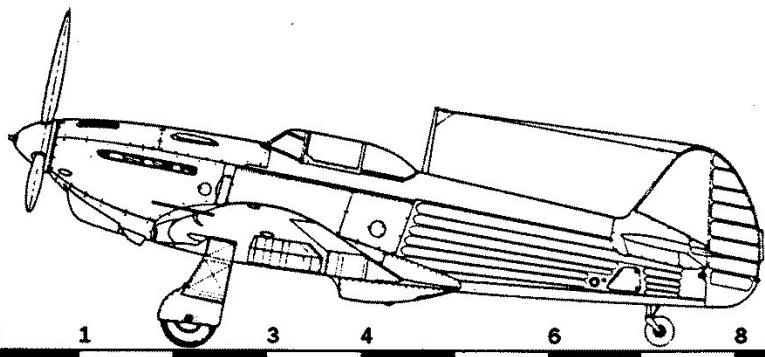

Пулемет УБС (12,7мм)

Пушка ШВАК (20мм)

▼ Як-1 с гаргротом

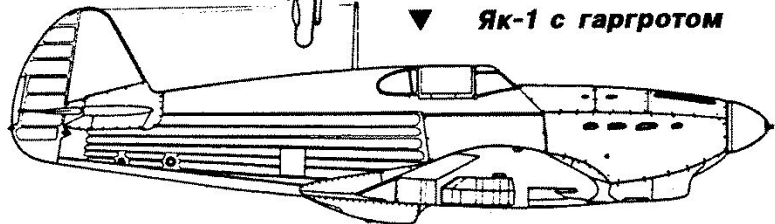

НАШЕ НЕБО !!!



НАШЕ НЕБО !!!



НАШЕ НЕБО !!!



Потомки Якова:

Игорь (сын)

Юля и Елена (внучки)

София(правнучка)

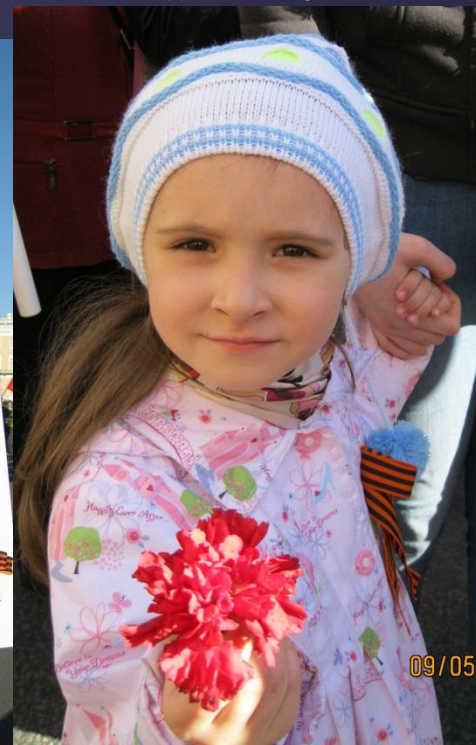



НАПИШИ ПИСЬМО

Ребята, вы можете рассказать мне в письме о том, как вы живёте, как учитесь, чем увлекаетесь, что знаете про свой родной край, кем собираетесь стать. Буду рада, если кто-то из вас, узнав что-то о самолётах или о лётчиках, напишет мне об этом. Я отвечу вам.

Кто напишет, тот получит в подарок самолёт!!!

*С уважением,
Троценко Юлия Игоревна*

Для связи: +79119473263

электронная почта utrosh@yandex.ru

ВКонтакте: «Юлия Троценко» <https://vk.com/id20213784>

Whatsapp: 89817699423

Адрес: 188688, Ленинградская область, Всеволожский район, Колтушская волость, деревня Старая, ул. Верхняя, дом 11, кв. 141

Адрес: 195030 ,г. Санкт-Петербург, проспект Наставников, дом 45 корпус 1, кв. 299