

***Гигиена выращивания
телят в неотапливаемых
помещениях на открытой
площадке
2-45 дней***

Презентацию выполнила:
Лохмачёва София
СВ-22

Основы гигиенического содержания теленка в неотапливаемых, открытых помещениях

- 1) содержание теленка под коровой в боксе-деннике 12-24 ч
- 2) отсутствие какого либо искусственного обогрева
- 3) клинически здорового теленка живой массой 30-35 кг при температуре наружного воздуха не ниже -25°C



- 4) молозиво, молоко
выпаивать телятам
подогретым до
температуры 38-40° С до
10-дневного возраста не
реже 3-х раз в сутки из
сосковых поилок
- 5) В холодное время
протирать носовое зеркало
во избежания обморожения
и заболеваний



Индивидуальный домик-профилакторий для телёнка

Состоит из:

- 1)домика-клетки
- 2)Решетчатая клетка-вольер(с южной стороны)

Важно:

- Здоровый теленок
- В одном домике-один теленок
- В течение 30-45 дней жизни
- Не допускается перевод молодняка

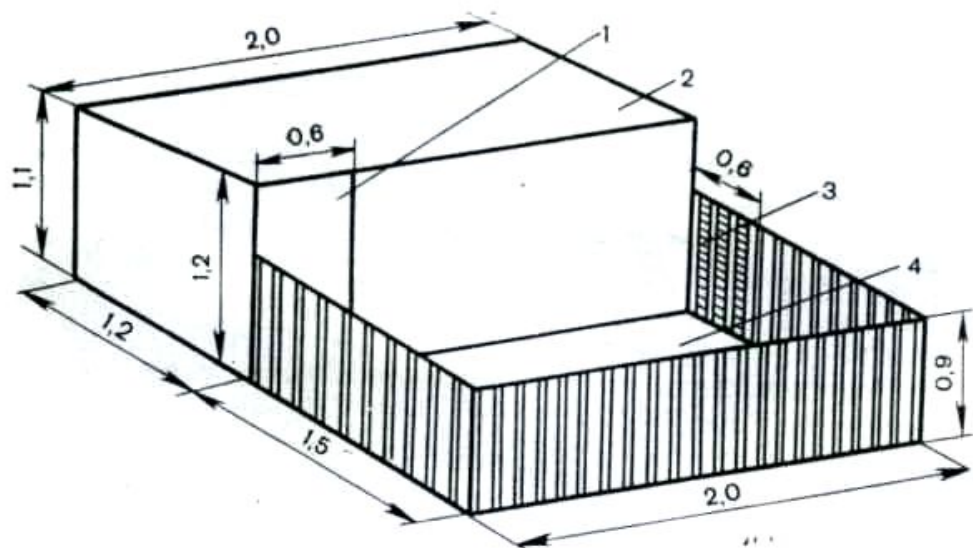
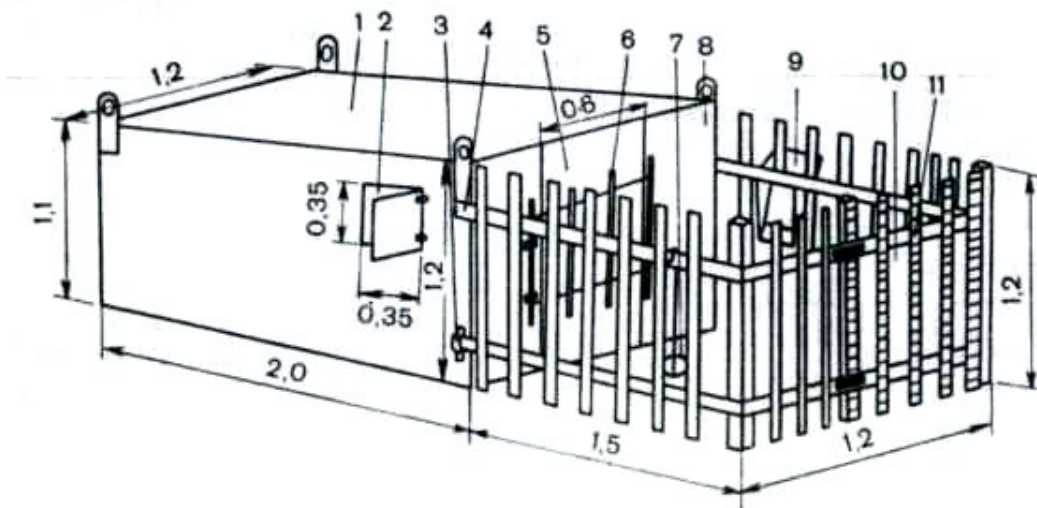

Спасибо за

