

Реализация проекта АИС
«Расчет субсидий для малого
бизнеса»

Кучер Д.О

И-17-1

Выходные документы:

Фонд субсидированных организаций;

Справка о статусе заявления;

Список организаций, участвующих в
программе субсидирования;

Список предоставленных рабочих мест;

Список субсидий.

Фонд субсидированных организаций:

	A	C	E	G
1	Список субсидированных организаций с типом субсидии Грант на модернизацию оборудования			
2	<i>№</i>	<i>Название</i>	<i>Тип субсидии</i>	<i>Сумма</i>
3	2	ООО "Лада"	Грант на модернизацию обо	162000 руб.
4				
5				
6				
7				

Справка о статусе

Региональный отдел субсидирования

Г. Невинномыска

Решение комиссии

Уважаемый Кучер Денис Олегович,

данным решением комиссия по назначению субсидий уведомляет Вас о том, что Ваше заявление было рассмотрено, и комиссией было постановлено

одобрить Ваше заявление на получение Грант на развитие

(подпись)

(расшифровка)

Список организаций, участвующих в программе субсидирования:

<i>Организации, участвующие в программе субсидирования на 28.02.2021</i>			
<i>№</i>	<i>Название</i>	<i>Дата</i>	<i>Сумма</i>
1	ОАО "Сбер"	01.01.2018	5000000 руб.
2	ОАО "ПФР"	01.01.2018	15000000 руб.
3	ОАО "Альфа-Банк"	01.01.2018	15000000 руб.

Список предоставленных рабочих мест:

	A	C	E
1	<i>Рабочие места, предоставленные организациями</i>		
2	<i>Название</i>	<i>Количество п. р. м.</i>	<i>Статус заявки</i>
3	ООО "Арбуз"	16	Одобрено
4	ООО "Лада"	16	Одобрено
5	ООО "Черняк"	16	Одобрено

Список субсидий:



Список субсидий на 28.02.2021

№	Наименование	Дата учреждения	Сумма	Надбавка
1	Грант на развитие	01.01.2020	15000 руб.	5000 руб.
2	Грант на модернизацию оборудования	01.01.2020	50000 руб.	7000 руб.
3	Субсидия животноводческим фермам	01.01.2020	130000 руб.	9000 руб.
4	Субсидия фермерским хозяйствам	01.01.2020	155000 руб.	11000 руб.

Список входных документов:

Приказ о создании субсидии;

Заявление;

Бизнес-план;

Справка о предоставленных рабочих местах;

Справка о участии организации в программе субсидирования;

Приказ о решении комиссии;

Выписка из реестра;

Приказ о назначении выплаты;

Данные заявителя;

Приказ о создании субсидии:

Администрация
Г. Невинномысск
Ставропольский край

ПРИКАЗ

Приказываю учредить субсидию _____ с установленной стандартной выплатой _____ р и надбавочной выплатой за предоставленные рабочие места в размере _____ р.
Контроль за созданием субсидии оставляю за собой.

(Подпись)

(расшифровка)

Дата: _____

Заявление:

Номер раб. Телефона

Заявление о предоставлении субсидии

1. Прошу предоставить _____
(тип субсидии)
организации _____
2. Предоставленные мной документы:
 - бизнес-план ___ шт.
 - справка о предоставленных рабочих местах ___ шт.
 - о гражданстве ___ шт.
3. Обязуюсь использовать субсидии только для осуществления целей, предусмотренных типом субсидии.

(Подпись)

(расшифровка)

Дата: _____

Бизнес-план:

Титульный лист бизнес-плана

Предприятие _____

Адрес _____

Телекс _____, Факс _____, Телефон _____

Строго конфиденциально

Просьба вернуть, если Вас не заинтересовал проект

Кому _____

Краткое название проекта (до 20–30 знаков)

Полное название проекта _____

Руководитель предприятия _____

тел. _____

Проект подготовил _____

тел. _____

Дата начала реализации проекта _____

Продолжительность проекта _____

Период времени от даты, на которую актуальны исходные данные,

от даты начала проекта _____ мес.

Дата составления _____ г.

Справка о предоставленных рабочих местах:

*Общество с ограниченной ответственностью
«Омега»*

СПРАВКА о штатной численности организации

« 05 » марта 2019 года

Настоящим подтверждаю, что по состоянию на 05 марта 2019 г. фактическая численность сотрудников ООО «Омега» составила 25 (двадцать пять) работников.

Генеральный директор ООО «Омега»

(должность)

Иванов

(подпись)

Иванов Н. П.

(Ф.И.О. руководителя)

Справка о участии организации в программе субсидирования:

Администрация
г. Невинномысск
Ставропольский край

Справка
№ _____ от « ____ » _____ 20__ г.

Настоящая справка дана _____ в подтверждение того, что
данная организация участвует в региональной программе
субсидирования.

(Подпись)

(расшифровка)

Дата: _____

Приказ о решении комиссии:

Региональный отдел субсидирования

Г. Невинномысска

Решение комиссии

Уважаемый [_____].

данном решением комиссия по назначению субсидий уведомляет Вас о том,
что в результате рассмотрения Вашего заявления от [_____] на
получение [_____], комиссия постановила _____.

(подпись)

(расшифровка)

Дата: _____

Выписка из реестра:

Администрация
г. Невинномысска
Ставропольский край

Выдана организации _____.

Настоящая выписка подтверждает, что вышеуказанная организация участвует в региональной программе субсидирования и принимает обязательства по выплате субсидий организациям, установленным решением комиссии по рассмотрению субсидирования.

(Подпись)

(расшифровка)

Дата: _____

Приказ о назначении выплаты:

ПРИКАЗ

О назначении единовременной выплаты субсидии

На основании региональной программы субсидирования приказываю назначить сумму и дату выплаты субсидии организации _____.

Ответственность за выплату назначаю на организацию _____.

Основание:

- Заявление на получение субсидии от «__» ____ 20__ г.
- Решение комиссии по субсидированию от «__» ____ 20__ г.

(Подпись)

(расшифровка)

Дата: _____

Данные заявителя:

Имя [REDACTED]

Возраст [REDACTED]

Пол: МУЖ. Дата рождения: 16.03.1986

Место рождения: ГОР. МОСКВА

[REDACTED]

Схема информационных потоков:

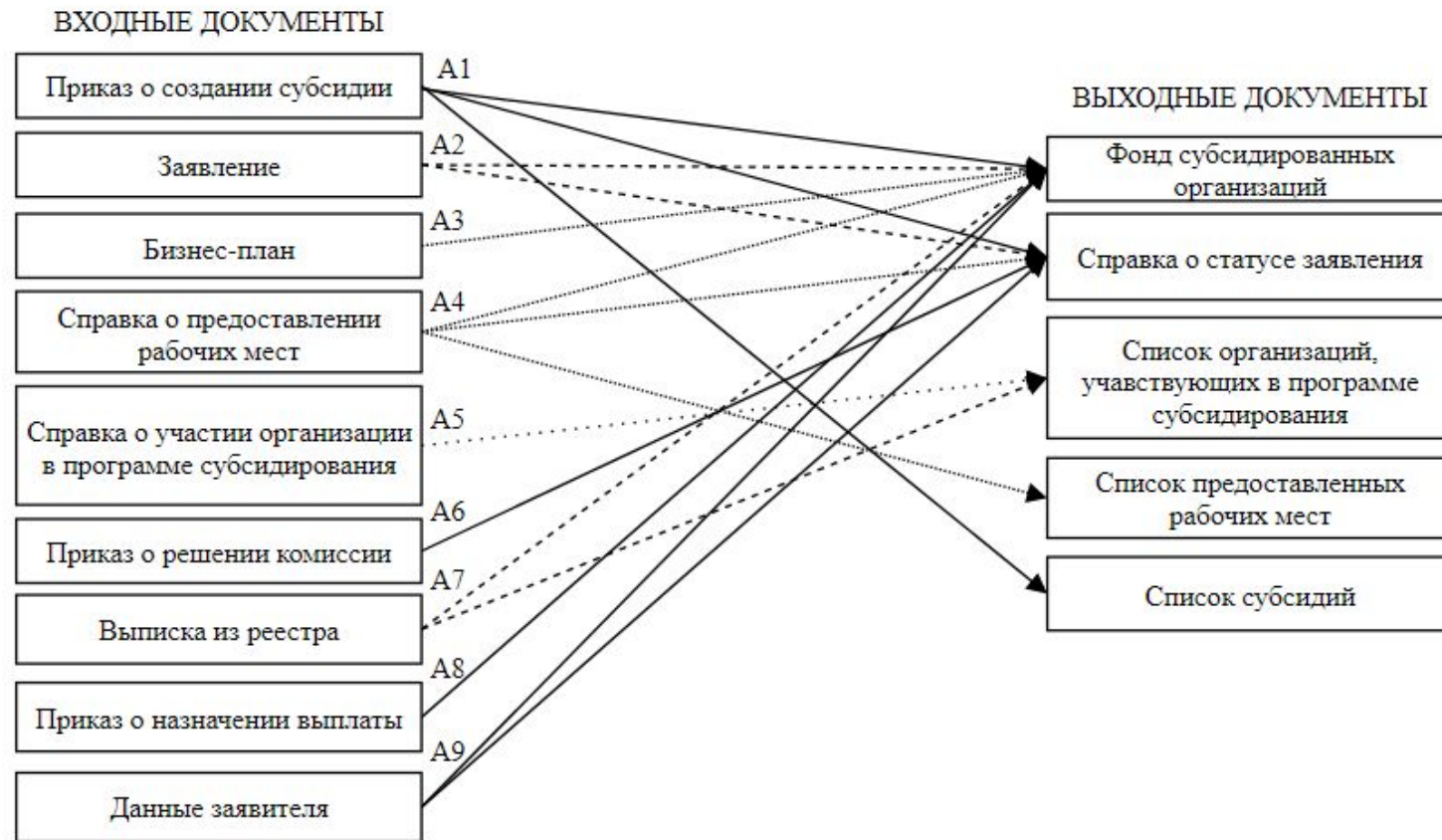

SADT-диаграмма:

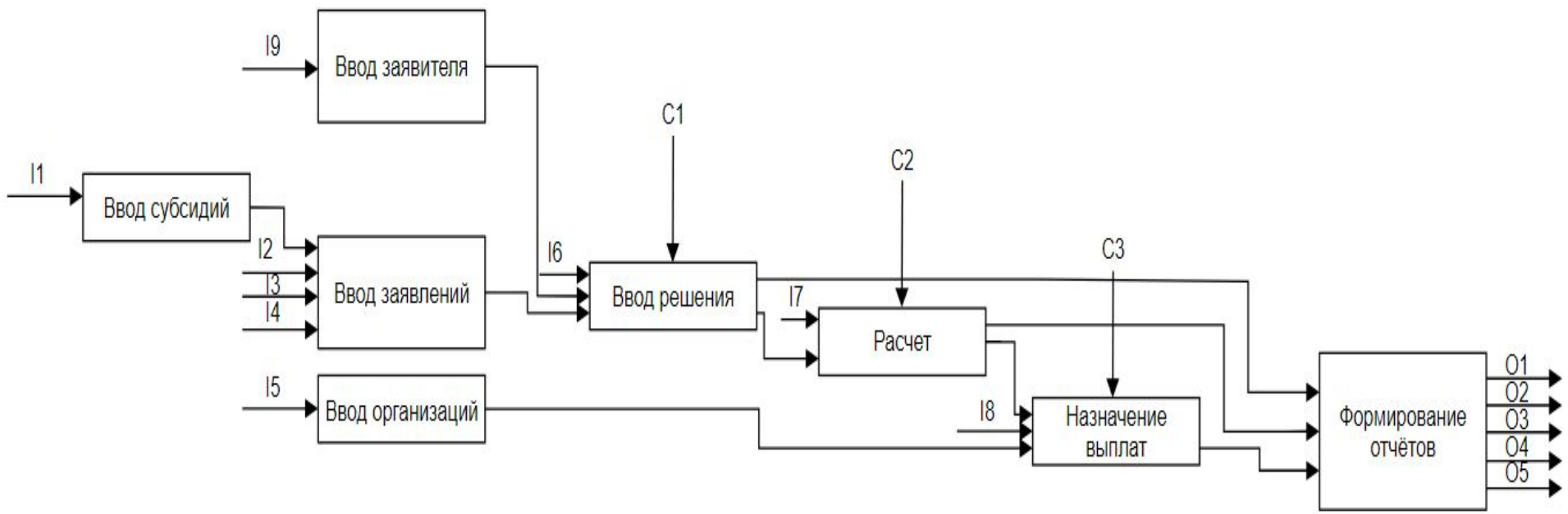

DFD-диаграмма

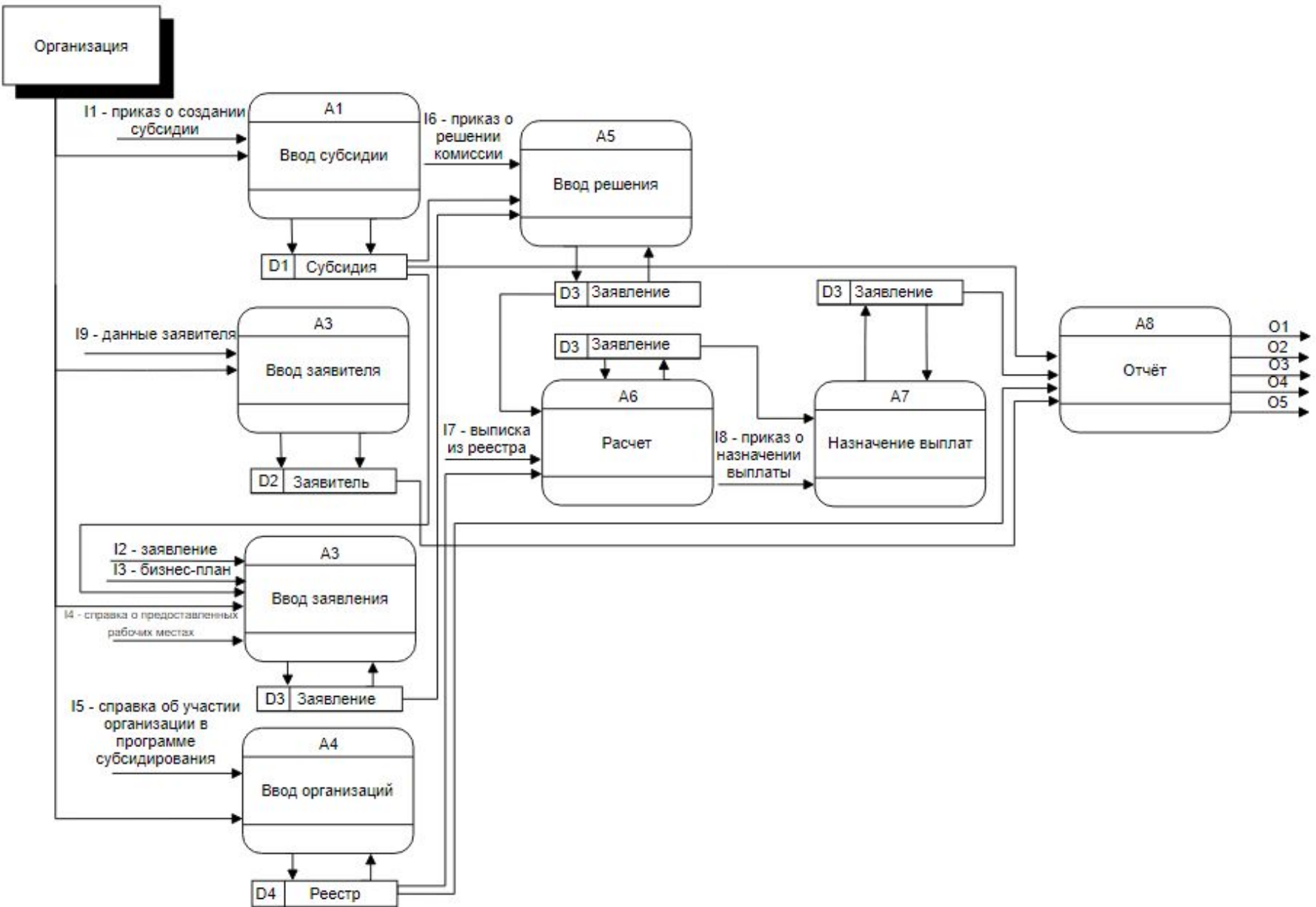

Концептуальная модель:

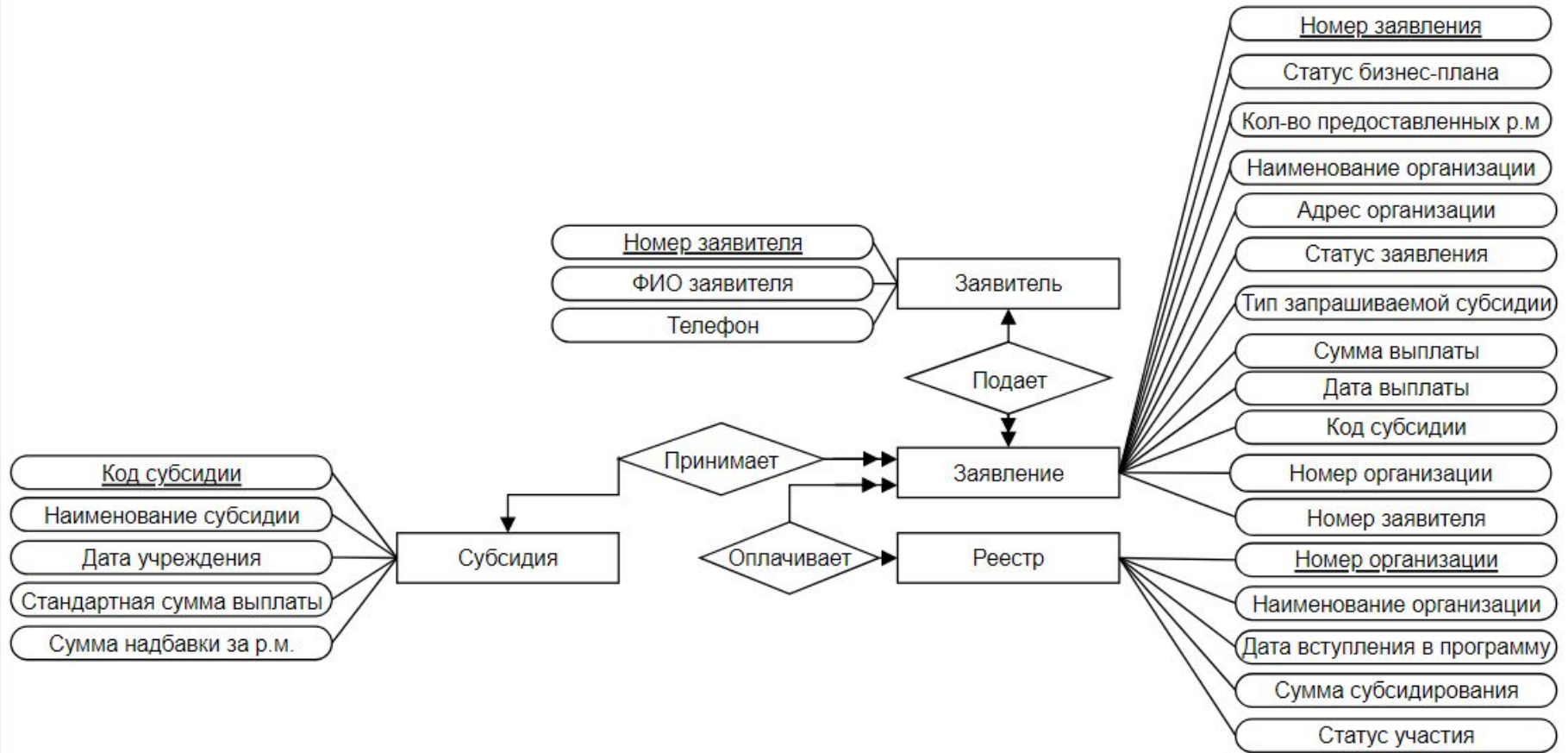

Структура главного меню:

