

*Тема: Оригами. Искусство
складывания фигурок из
бумаги.*



3- класс

29.10.2021

Оригами -

искусство создания различных фигурок и декоративных композиций из бумаги, а также техника складывания бумажного листаю

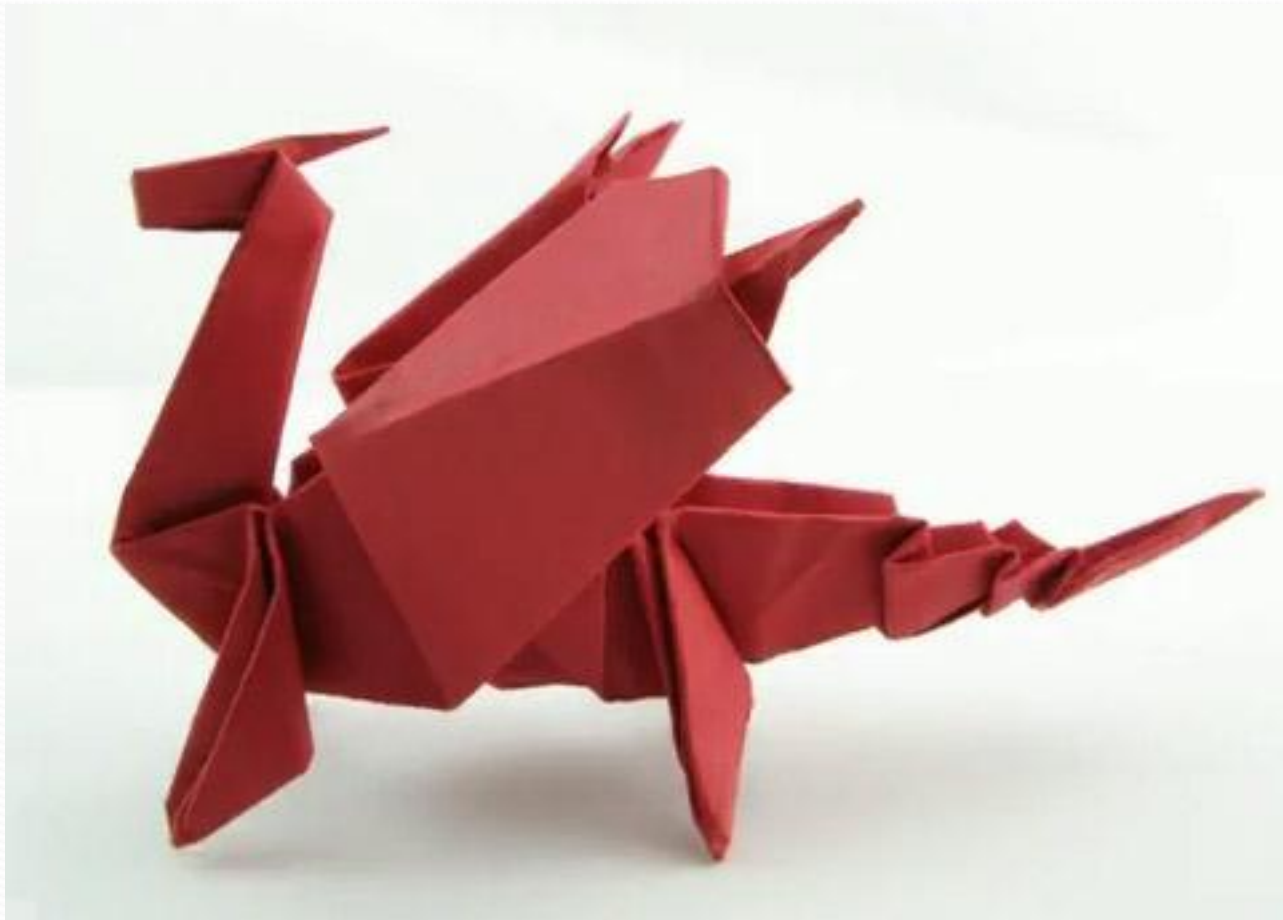

Умел складывать фигурки из бумаги и русский писатель Лев Толстой. В первой редакции статья «Что такое искусство» он пишет:

«Нынешней зимой одна дама научила меня делать из бумаги, складывая и выворачивая ее известным образом, петушков, которые, когда их дергаешь за хвост, махают крыльями. Выдумка эта от Японии. Я много раз делал этих петушков детям, и не только дети, но всегда все присутствующие большие, не знавшие прежде этих петушков, и господа, и прислуга развеселились и сближались от этих петушков, все улыбались и радовались: как похоже на птицу эти петушки махают крыльями.

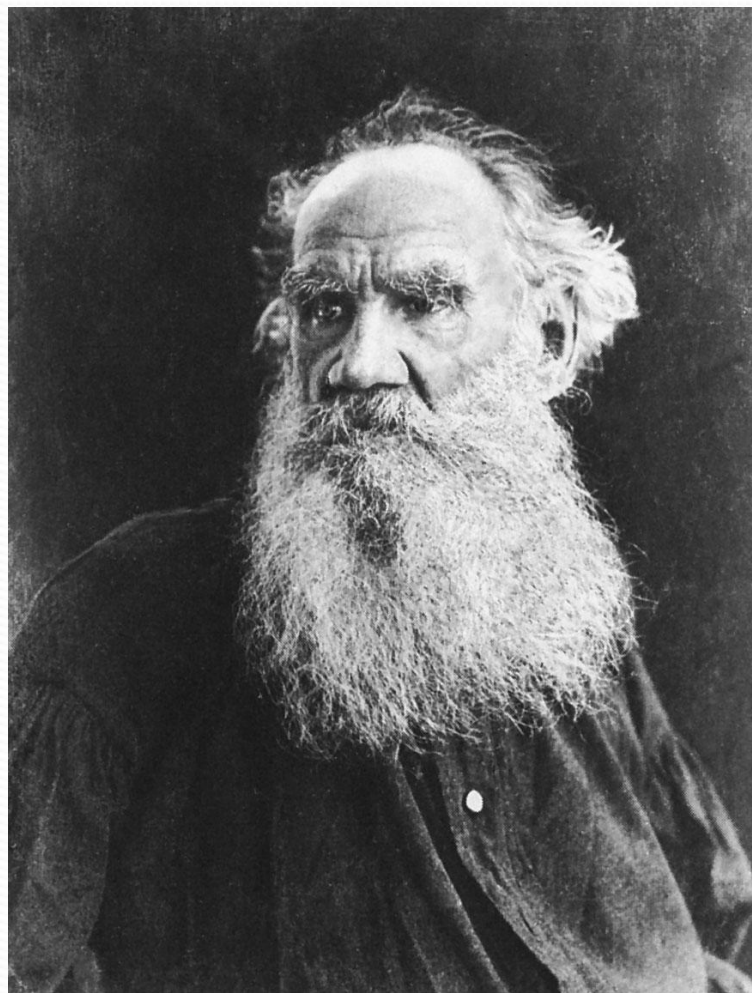

Тот, кто выдумал этого петушка, от души радовался, что ему так удалось сделать подобие птицы, и чувство это передается, и потому, как ни странно сказать, произведение такого петушка есть настоящее искусство. Не могу не заметить при этом, что это единственное новое произведение в области бумажных петушков, которое я узнал за 60 лет. Поэм же, романов узнал сотни, если не тысячи. Мне скажут, что это произошло оттого, что петушки не важны, а поэмы, и картины, и симфонии важны. А я думаю напротив, петушки создают развитию и радости многих детей, поэмы и картины ни на что не были нужны. Если так долго не было ничего в области петушков, то я думаю, что это произошло скорее оттого, что написать поэму, картину, симфонию гораздо легче, чем выдумать нового петушка.»

Самое раннее известное нам использование художественного складывания бумаги в религиозных целях в Японии связано с **каташиро**. Каташиро вырезан из специальной (святой) бумаги и служит в ритуальном очищении обрядов синтоистов для изгнания нечистой силы. По представления синтоистов, каташиро вбирает в себя все злое, после чего его сжигают.

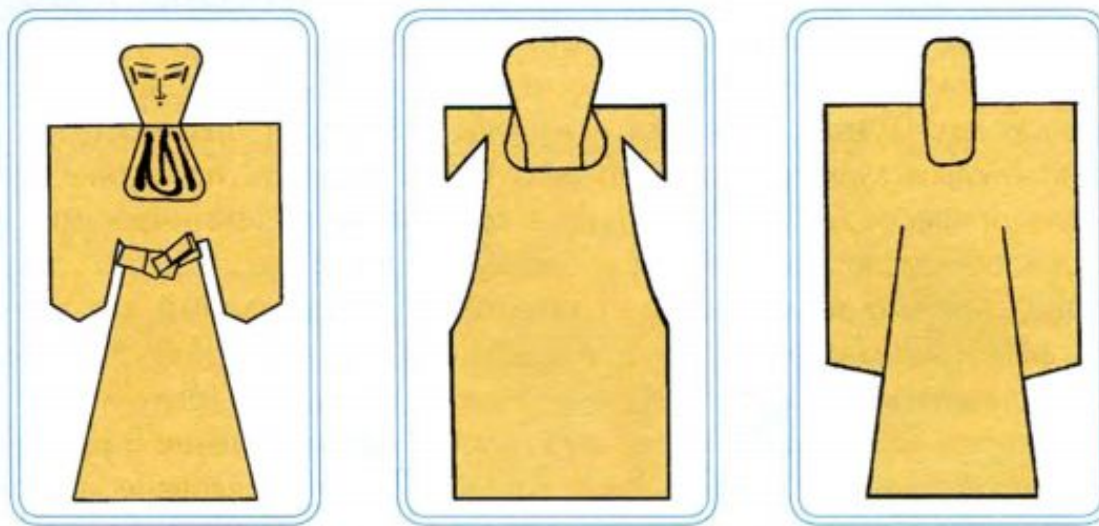

Среди бумажных кукол, которые японские девочки использовали, чтобы «играть в дом» (дочки-матери), самым популярным были **киогами нинью**. И совершенно естественно, что эти популярные куклы стали наряжать в костюм невесты. Самый старинный вид бумажной куклы в Японии – это «анесама», или кукла «старшая сестра». Более точный смысловой перевод этого слова – невеста.



Развитое и поддержанное
традиционное японское
искусство стало
международным средством
мира и дружбы без слов. Это
стало возможным с помощью
изобретенных Акиро
Йошизава несложных
условных знаков: процесс
складывания любого изделия
можно представить в виде
серии рисунков – чертежей.

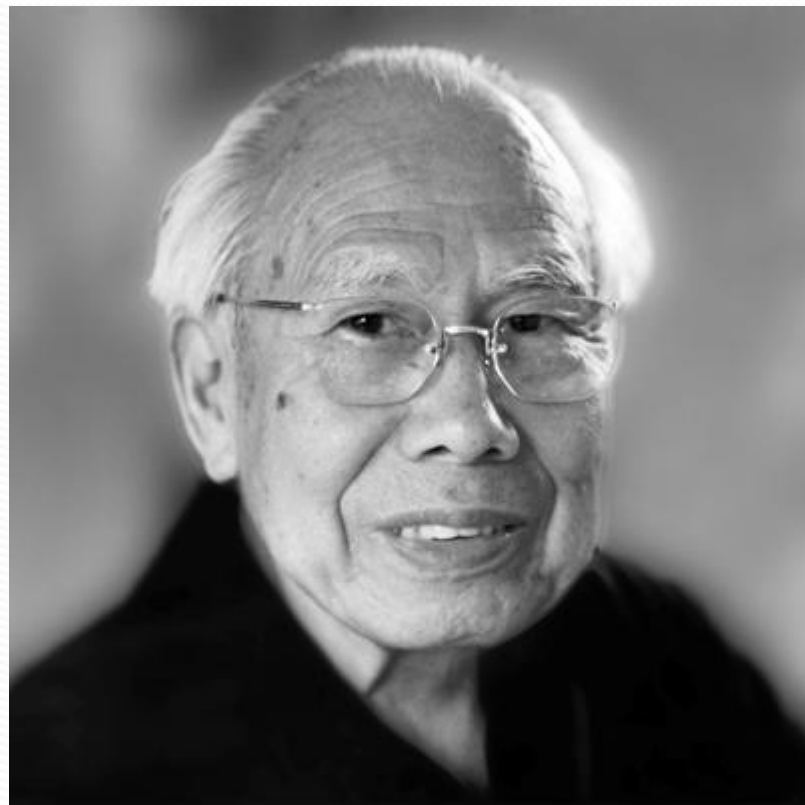

Условные обозначения



линия видимого контура



линия невидимого контура



линия перегиба



осевая линия

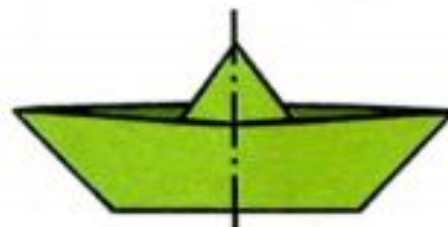

Условные обозначения



выносная, размерная
линия

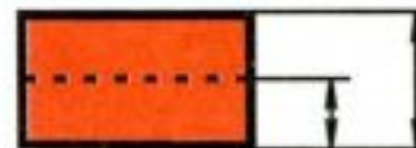

согнуть на лицевую
сторону



согнуть на изнаночную
сторону



согнуть и разогнуть





повернуть

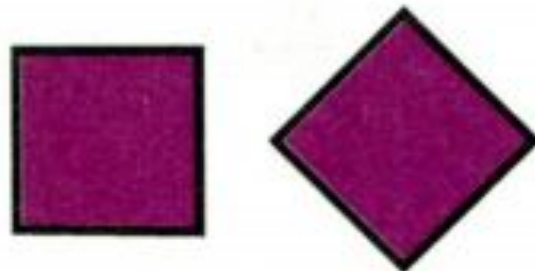

перевернуть на обратную сторону

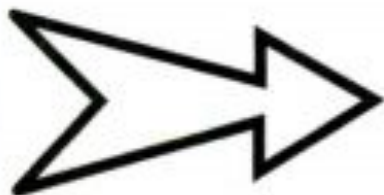

расправить

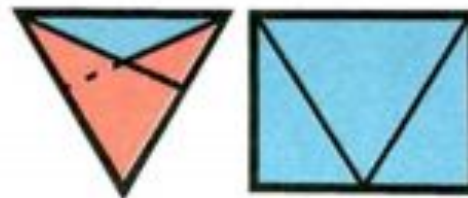

склеить, соединить



Условные обозначения

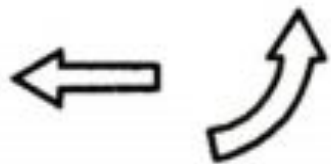

выправить, вывернуть

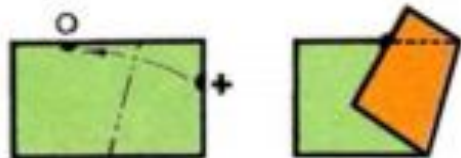
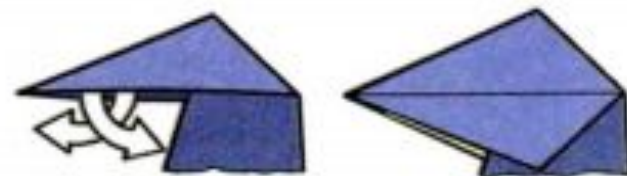

совместить

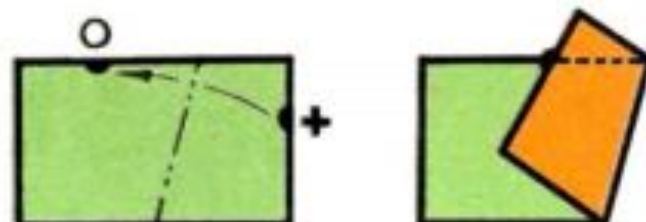

заправить внутрь
и вывернуть наружу



Начинать складывание оригами нужно с максимально простых фигурок. Первые фигуры не должны быть статичными, а желательно, чтобы дети могли с ними играть (например, игрушка «Щенок» «лает», если ее подергать за хвост).

Задание. Изготовьте игрушку «Щенок»

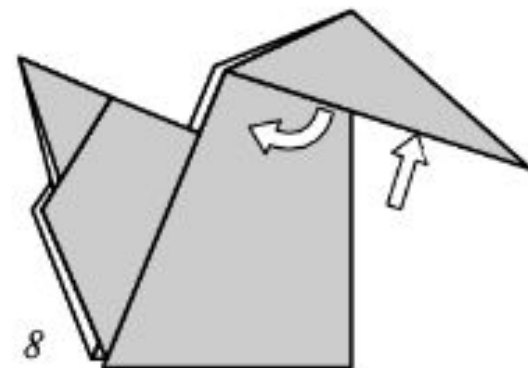
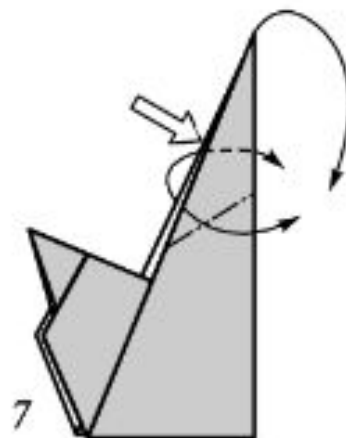
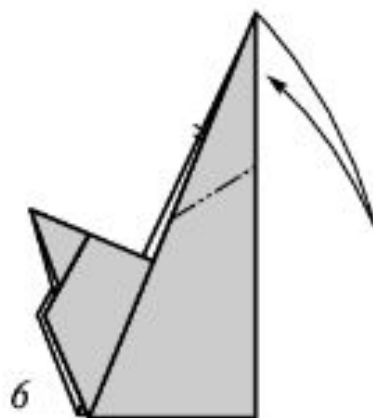
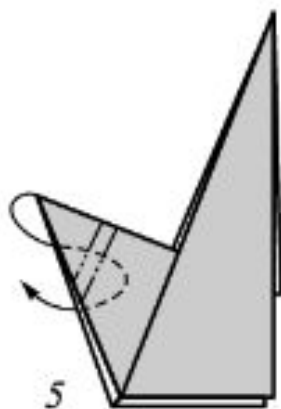
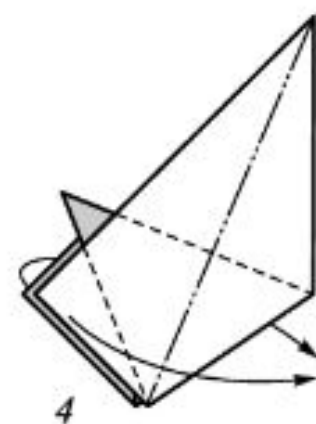
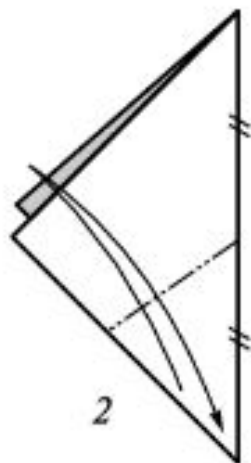
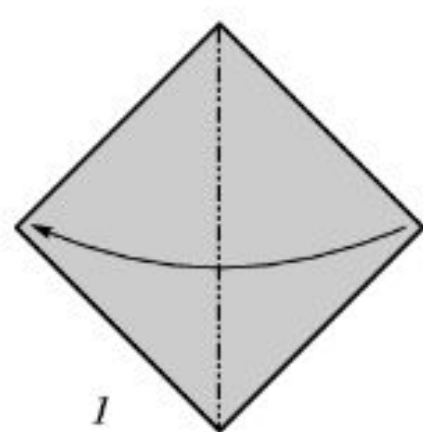

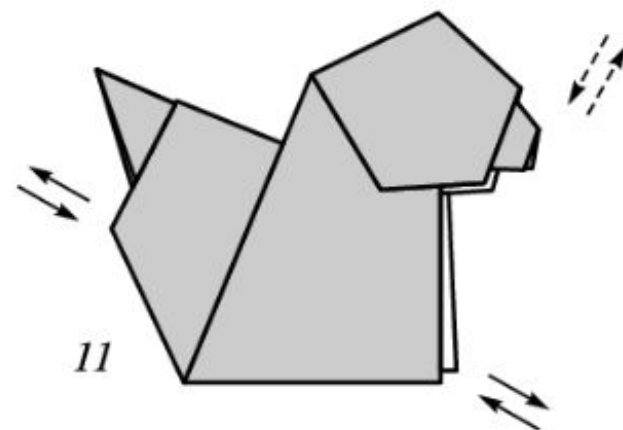
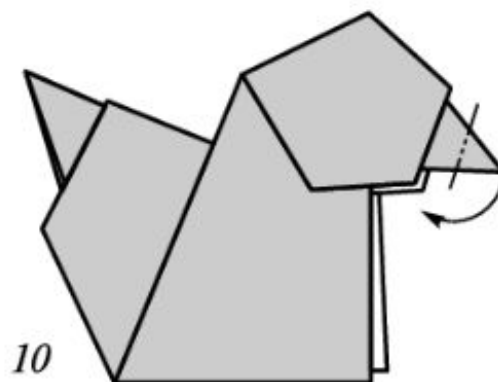
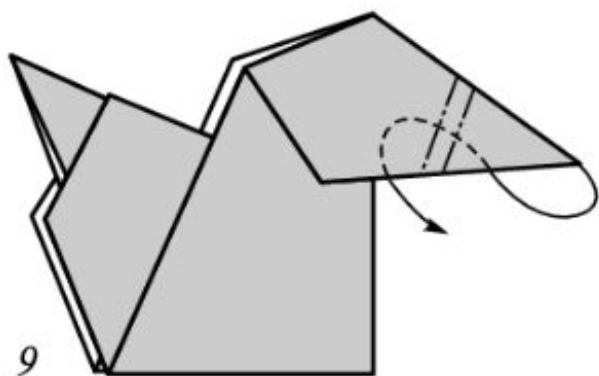

Прежде чем переходить к более сложным фигурам оригами необходимо освоить складывание нескольких элементов наружу и внутрь.

Складывание
внутри
(карман)

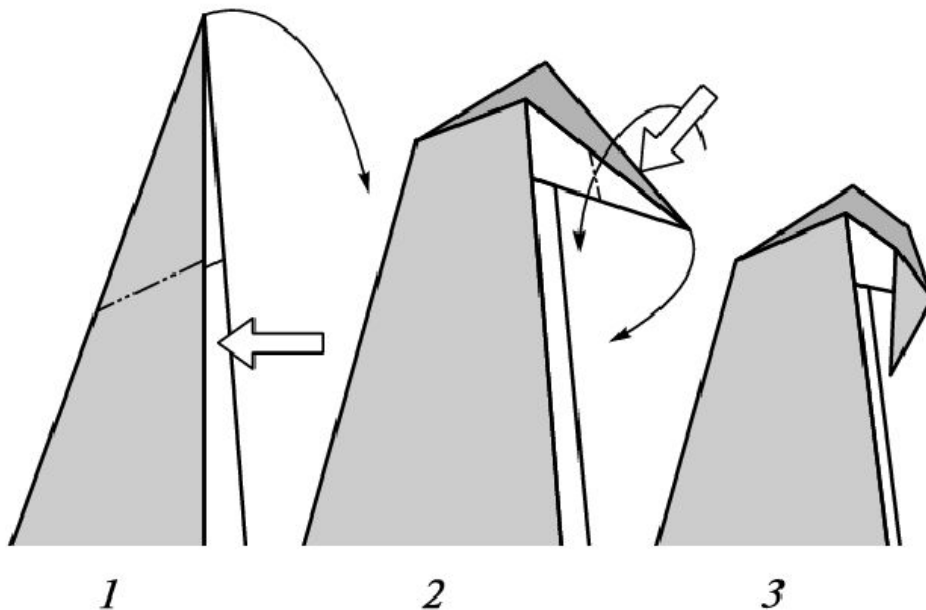

Складывание
наружу
(капюшон)

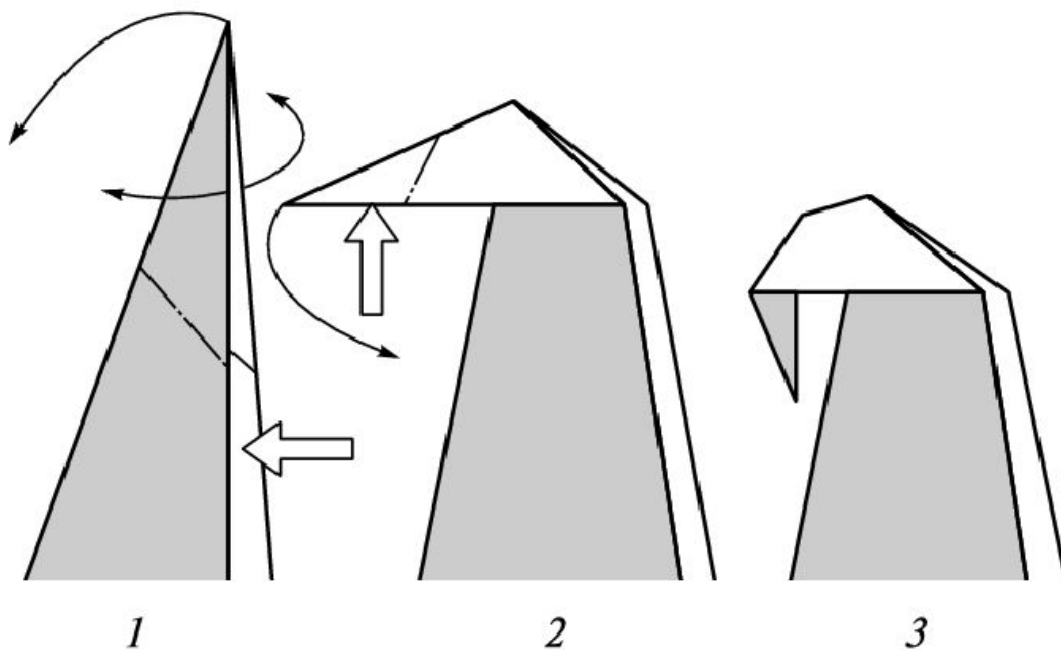

Традиционные фигурки складываются из квадратов, но современное оригами собирают и из различных правильных многоугольников. Следующие задания позволяют не только собирать различные игрушки, но и в доступной для детей форме показывать изготовление многоугольников.

Данные упражнения позволяют вырезать элементы с тремя и шестью осями симметрии, что необходимо при выполнении снежинок, всегда имеющих шесть лучей. Выполните следующие задания

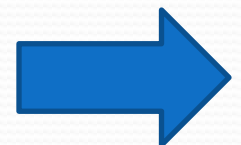

Задание: Сложите и вырежьте квадрат Фребеля из бумаги с неровными краями.

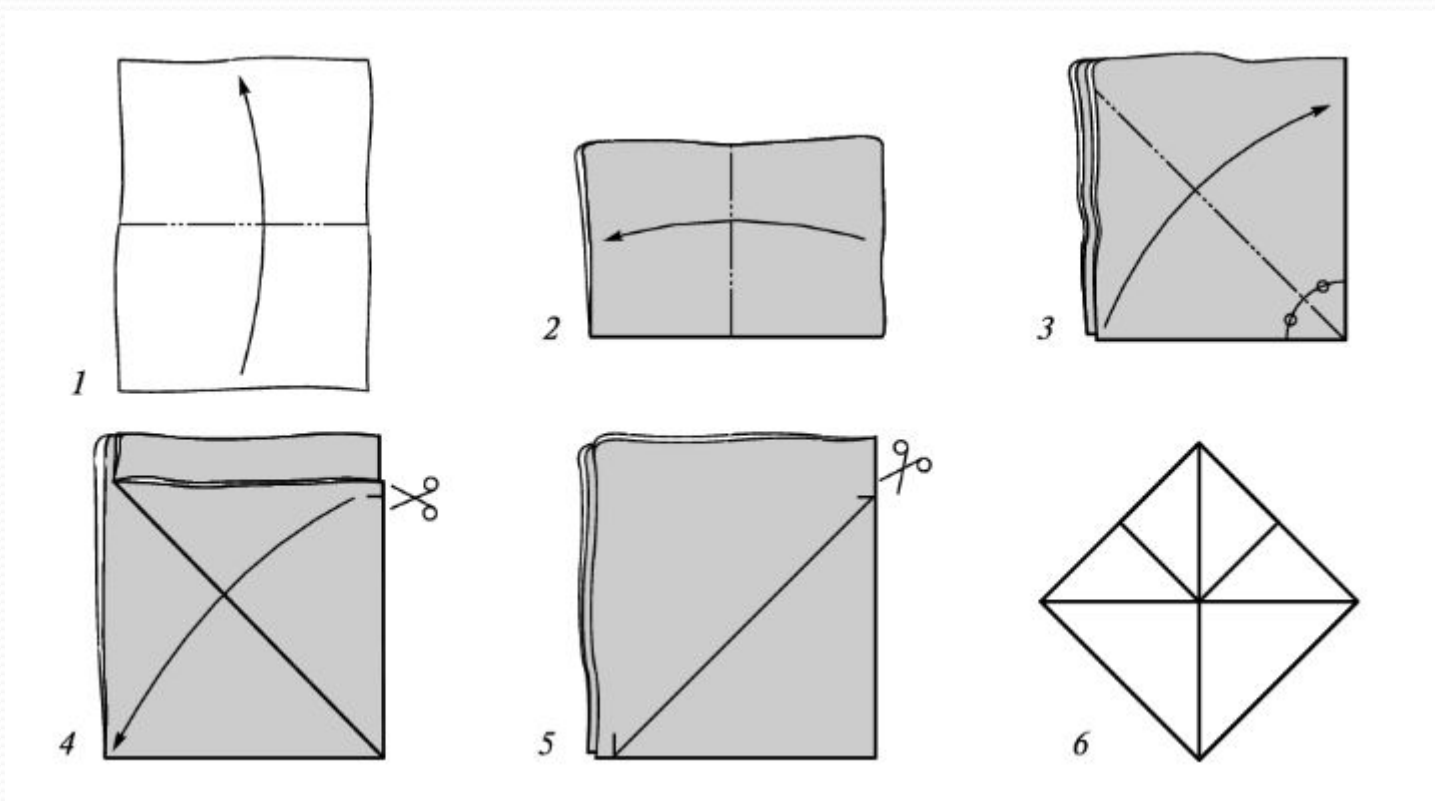

Задание: Сложите и вырежьте
правильный треугольник из квадрата.

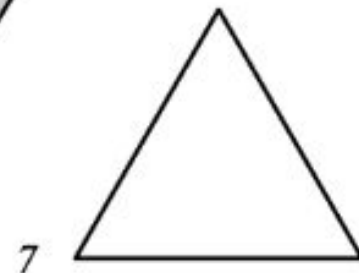
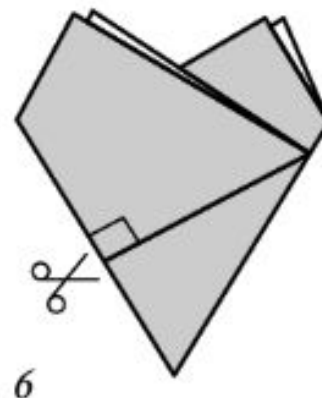
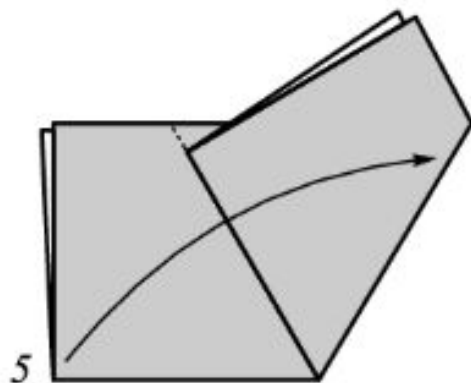
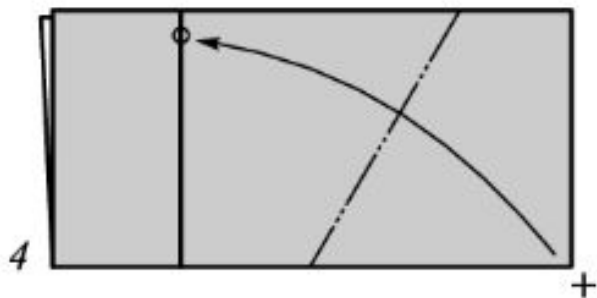
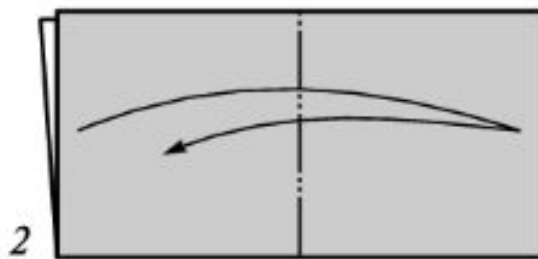
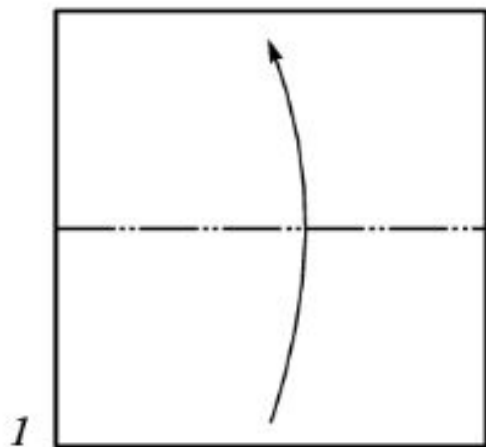

Задание: Сложите и вырежьте

П

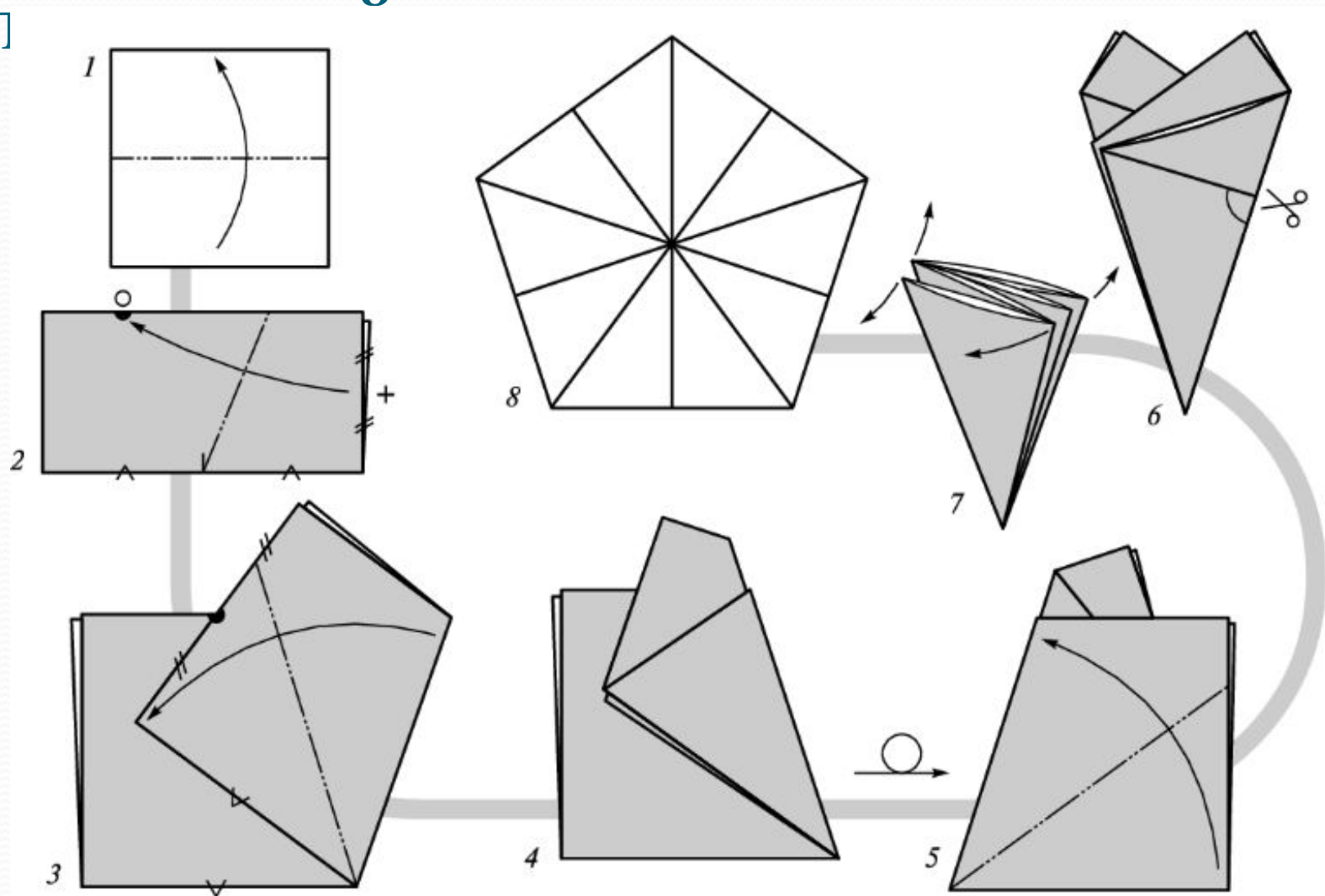

Задание: Сложите и вырежьте правильный шестиугольник из квадрата.

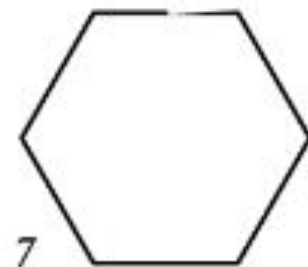
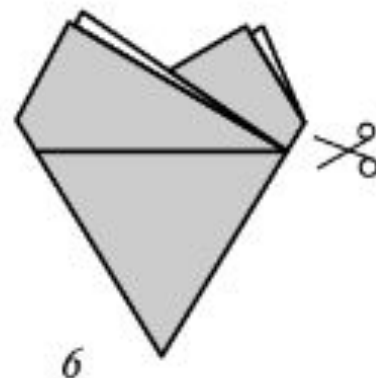
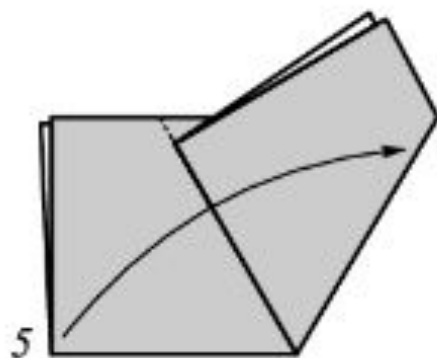
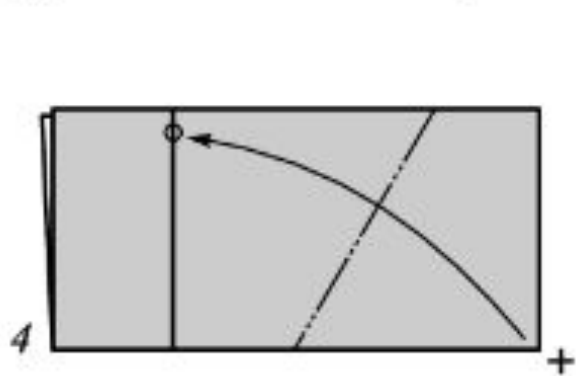
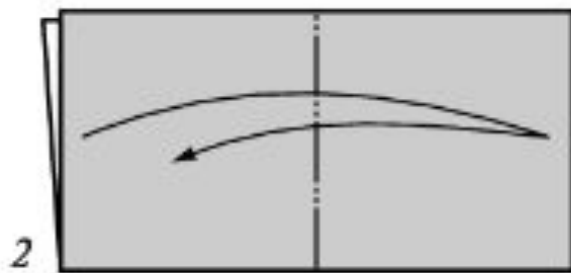
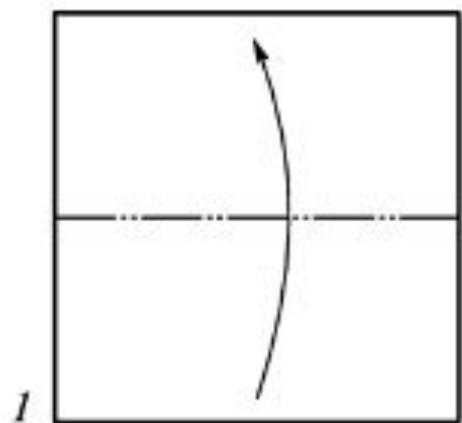

Журавлик и черепаха

Чуткие к красоте японцы не могли обойти внимание свою столь необычную танцующую птицу – журавля (тантёдзуру) – один из важных символов в их культуре. Фигурками танцующей длинношейей птицы украшают интерьеры, предметы быта. В 1797 году было опубликовано считающееся классически Сембазуру Ориката «Складывание талисмана из тысячи журавликов». На рисунке представлен большой сложенный журавль, подвешенный на цепочке из маленьких журавликов из этого издания.



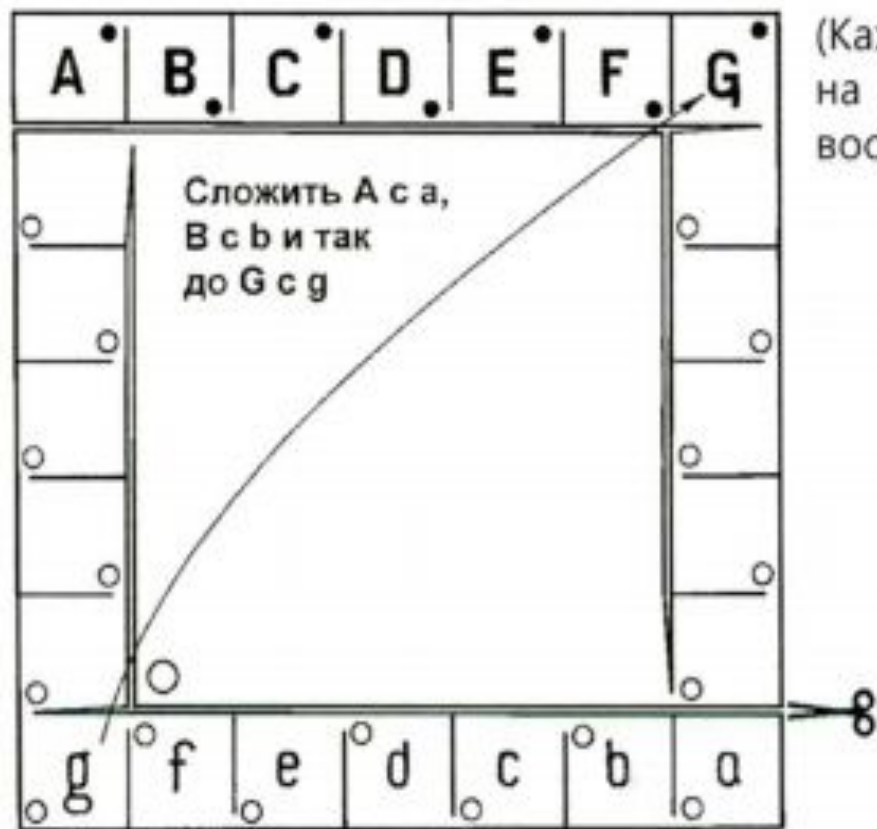

(Каждая сторона должна быть разделена на семь равных частей. Схема восстановлена Сатоши Такаги.)

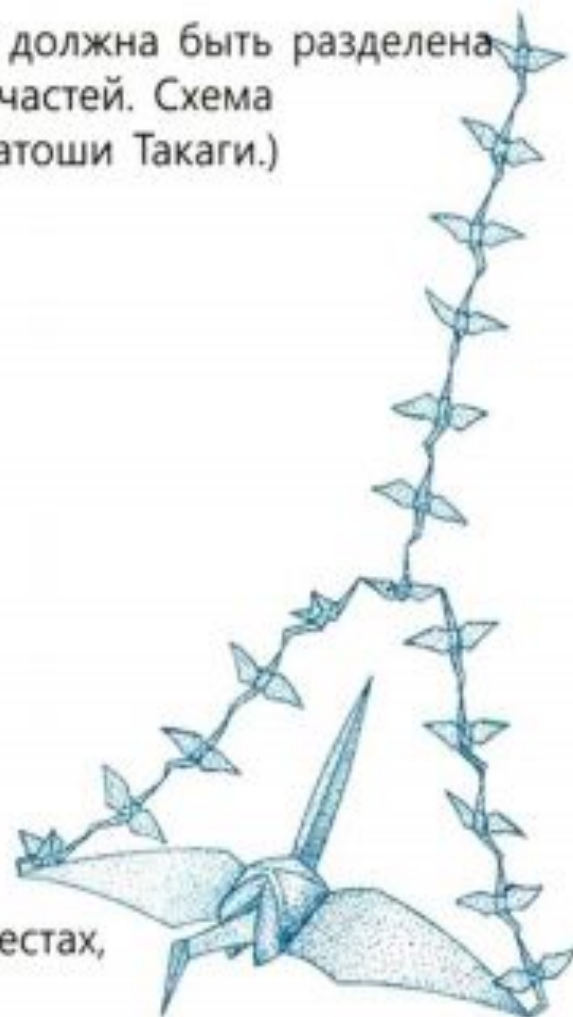

Головы журавликов складываются в местах, обозначенных значком O.

Для японца журавль символизирует долголетие и процветание. Странно объединившись в один иероглиф с черепахой цурукамэ, журавль стал пожеланием долгих лет жизни. А еще журавль символизирует – надежду. Считается, что если сделать тысячу бумажных журавликов сэмбадзуру, то желания сбудутся и даже тяжелая болезнь отступит.

Журавлик и черепаха

В Восточной мифологии черепаха является образом самой Вселенной. Панцирь черепахи сверху круглый, наподобие небесного свода, а снизу ровный, подобно земле. С ней связывают начало творения, поэтому в царских гробницах каждый столб покоился на черепахе. Она также связана с символизмом воды. Способность черепахи полностью войти в свой панцирь может означать концентрацию, возвращение в исконное состояние. Знаменитое долголетие черепахи символизирует бессмертие. Утверждают, что мать всех черепах была создана из воды и огня; по другой версии – из света звезд, образующих созвездие Стрельца.

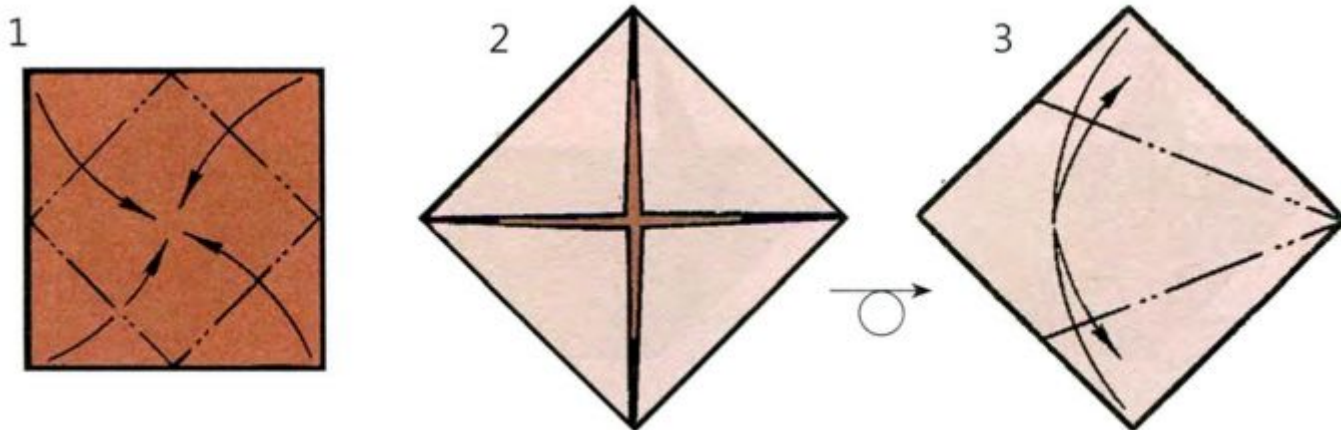

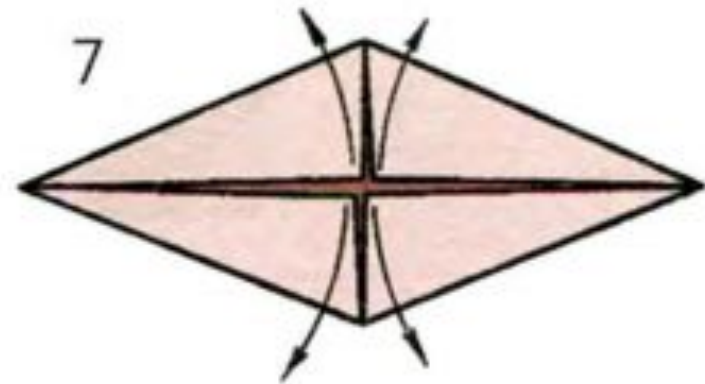
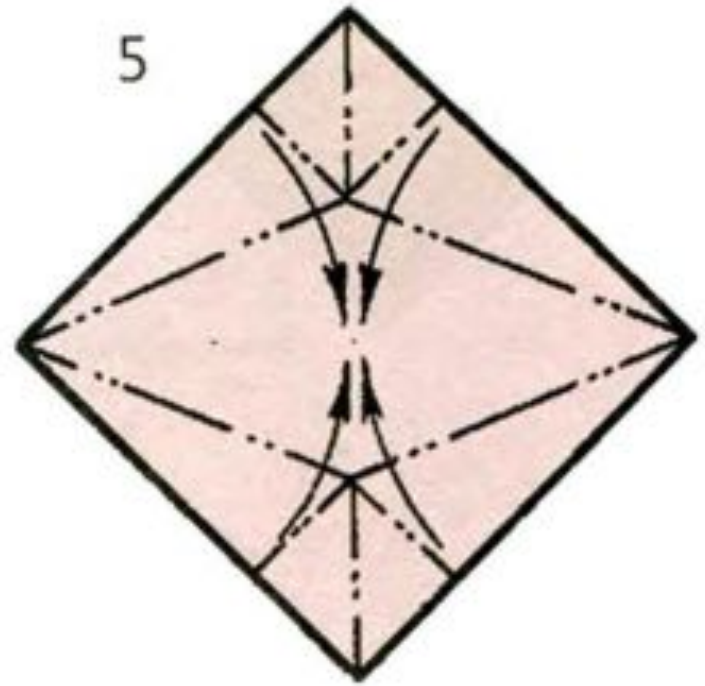
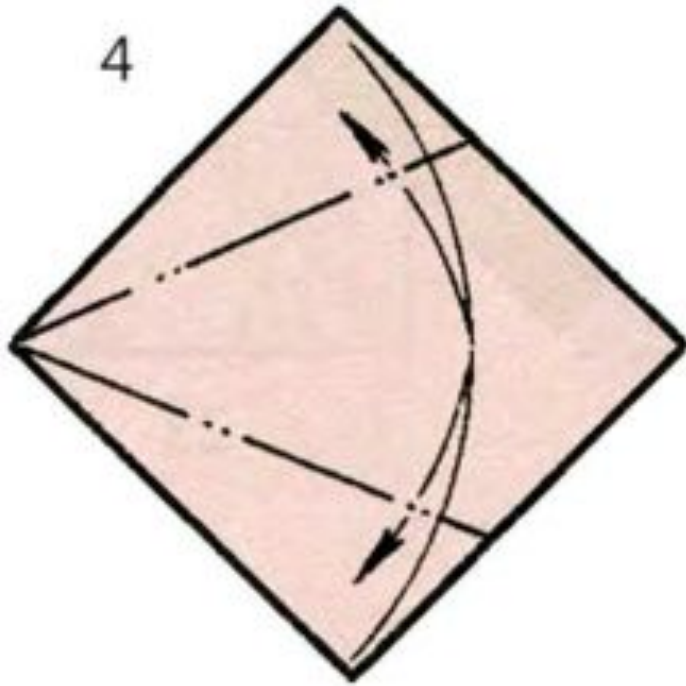

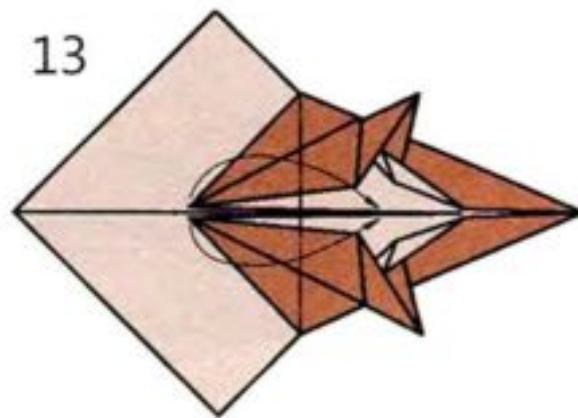
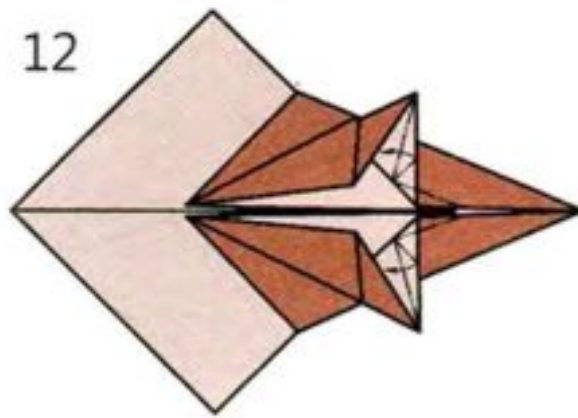
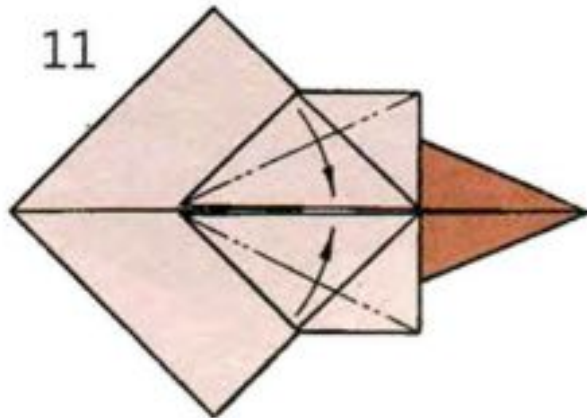
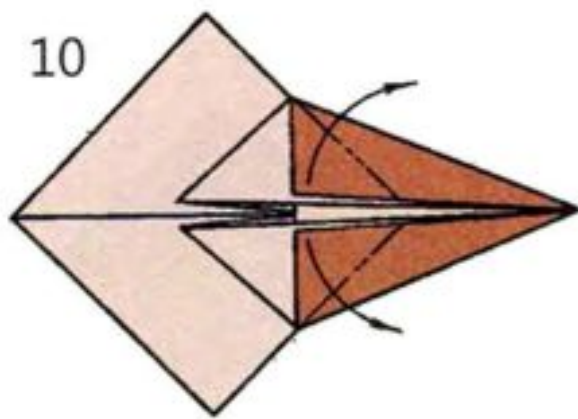
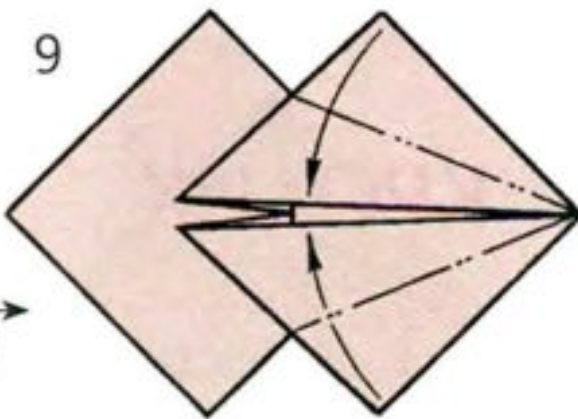

14

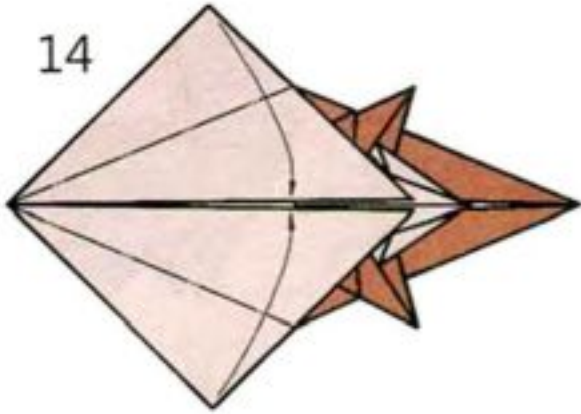

15

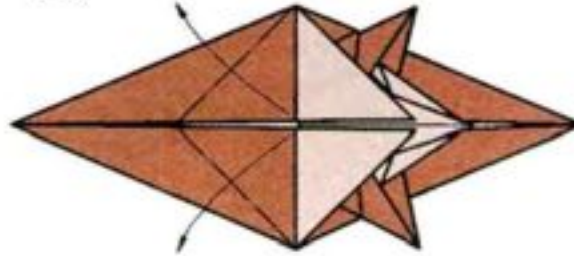

16

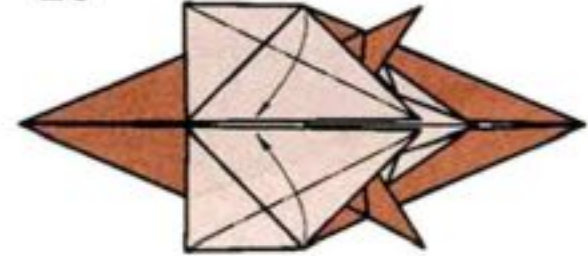

17

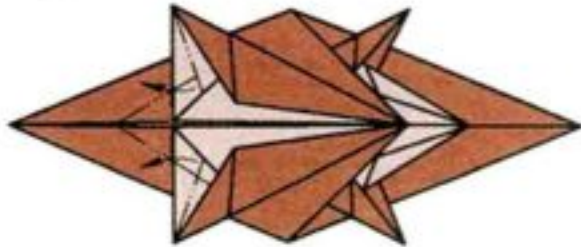

18

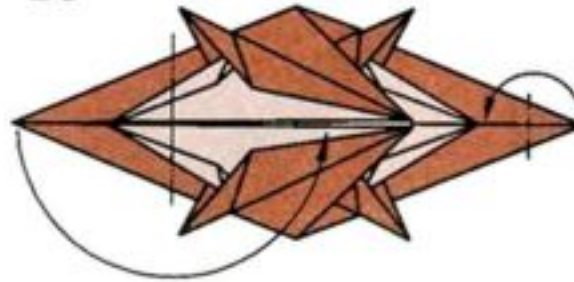

19

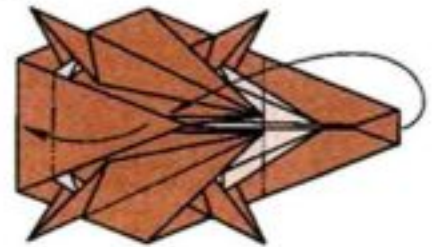

20

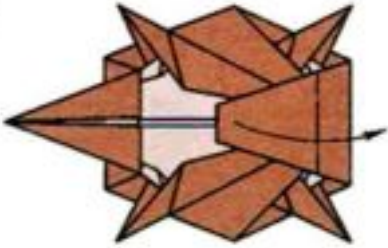

21

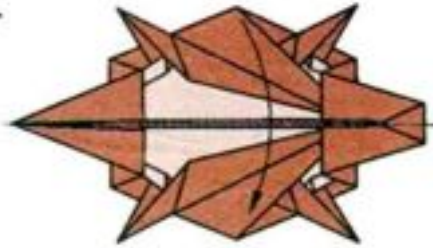

22

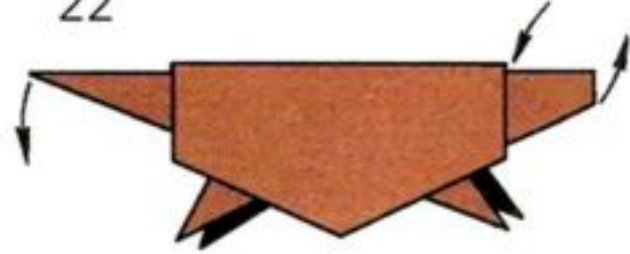

23



Схема сборки «Журавлик»

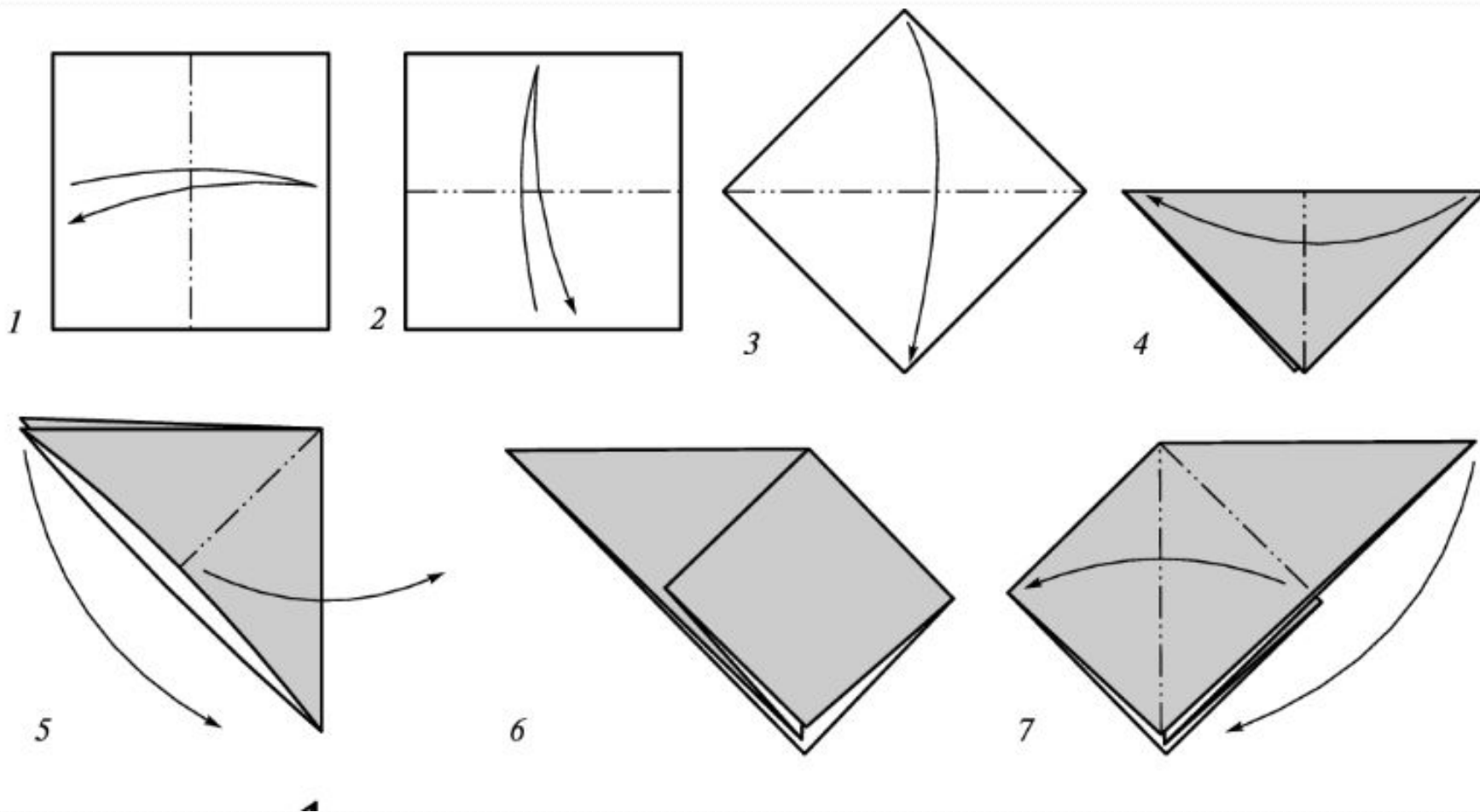

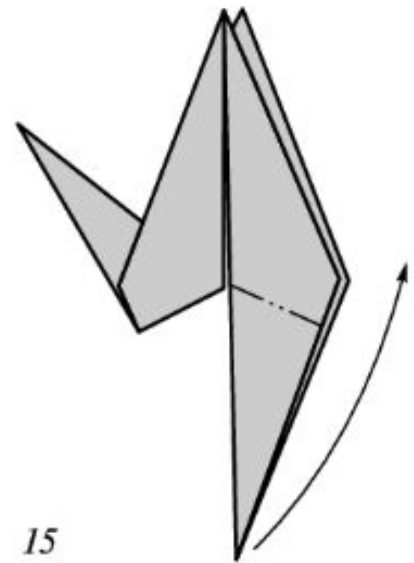
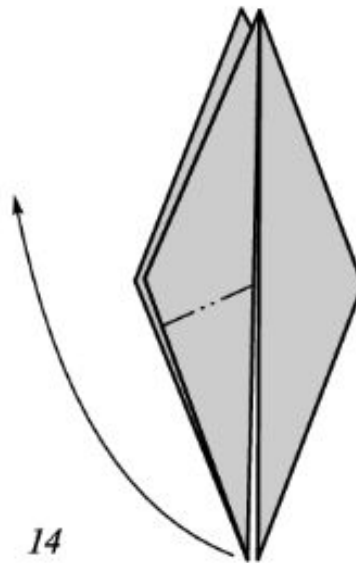
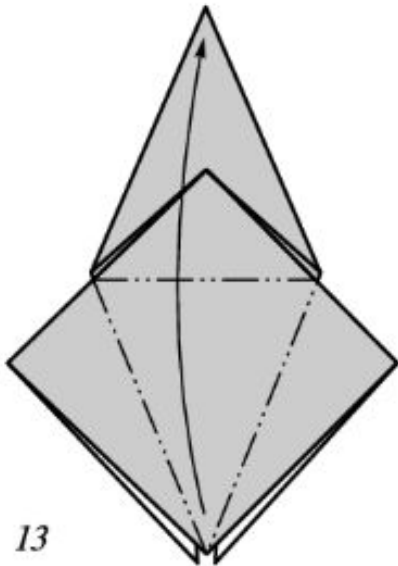
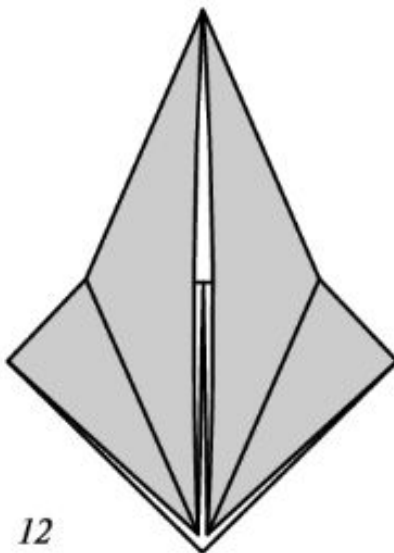
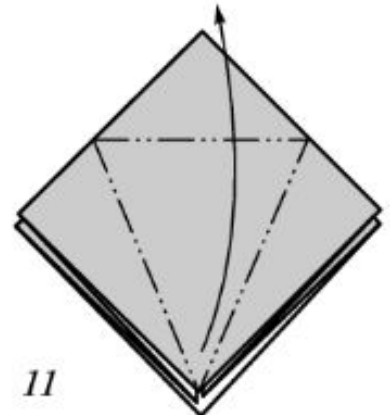
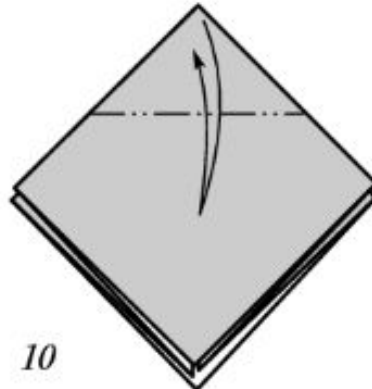
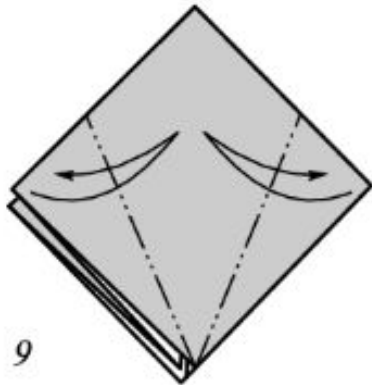
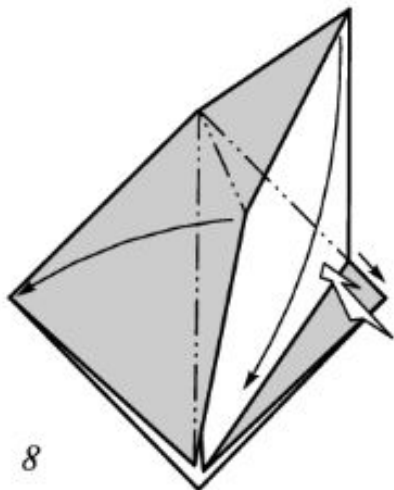

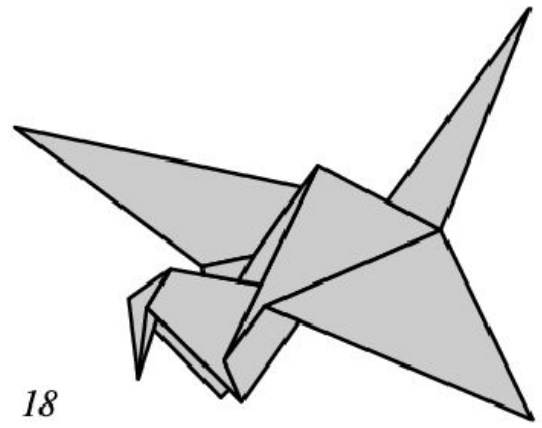
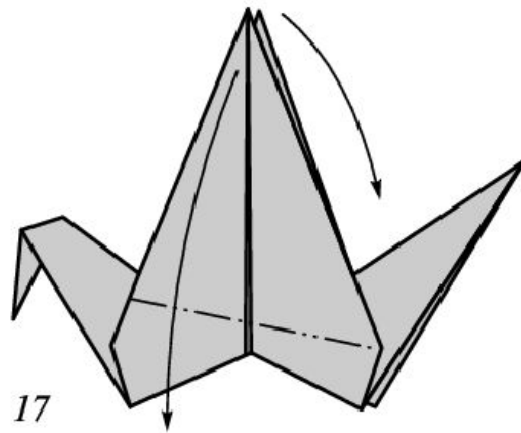
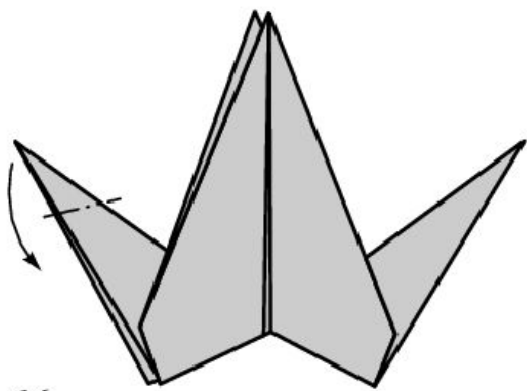

Сосна

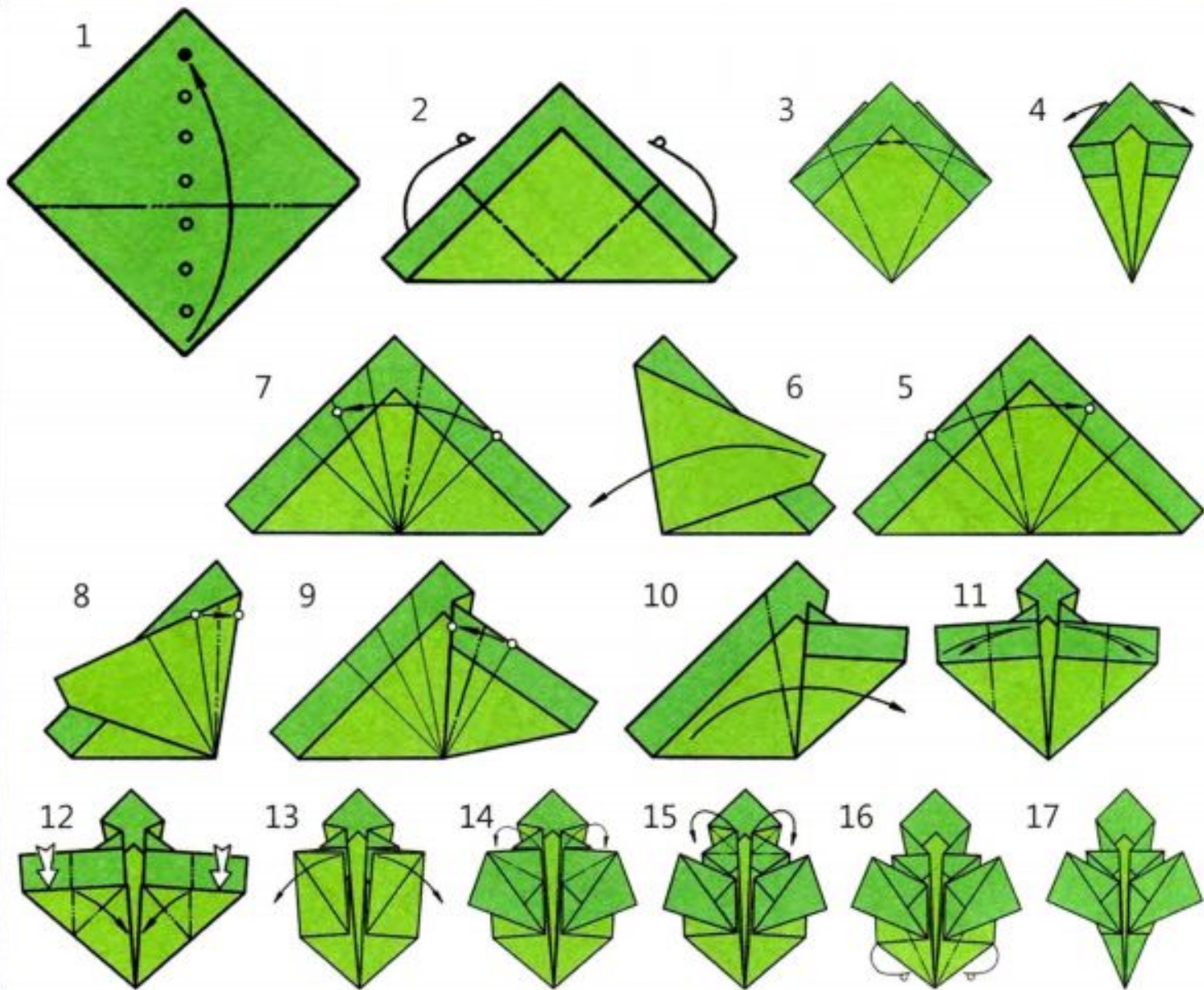

Журавлик

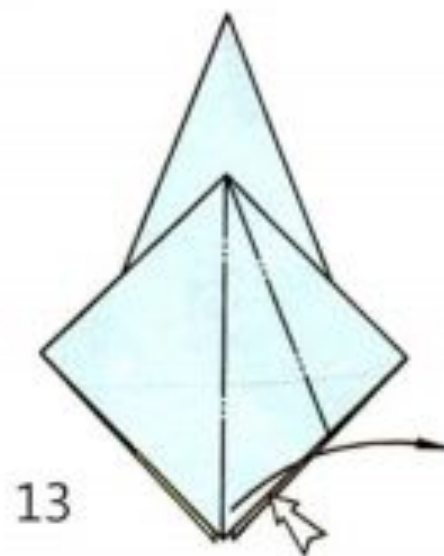
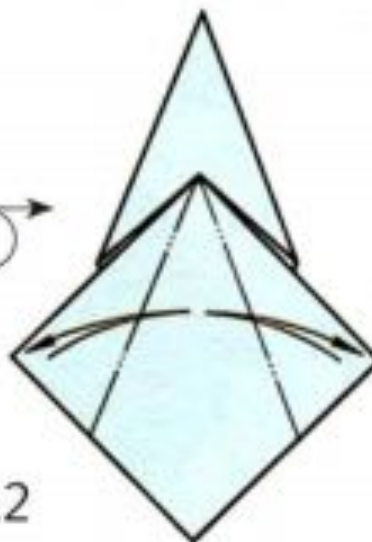
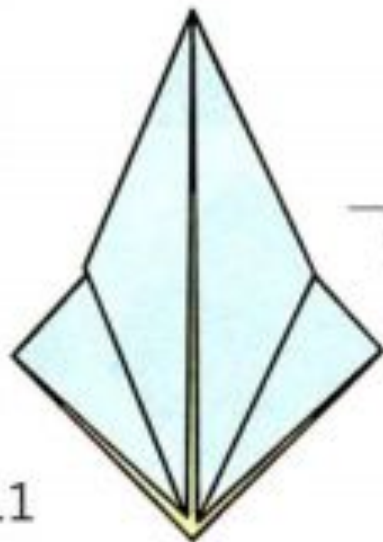
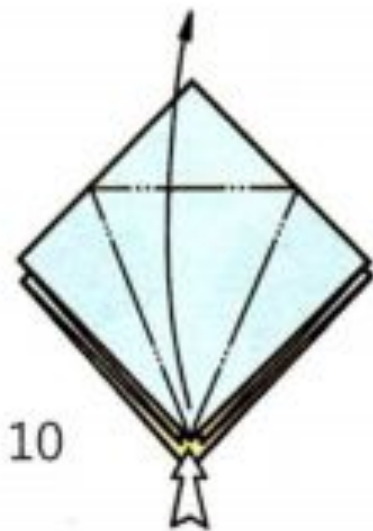
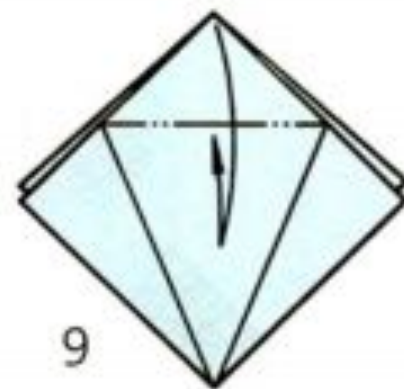
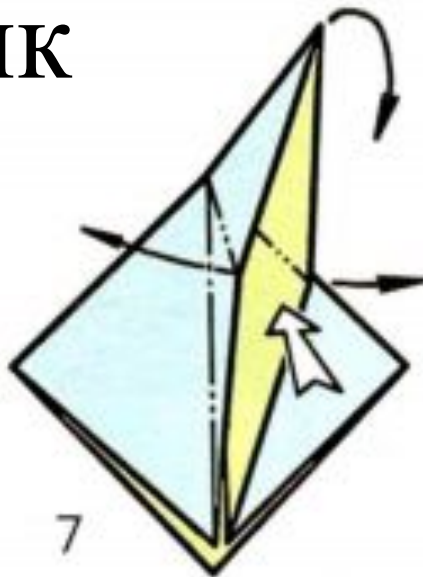
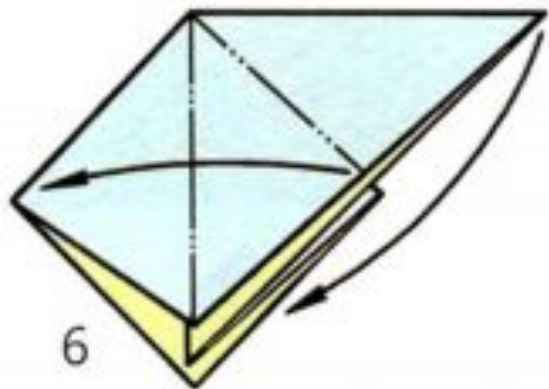

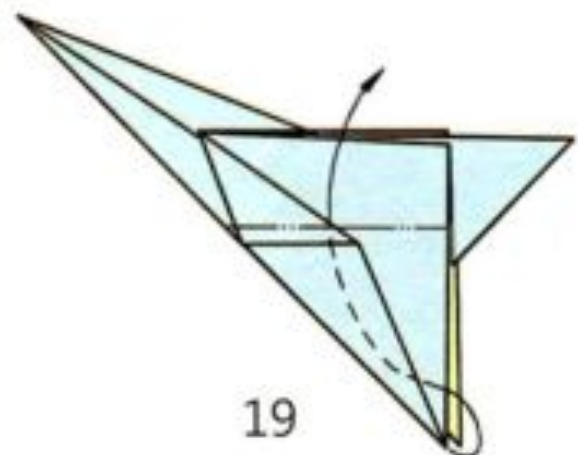
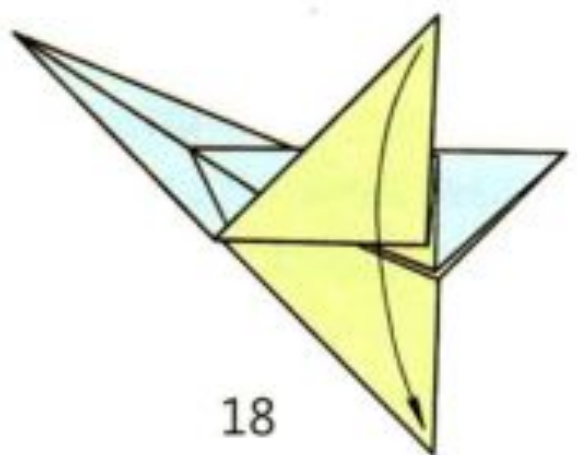
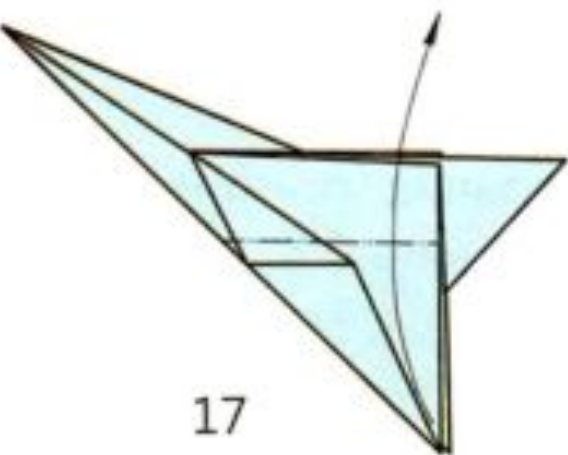
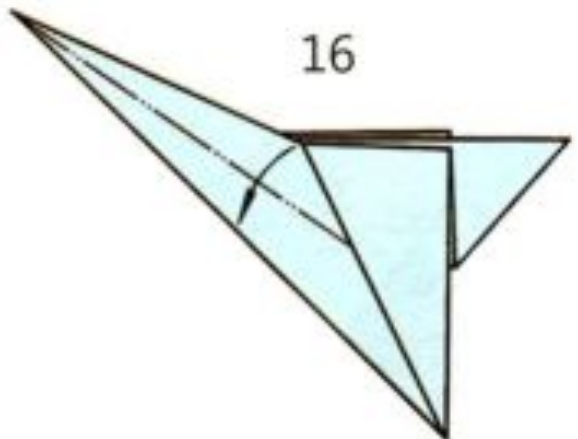
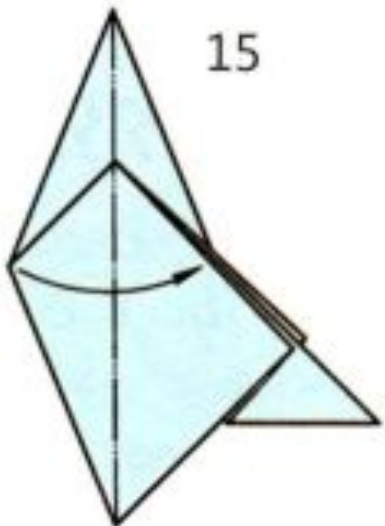
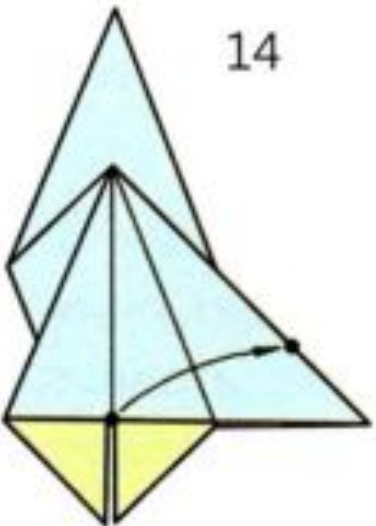

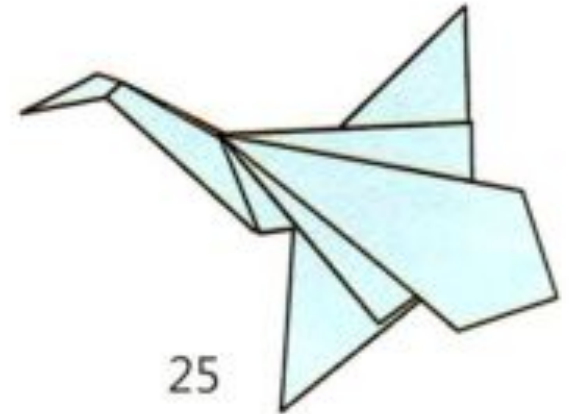
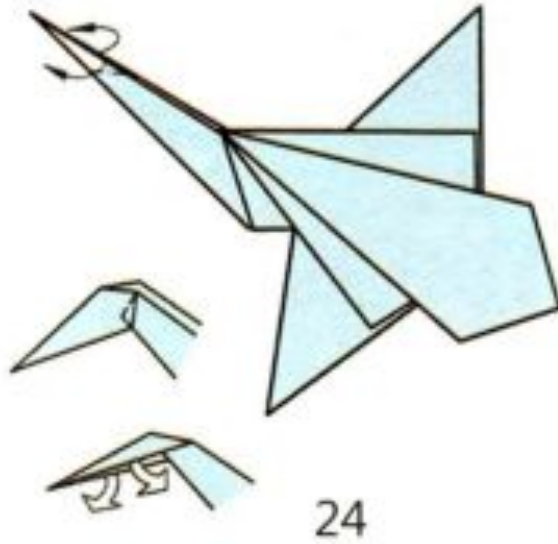
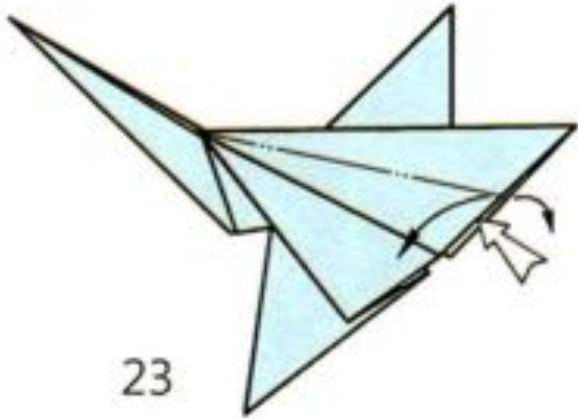
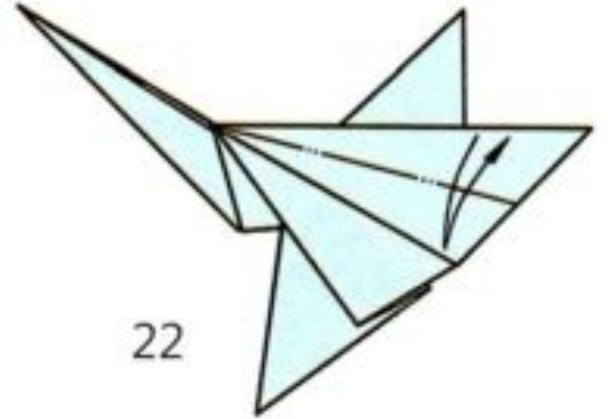
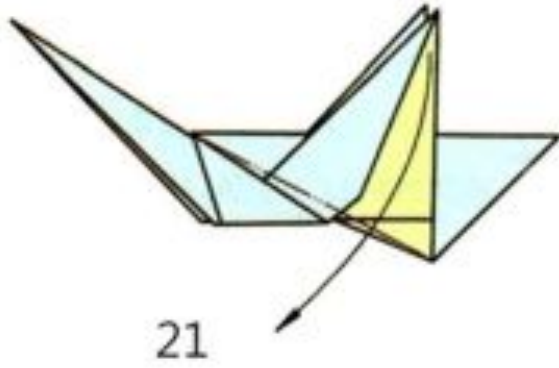
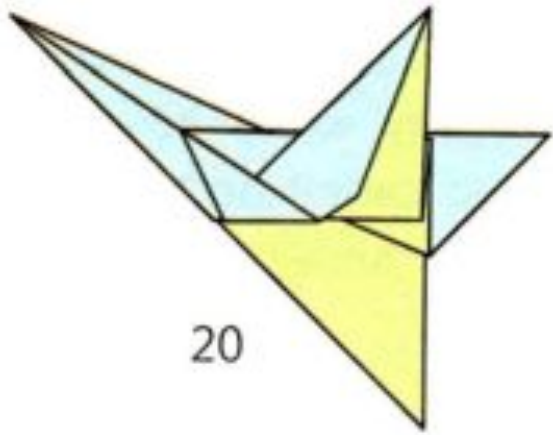

Новогодняя елка 1

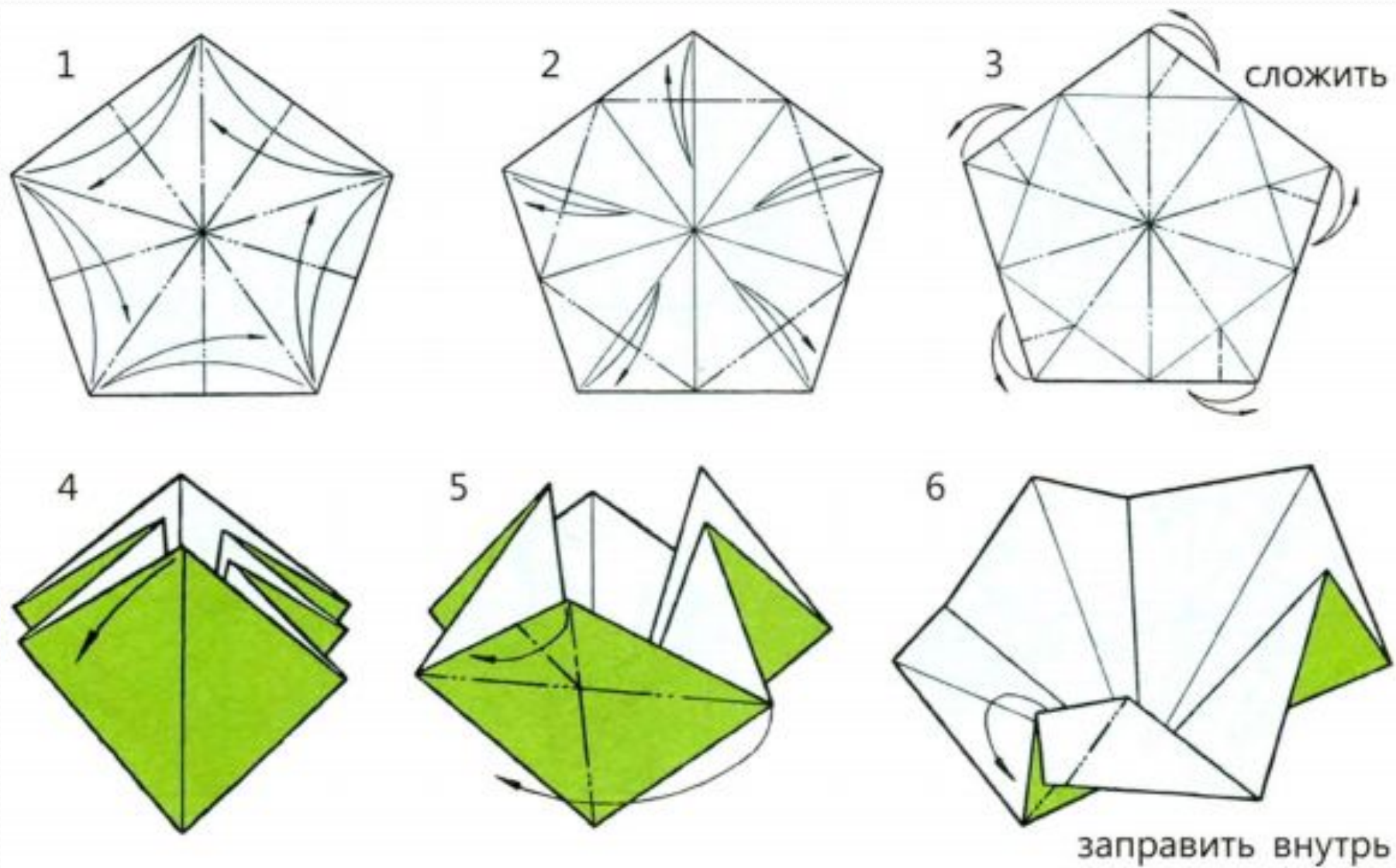

7



8



заправить
внутри

11



повторить позиции 5-6

9

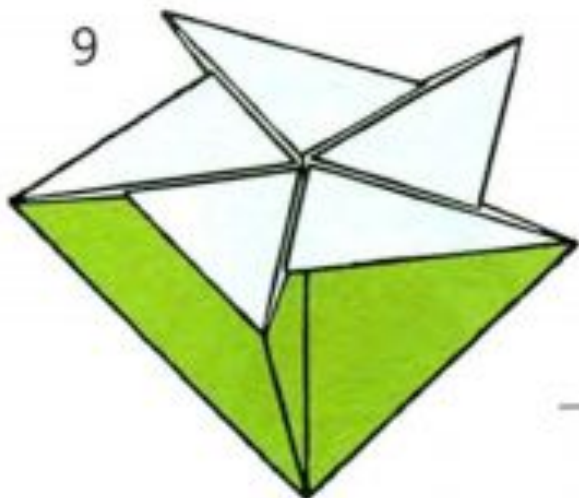

10

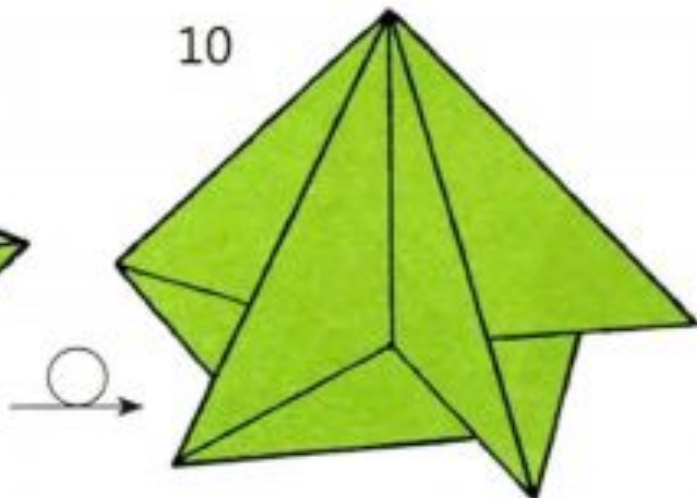

1

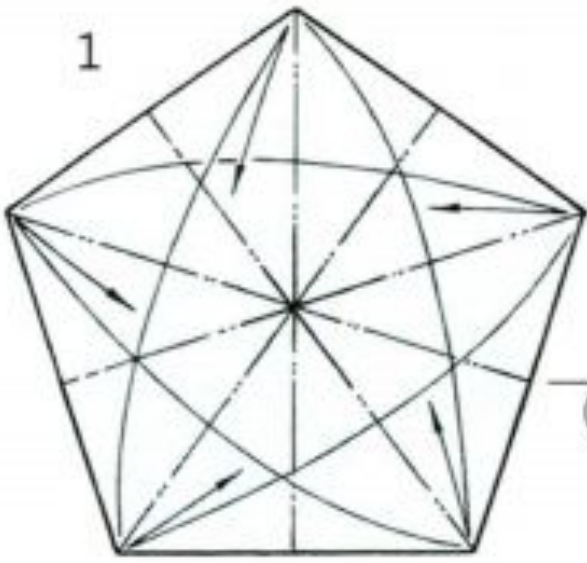

2

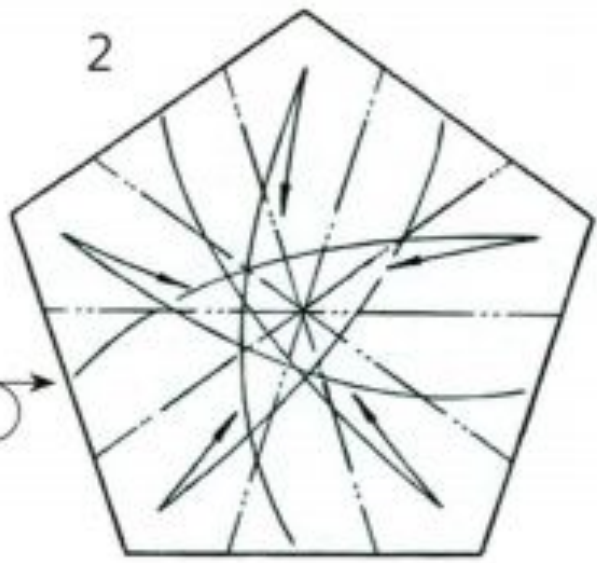

3

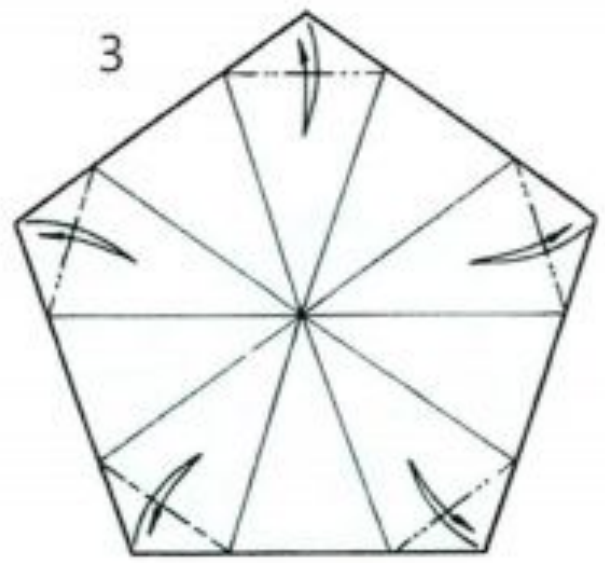

4

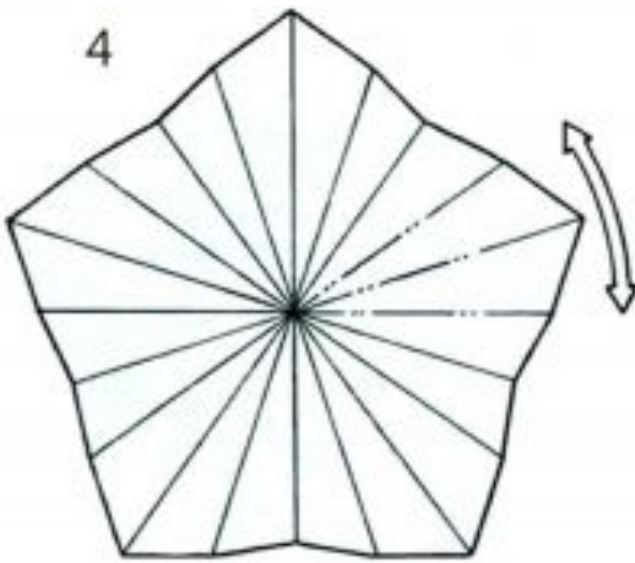

5

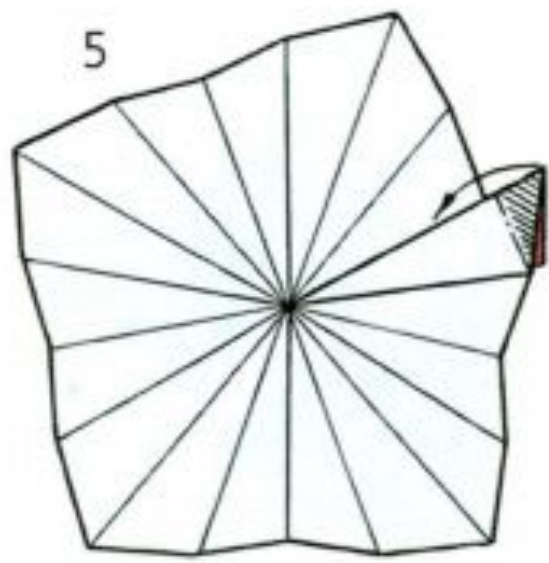

6

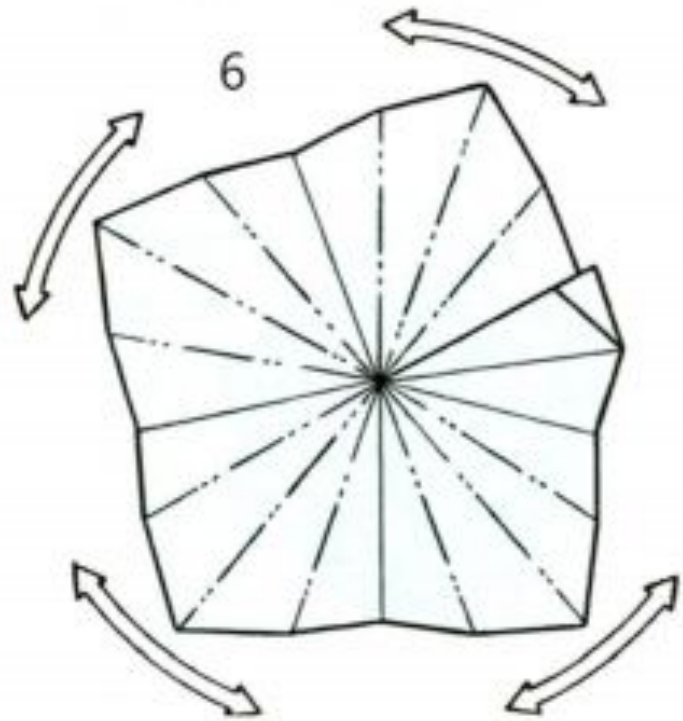

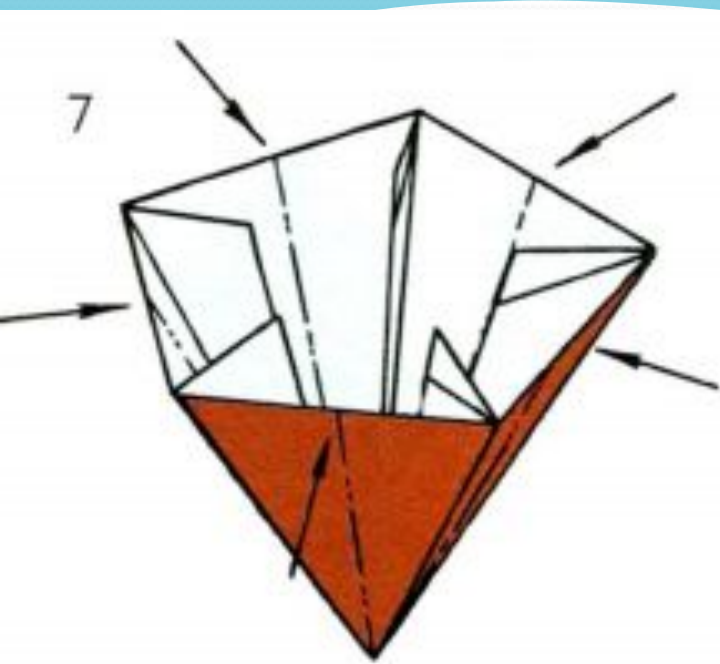

11 + 9