



...К Правде,
Человечности,
Справедливости

Смирнов Н.В.

Вместо введения

Структура факультативного семинара

«Методы управления в социально-экономических системах»

- Часть 1. Человек
- Часть 2. Власть

Два семестра одна пара в неделю

Методологический словарь

(или с чего начать)

Первый семестр. Человек

1. **Понятие** = чувственный образ + слово (словосочетание).
2. **Понятие процесса управления** (субъект–объект–цель–модель–управление).
3. **Человек – субъект**. Объективные свойства человека, которые делают его субъектом (потенциально сильный интеллект, физические ощущения, духовные датчики (совесть, чувство меры).
4. **Основная функция интеллекта** – работа с негенетической (внешней) информацией: восприятие, запоминание, обработка, генерация абстрактных понятий, применение для моделирования жизни, передача следующему поколению.
5. **Информационный фильтр** для мировоззренческих знаний (это не только понятие, но и методологический прием).
6. **Наука, как специальная терминология** (понятийный аппарат), необходима для построения теоретической модели объекта управления.
7. **Цели научного моделирования**: 1) выявление и описание объективных законов природы (или закономерностей); 2) выявление точек влияния; 3) реализация возможностей влияния в виде системы управления.
8. **Материя–Информация–Мера** как наиболее общие понятия.

Методологический словарь

Первый семестр. Человек

9. **Мера понимания чего-либо** (явления, процесса, учебного курса, научного направления).
10. **Образование, как процесс формирования образов новых понятий.** Также группа однокоренных слов: прообраз, образ, воображение (представить себе нечто), изображение (буквально: взять из образа), отображение (перенос информации на другой материальный носитель), соображать (быстро перенимать образы), соображение, сообразить (получить результат соображения), **образование** (процесс формирования новых понятий), образовываться, образоваться, образец, преобразование, преобразование (смена образа), безобразный (без образа, т.е. не значит, что плохой)
11. **Диалектика и дьявольская логика** как два метода постижения истины (нового знания), их особенности.
12. **Нравственность** – фундаментальное объективное свойство каждой личности.
13. **Провокация** – заострение проблемы без указания способа ее решения.
14. **Схемы организации управления:** 1) программное управление; 2) обратная связь; 3) предиктор – корректор.
15. **Построения объективного критерия различения Добра и Зла.**
16. **Типы строя психики**

Методологический словарь

Первый семестр. Человек

17. **Я-центризм** как общее понятие (бытовой эгоизм – частный случай)
18. **Тандемный принцип общения** (политандем)
19. **Мировоззрение** (в образах) и **миропонимание** (в словах-терминах)
20. **Мировоззрение** двух типов: «мозаика» и «калейдоскоп»
21. **Формула счастья**
22. **Матричное управление**
23. **Динамическое программирование** в науке и литературном творчестве
24. **Религиозная этика: Ч–Ц–Б или Ч–Б?** <http://mediamera.ru/post/19384>
25. **Атеизм материалистический** (Бога нет)
26. **Атеизм идеалистический** (Бог есть, но ему приписана чуждая ему нравственность)
27. **Методология познания и творчества** (основные элементы) как универсальный компас для ориентирования в потоке Жизни

Методологический словарь

Второй семестр. Власть

1. **Закон времени** (соотношение частот биологического и социального времени).
2. **Логика социального поведения** и ее зависимость от соотношения частот биологического и социального времени.
3. **Фактологическое и методологическое образование** (загружаем в голову факты или учимся думать).
4. **Власть в обществе**: реализуемая на практике способность управлять
5. **Группа однокоренных слов**: право, **правда**, правосудие, правописание, справедливость, праведность, **управление**, управление (устар.), управляться, православие. Упражнение: перевести на английский и убедиться, что там нет однокоренных слов. Вывод: управление (власть) без правды не имеет смысла (неотделима) в нашей культуре.

Методологический словарь

Второй семестр. Власть

6. **Полная функция управления (ПФУ)** – это последовательность действий, необходимая для управления любыми процессами или явлениями, начиная от выявления процессов, тенденций, и проблем (факторов среды), заканчивая осуществлением целей поставленных в отношении них: 1) Выявление фактора среды, который «давит на психику», чем и вызывает субъективную потребность в управлении; 2) Формирование навыка (стереотипа) распознавания фактора среды на будущее и распространение его в культуре общества; 3) Целеполагание в отношении выявленного фактора; 4) Формирование генеральной концепции управления и частных концепций управления в отношении каждой из целей в составе вектора целей; 5) Внедрение генеральной концепции управления в жизнь – организация новых или реорганизация существующих управляющих структур, несущих целевые функции управления; 6) Контроль (наблюдение) за деятельностью структур в процессе управления. Совершенствование действующей концепции в случае необходимости; 7) Ликвидация существующих структур и высвобождение используемых ресурсов в случае ненужности либо поддержание их в работоспособном состоянии до следующего использования

Методологический словарь

Второй семестр. Власть

7. **Концептуальная власть (КВ)** – это власть работающая по ПФУ. Это власть идей, господствующих в человеческом обществе на протяжении тысячелетий и власть людей, способных генерировать подобные идеи. Она автократична по своей природе и игнорирует «демократические» процедуры общества, не видящие и не желающие признать её автократию.

Примеры реализации проектов КВ: Аристотель и его проект Александр Македонский; А.С. Пушкин «Песнь о вещем Олеге»; история о Сталине, Черчиле и Рузвельте; старшина – эпизод войны; в России 22.02.17 созданы воска информационных операций.

8. **Пять видов власти в обществе:** КВ – корень (высшая форма власти), идеологическая власть – указатель (ИВ), законодательная власть, исполнительная власть, судебная власть.
9. **Концептуально властная личность.** Классификация: 1) **жрец** (ТСП – человек, на первом месте интересы народа); 2) **знахарь** (ТСП – демон, на первом месте интересы корпорации); 3) **создатель секты** (ТСП – демон, на первом месте личные интересы). **Алгоритм становления концептуально властной личности** – эволюция в пирамиде знаний, цель – **повышение меры понимания Правды Жизни.**

Методологический словарь

Второй семестр. Власть

10. **Региональная цивилизация** – это геосоциальная структура со своей собственной КВ, а также со своими идеалами и целями развития. Примеры: Запад, Россия, Мусульманский мир, Буддийский восток.
11. **Масонство**, как инструмент КВ Запада
12. **Приоритеты воздействия КВ на общество**: 1) мировоззренческий; 2) исторический; 3) идеологический (наука, религия, культура); 4) экономический (финансы); 5) генетический (алкоголь, наркотики и др. яды); 6) военный (обычное оружие: танки, ракеты, самолеты...). Их мощь и необратимость воздействия.
13. **Экономика и причины инфляции. Деньги как информация.**
14. **Критерий объективности исторических исследований.**

Методологический словарь

Второй семестр. Власть

15. **«Легенда о Нибелунгах».** Фильм-реконструкция Сергея Сергеева (социолог, соцфак СПбГУ). Пример того, как КВ языческой Европы не смогла противостоять библейскому проекту и погибла, НО при этом успела отправить в будущее письмо о причинах гибели в виде «Легенды о Нибелунгах». Это пример анализа исторических событий прошлого с точки зрения отслеживания нравственности:
 - 1) <https://www.youtube.com/watch?v=Bz872RY09NE>
 - 2) <https://www.youtube.com/watch?v=iiOEEuzW2Cw>
 - 3) <https://www.youtube.com/watch?v=zF3m3vpREcU>
 - 4) <https://www.youtube.com/watch?v=nHXG3h7UnRI>
16. **Методологические знания в художественных образах:** Пушкин, Толстой, Достоевский, Гоголь, Булгаков, Гессе,...
17. **Что такое фашизм по существу?** Это субкультура управления, при которой людям не дают состояться Человеками (по ТСП прежде всего, а также по другим социально значимым параметрам: нравственность, полноценное образование...)
18. **Фильм «С Днём будущей Победы над фашизмом!»**
<https://www.youtube.com/watch?v=GJYTsc0NeYU>
Брестская крепость: <https://www.youtube.com/watch?v=NudbMkUHI-Q>
<https://www.youtube.com/watch?v=IfJcnm1kT9k>
Русская дорога: https://www.youtube.com/watch?time_continue=2&v=vArOUixOha4

Формирование типа строя психики человека

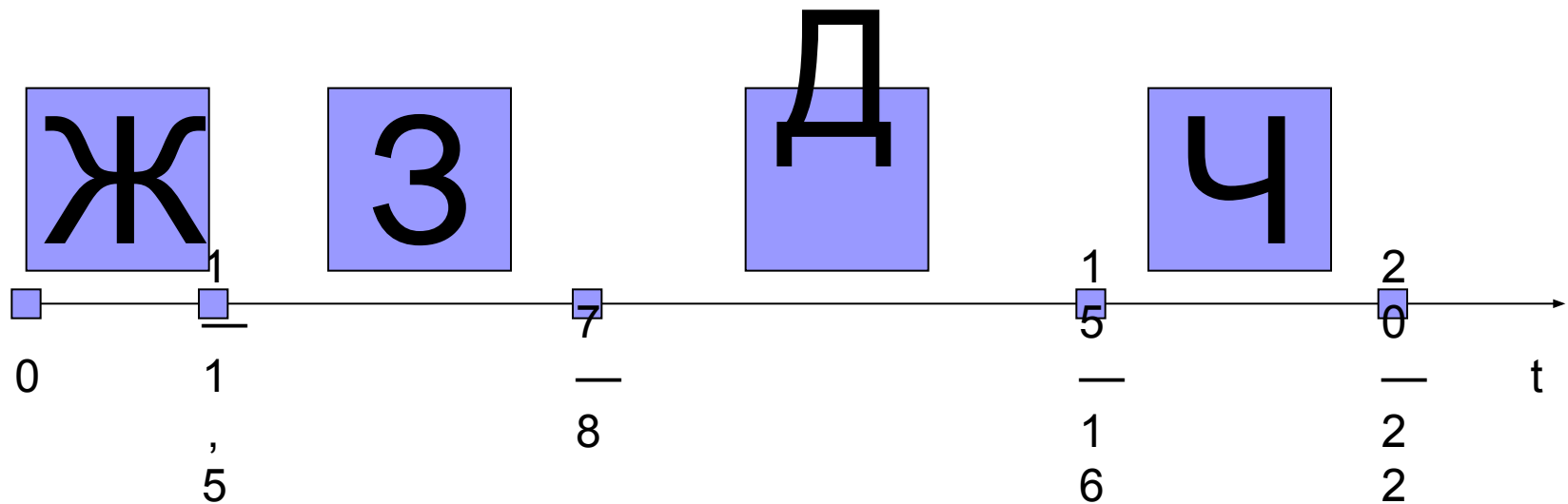

Психодинамика

(алгоритм анализа и измерения)

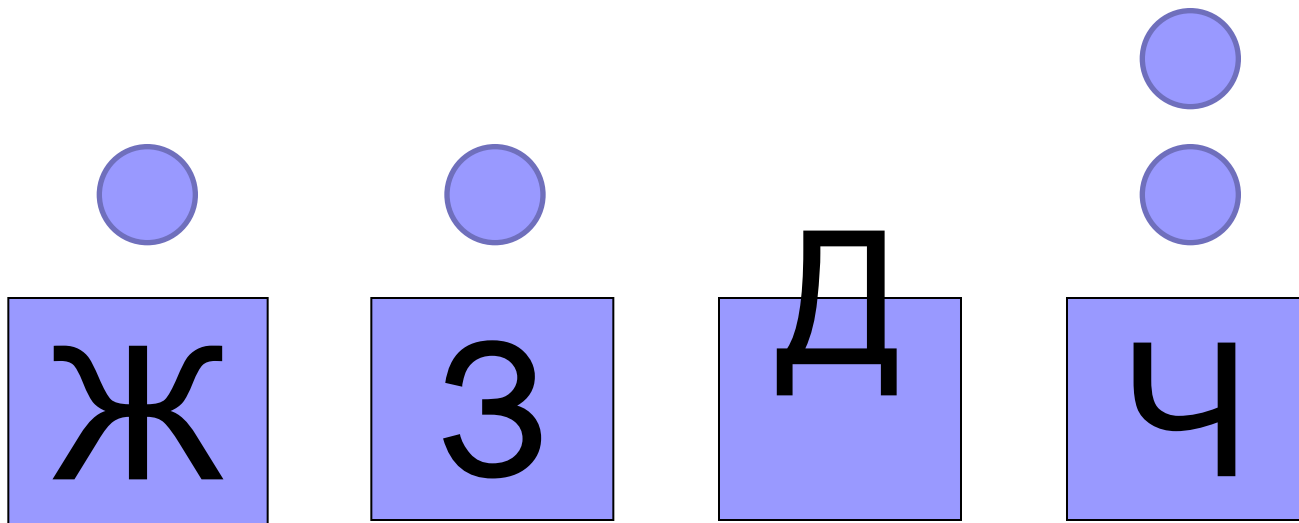

Психодинамика

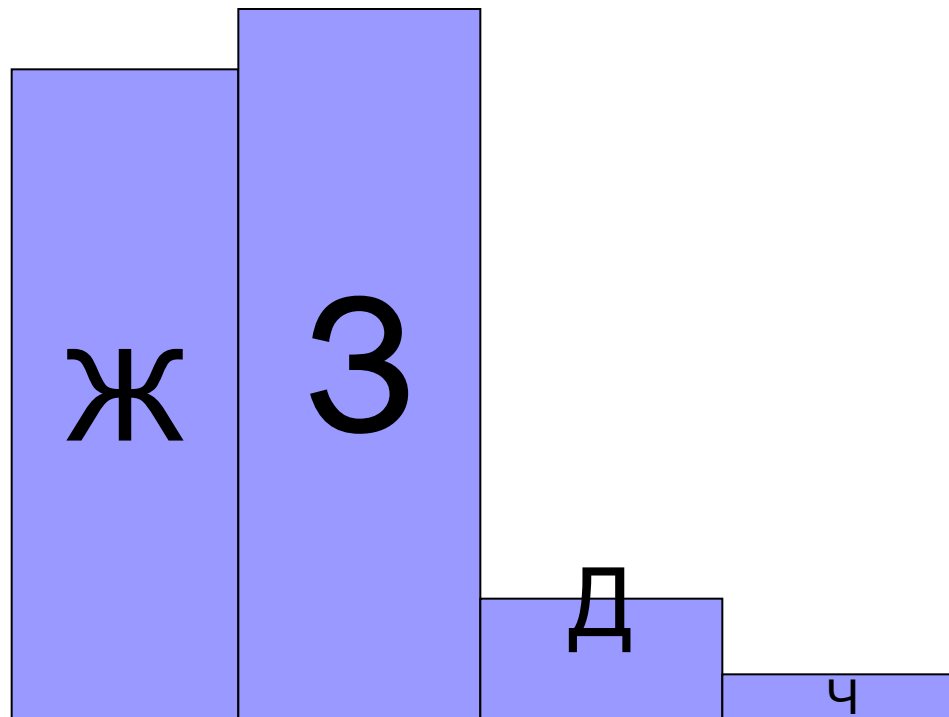

Психодинамика

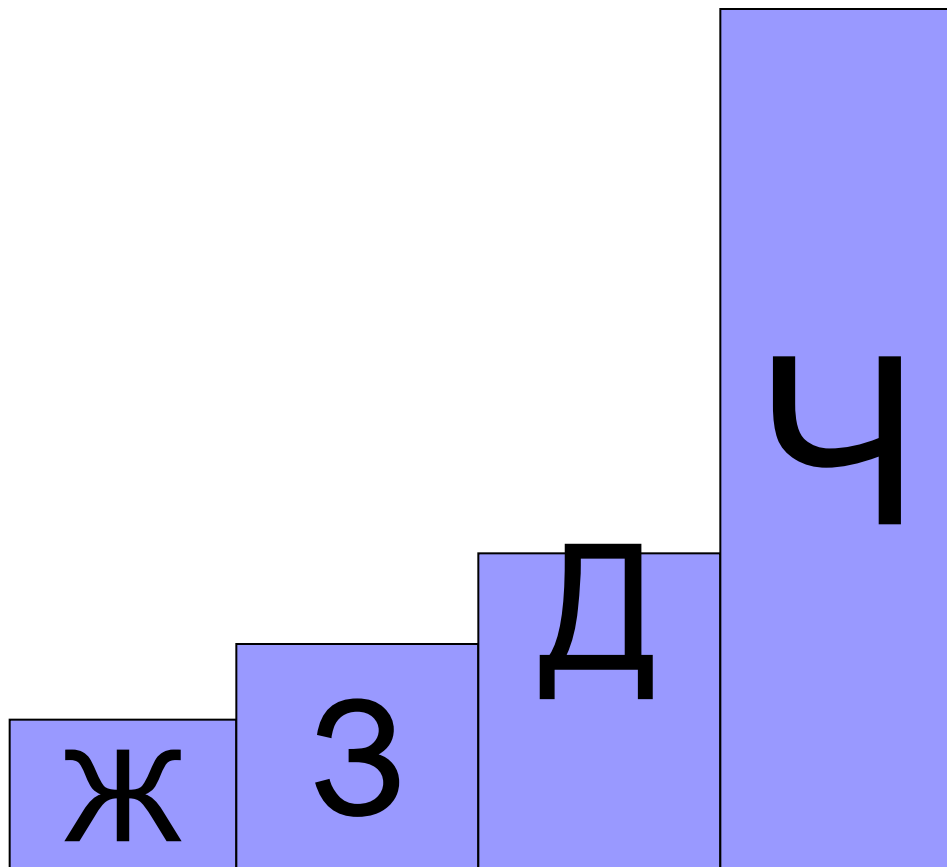

Инструмент ТСП в исторических исследованиях

Пример

Психодинамика и революционная ситуация

Буржуазные революции в Европе

1812 – Война с Наполеоном

1825 – Восстание декабристов

1832 – граф Уваров: **Православие, Самодержавие,
Народность**

Россия закрывается от внешней угрозы

В декабре 1832 г., после проведенной им ревизии Московского университета, С.С. Уваров представил императору доклад, в котором он писал, что для ограждения учащихся от революционных идей необходимо:

«Постепенно завладевши умами юношества, привести оное почти нечувствительно к той точке, где **слиться должны**, к разрешению одной из труднейших задач времени, образование, правильное, основательное, необходимое в нашем веке, с глубоким убеждением и теплою верой **истинно русские охранительные начала православия, самодержавия и народности**, составляющие **последний якорь нашего спасения** и вернейший залог силы и величия нашего отечества».

Что случилось в 1917 г., мы хорошо знаем.

Правда – Человечность – Справедливость как глобальная идея России

Правда (правда Жизни, истина) – вся совокупность объективных законов мироздания

Человечность – достигнутая личностью ступень развития (прежде всего соответствующая нравственность и ТСП)

Справедливость – высшая форма реализации творческого потенциала личности в любых управленческих проектах



Спасибо за внимание!

ПРИЛОЖЕНИЕ

Психология принятия управленческих решений

Основной вопрос слаженного взаимодействия в коллективах, занятых реализацией самых разных проектов, – это вопрос четкого понимания механизмов управления в самом широком смысле этих слов. На первом месте стоят психологические аспекты принятия управленческих решений. Предлагается терминологический аппарат и базирующаяся на нем модель поведения человека-управленца. Доклад ориентирован на широкую аудиторию преподавателей и студентов.

Содержание

■ Анализ

- Универсальная схема управляемого процесса
- Научное моделирование. Проблема адекватности понятийного аппарата
- Цели научного моделирования. Анализ и синтез
- Социальная организация общества (управление проектами) – нерешенная задача
- Личность – объект управления
- Анализ. Элементы модели психики человека
- Формирование типа строя психики человека
- Модель нравственности
- Различение
- Алгоритмика обработки информации
- Семья. Тандемный принцип общения
- Закон автосинхронизации поведения

■ Синтез

- Нам нужна иная школа управленцев

Гипотеза:

- Все процессы управляемы или самоуправляются

А что такое **управление**?

Лингвистический анализ

- Правда
- Справедливость
- Право
- Править
- Правосудие
- Правописание
- Управление (управление)

Универсальная схема управляемого процесса

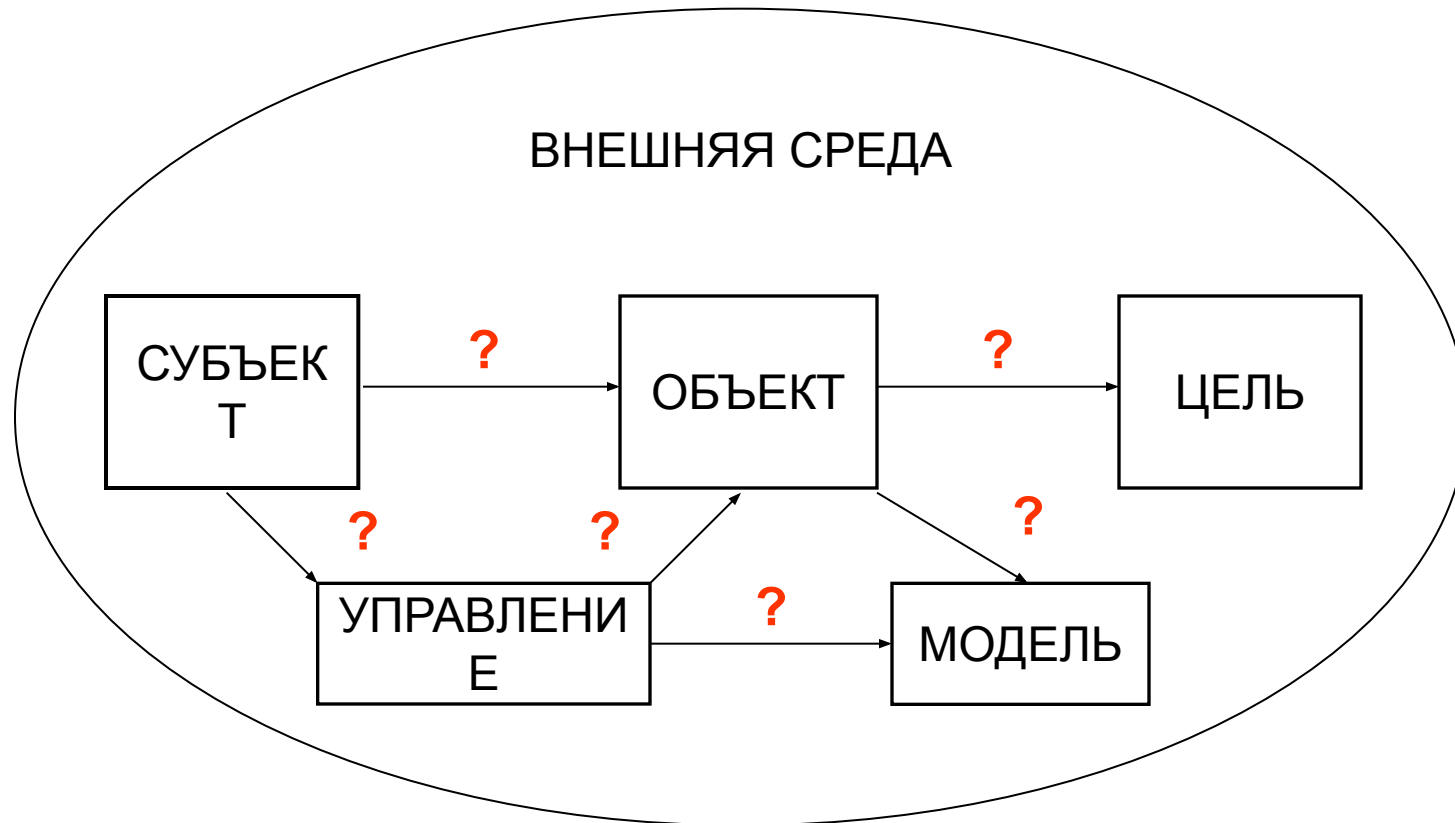

Пример перестройки по Горбачеву (факты)

Цель	Результат
Ускорение	Падение ВВП в 2 раза
Борьба с пьянством	Рост потребления спирта и самогона
Дружба народов	Распад СССР, локальные конфликты
Социализм с человеческим лицом	Капитализм со звериным оскалом

Что такое наука?



Наука – это прежде всего **терминология**:

Действие **фактора среды** → **различение** →
формирование стереотипа **это – не это** и
стереотип оценки → процесс накопления
информации в виде **эмпирических знаний**
→ создание **терминологии науки**.

терминология науки –

– средство научного моделирования

Что такое понятие?

Многие вещи нам не понятны не потому, что наши понятия слабы; но потому, что сии вещи не входят в круг наших понятий

К. Прутков

Понятие = образ + слово(словосочетание)

Мировоззрение представляет собой субъективную модель Объективной реальности на основе образов

Миропонимание — это совокупность понятий

Понятийный аппарат индивидуален и служит человеку средством моделирования жизни

Адекватность понятийного аппарата

- Уравнение эллипса
 $a_{11}x_1^2 + a_{12}x_1y_1 + a_{22}y_1^2 + b_1x_1 + b_2y_1 + c = 0$

- Каноническое уравнение эллипса

$$\frac{x^2}{a^2} + \frac{y^2}{b^2} = 1$$

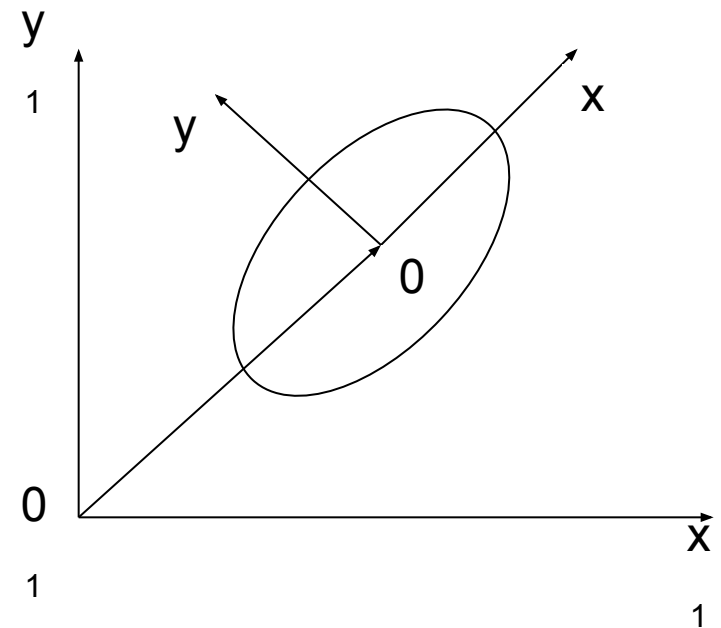

Цели научного моделирования. Анализ и синтез



Анализ:

- Выявление **объективных законов**, которым подчинено существование объекта управления
- Уяснить и **упорядочить цели** в отношении объекта
- **Прогноз** возможных вариантов поведения объекта в самом широком смысле этих слов;
- Выявление **возможностей влияния** на объект (управления объектом)

Синтез:

- Разработка алгоритмов управления
- Реализация управления субъектом в отношении объекта для достижения поставленных целей.

Спираль научных исследований

- 1-й этап анализа и синтеза – продукт 1-го поколения
- 2-й этап анализа и синтеза – продукт 2-го поколения
- 3-й этап анализа и синтеза – продукт 3-го поколения
- ...
- ...

Проблема – источник целей

Человеку с древних времен нужно было:

- что-то есть;
- где-то жить, укрываться от непогоды и хищников;
- залечивать раны и вырабатывать навыки борьбы с болезнями;
- противостоять агрессивным вторжениям других племен.



Проблема – опыт – наука

Каждая проблема породила **научное направление** и прикладную **технологическая отрасль** экономики современного общества:

- агрономия, животноводство – сельское хозяйство;
- архитектура, материаловедение – строительная индустрия;
- медицинские науки – система здравоохранения;
- специфические разделы самых разных наук (физики, химии, биологии и т.д.) – военно-промышленный комплекс.

Практика – критерий истины

Нерешенная задача



- агрономия, животноводство – сельское хозяйство +
- архитектура, материаловедение – строительная индустрия +
- медицинские науки – система здравоохранения +
- специфические разделы самых разных наук (физики, химии, биологии и т.д.) – военно-промышленный комплекс +
- социология, экономика – социальная организация общества –

Локализация проблемы. Объективные закономерности

А что будет объектом управления?

Матрешка взаимно вложенных процессов.
Мир един и целостен

Объекты управления

- Человечество
- Региональные цивилизации –
Запад, Россия, Восток, Исламский мир
- Народ, государство
- Социальная группа
- Семья, **ЛИЧНОСТЬ**



Элементы модели психики человека (Анализ)

Ч=?

Очевидные факты:

- Сознание + подсознание
- У человека – воля, у животного – побудка

Где взять решение?

(Анализ)

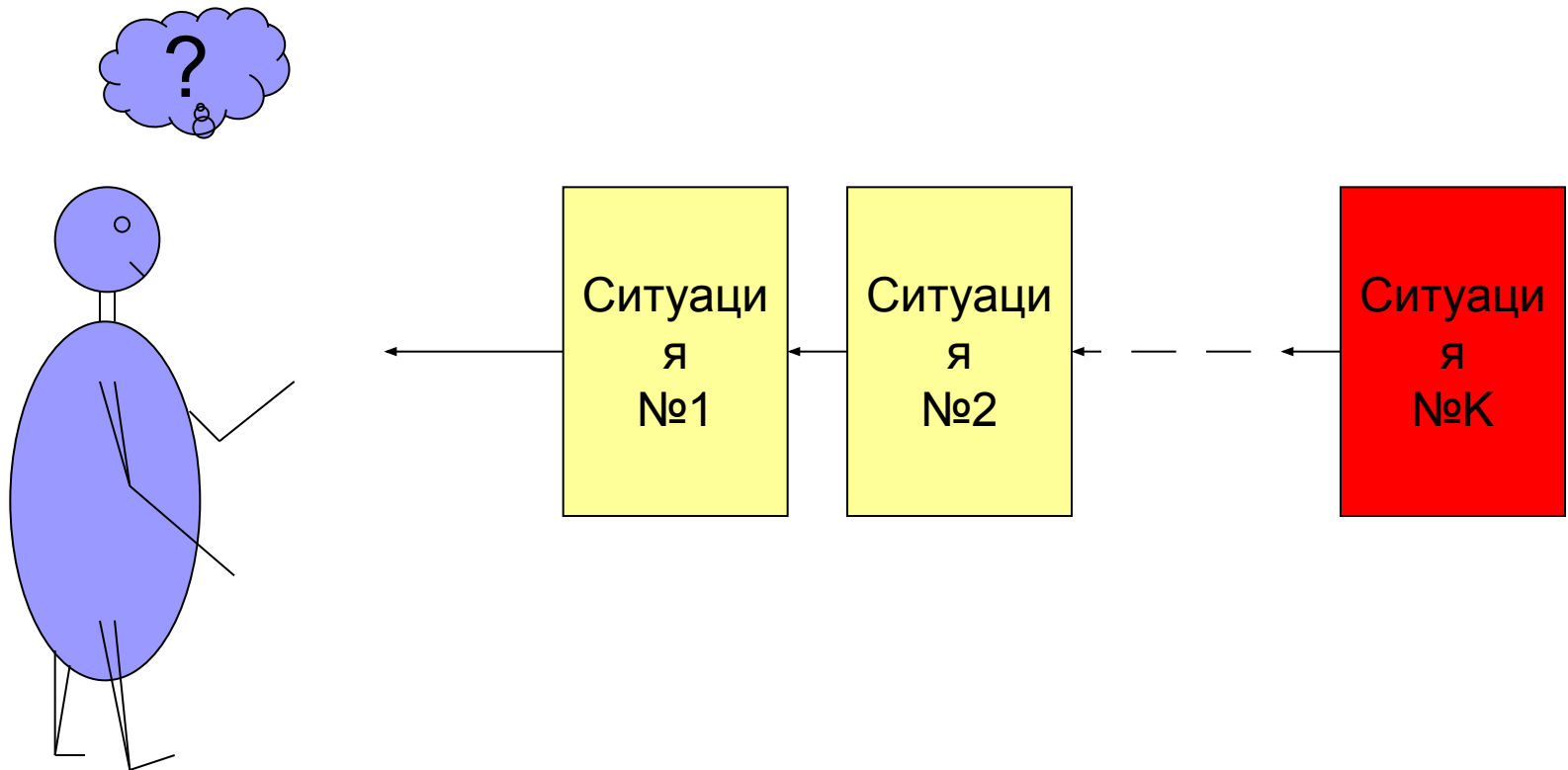

Формирование типа строя психики человека (Анализ)

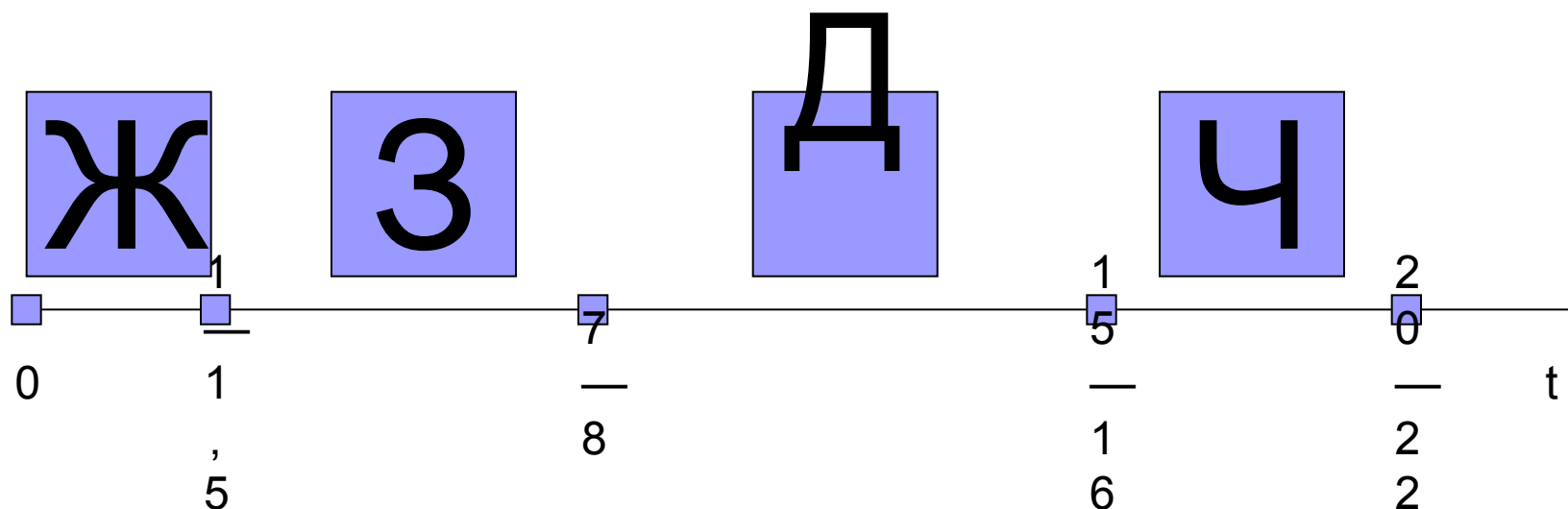

Сэр, Вам помочь?

(вопрос терминатору или модель *нравственного стандарта*?)

Логическа
я
константа

■ Да, да! Будьте любезны	Очень хорошо	+++
■ Да! Помогите	Хорошо	++
■ Да нет...	Так себе	+
■ А? Что?...	Безразлично	0
■ Нет	Не очень хорошо	-
■ Нет, нет	Плохо	--
✓ ■ Да пошел ты ...!	Очень плохо	- ✓ -

Различение

- Распознавание – результат действия зрения, слуха, осязания, обоняния, вкуса
- Различение – результат действия чувства **меры**, чувства **совести** и обусловлено **нравственностью**

Цитата

- ЧЕЛОВЕК — каждый из людей; высшее из земных созданий, одарённое разумом, свободной волей и словесною речью. Побудка (инстинкт) животного, соединенье низшей степени рассудка и воли, заменяет ему дары эти, разрозненные в человеке и даже вечно спорящие между собою — это сердце и думка. Высшая степень человечности была бы та, где разум и воля слились бы в одно, сознательно во всём согласуясь взаимно. Как животное отличается от растения осмысленною побудкою и образует особое царство, так и человек отличается от животного разумом и волей, нравственными понятиями и совестью и образует не род и не вид животного, а царство человека.
- **человек плотский**, мёртвый едва отличается от животного, в нём пригнетённый дух под спудом;
- **человек чувственный**, природный признаёт лишь вещественное и закон гражданский, о вечности не помышляет, в искус падает;
- **человек духовный**, по вере своей, в добре и истине; цель его — вечность, закон — совесть, в искус побеждает;
- **человек благодатный** постигает, по любви своей, веру и истину; цель его — царство Божие, закон — духовное чутье, искушенья он презирает.
- **Это степени человечества, достигаемые всяким по воле его.**

Толковый словарь
живого великорусского языка
Владимира Даля

Алгоритмика обработки информации

В мировоззрении триединства «материи-информации-меры»

«эмоции + истинная объективная нравственность + сознательные и бессознательные «слагаемые»^[1] процесса мышления»

предстают как единый алгоритмический комплекс, обрабатывающий объективную информацию как ту, что поступает от органов чувств (телесных и *биополевых* — *духовных*), так и ту, что хранится в памяти. Именно в этой триаде «эмоции + нравственность + сознательные и бессознательные «слагаемые» процесса мышления», представляющей собой единый алгоритмический комплекс преобразования информации, вырабатывается внутреннее и внешнее поведение всякого индивида.

^[1]«Сложением» управляет нравственность.

Семья. Тандемный принцип общения (никакой демократии!)

Тандем: 1+1

С: 10+1+1+10: Ю

или

11 против 11

Закон автосинхронизации поведения

5-10%

СИНТЕЗ

Генерация управляющих сигналов:

Нам нужна иная школа

УПРАВЛЕНЦЕВ

Виды власти в обществе

Что такое **власть**?

Табличка на кабинете или реализуемая
возможность управлять?

Каковы формы власти?

Полная функция управления

Проблема (фактор среды) влечет:

1. Оpozнaвание фактора
2. Формирование стереотипа распознавания фактора
3. Формирование вектора целей в отношении фактора
4. Формирование целевой функции (концепции) управления
5. Организация управляющей структуры
6. Контроль за структурой в процессе управления
7. Поддержание работоспособности структуры или ее ликвидация (при необходимости)

Виды власти в обществе



План действий на будущее

Что делать? Ответ прост – шаг за шагом применять научный подход.

- Определяем объекты исследования – это человек, семья, социальная группа, народ, региональная цивилизация, все Человечество вместе с Природой на планете Земля.
- Субъекты – мы с вами, т.е. люди которым не безразлична проблематика их собственной жизни, жизни их близких, всего народа и Человечества.
- Основная цель – бесконфликтная организация общества на принципах добра и справедливости.
- В соответствие с научным подходом, необходимо сформировать терминологический аппарат, позволяющий построить модель указанных объектов.
- Цель моделирования – на стадии анализа разобраться с закономерностями функционирования объектов, уяснить точки влияния на их жизнь.
- На стадии синтеза разработать принципы управления и алгоритмы достижения поставленной цели.

Список литературы

1. **ВП СССР.** Достаточно общая теория управления (ДОТУ). Постановочные материалы учебного курса факультета прикладной математики – процессов управления СПбГУ. (2-я редакция с уточнениями 2004 г.), 2006. 388 с.
2. **ВП СССР.** Диалектика и атеизм: две сути несовместны. О естественном, но "забытом" способе постижения человеком Правды Жизни (Уточнённая редакция 2003 г.) 2005. 442.